

DÜNYANIN İÇİNDE. İKİNCİ TÜNEL
Radu Cinamar

GİRİŞ

RADU CINAMAR

Transilvanya Serisi 'nin dördüncü cildi olan *Gizli Parşömen - Beş Tibet İnisiyasyon Tekniği* 'ni yayınladıktan sonra, dört kitaptan oluşan orijinal seride keşfettiklerimin ve anlattıklarımın yeterli olduğunu düşündüm. Benim adıma daha derin bir sunum yapma niyeti yoktu ve bu özellikle Sıfır Departmanındaki yeni pozisyonumun çok daha fazla sorumluluk içermesi ve zamanımın çoğunu alacak olması nedeniyle böyleydi.

Cezar'a bakış açımı açıkladığımda benimle bir şekilde hemfikir oldu, ama aynı zamanda tüm dünyanın bu bilgiyi bilmesi gerektiğini ve bunun rutin görünümünün ötesinde var olan gerçekliği de içerdiğini söyledi. Bu nedenle seriyi devam ettirme ve keşfettiklerimi dünyaya anlatma fikrini önümde tutmam gerektiğini söyledi. Ancak o zamanlar, kendi hayatımda meydana gelen olayların gidişatı hakkında çok fazla hevesliydim ve sonuç olarak Cezar'ın tavsiyesine dikkat etmedim. Ancak birkaç yıl sonra, bilgi ve deneyimlerimi dünyaya duyurmak için yazılarıma geri dönmem gerektiğinin farkına vardım. Aslında bunu bir zorunluluk olarak görüyorum.

Yazmaya devam etme kararındaki en büyük etkenin okurlarım olduğunu da eklemeliyim. Editörüm Sorin Hurmuz, yedi yıllık durgunluk ve sessizlikten sonra, bir daha ortaya çıkıp çıkmayacağıma dair birçok soru olduğunu bana bildirdi. Buna göre, bu kitap size birçok cevap verecek ve umarım tüm okuyucularımı özel bir şekilde memnun edecektir. Ancak öncelikle birkaç şeyden bahsetmeliyim.

Birkaç yıldır, ya benim adıma ya da yazdığım konuları kullanan farklı web siteleri ve bloglar ortaya çıktı. Her ne kadar bu tür faaliyetler, bazı gerçekleri, gizemleri ve varsayımları kamuoyunun dikkatine sunmak için benim kitaplarımdan ilham alan insanların bir sonucu olsa da, ben bu tür web sitelerinin bir tarafı değilim; ve eklemeliyim ki, bunların önceki ciltlerde yazdıklarıyla gerçekten hiçbir ilgisi yok veya çok az ilgisi var. Bununla birlikte, bu makaleleri ve bilgileri yayınlayanların coşkusu, bu konularla ilgilenenlere kesinlikle yeni ufuklar açabileceğinden, bu gerçeği olumlu bir durum olarak değerlendiriyorum. Benim tek uyarım, sunulan bilgileri ayırt ederken çok dikkatli olmanız gerektiğidir.

Ancak, benim adıma kullanan ve kesinlikle arkasında benim olduğum izlenimini veren Facebook sayfaları ile ilgili olarak tamamen farklı bir durum söz konusudur. Bloglarını, web sitelerini ya da sosyal medya sitelerini istedikleri

gibi adlandırmak her insanın özgürlüğü olsa da, ben çok radikal bir tutum benimseyerek tüm okuyucularıma çok açık ve doğrudan bir şekilde bu tür sitelerle, arkasındaki kişilerle ya da sunulan bilgilerle hiçbir bağlantım olmadığını ve hiçbir zaman olmadığını belirtmek istiyorum. Aslında, daha açık bir şekilde ifade edemem ki, kitle iletişim araçlarının sanal alanında kendi bireysel benliğim veya daha önceki ciltlerde yazdığım konularla ilgili olarak söylenen hiçbir şeyle ilgim yoktur.

Buna, kitaplarımın konularını tartışmaya açmaya çalışan gönderiler, analizler, forumlar, kişisel görüşler veya makaleler yoluyla bu yönde söylenen her şey dahildir. Kendimi tanıtmak için seçtiğim tek yol, şimdiye kadar çıkan ve gelecekte çıkacak olan ciltler için haklarıma sahip olan DAKSHA Yayıncılık Şirketi'ne (Bükreş'ten) gönderilen ve yayınlanan dört cildir.

Ancak söz konusu olan, yazdığım ciltlerin ana konusuna çok zarif, usta, ısrarlı ve temel bir katkıda bulunan New York'taki Sky Books yayınevinin yöneticisi Bay Peter Moon olduğunda durum çok farklı bir hal alıyor. Çok dürüst bir insan olan ve ezoterizm alanında çok iyi hazırlanmış olan bu kişiye, Romanya'ya birkaç kez gelerek kurduğu tüm bağlantılar aracılığıyla kendisini en iyi şekilde bilgilendirme çabası için teşekkür ediyorum.

Peter Moon'un açtığı önemli farkındalık kapılarından biri de, bazı bilgilerin neredeyse tamamen gizlenmesinin gerekliliğini çok iyi anlayan bir fizikçi olan Dr. David Anderson ile kurmayı başardığı ilişkidir. Bunun nedeni, Pentagon'un yanı sıra ABD'de çalıştığı tüm devlet kurumlarında bilimsel danışmanlık ve taşeronluk yapmış olmasıdır. Burada sunulan kitabın konusu David için mükemmel bir çalışma olabilir.

Şunu da eklemeliyim ki, kendi kişisel kimliğim hakkında internet sitelerinde veya diğer kitle iletişim araçlarında dile getirilen görüşler, beni kurgu kitaplar yayınlarken hatırı sayılır bir şöhrete ulaşmış başka bir Romanyalı yazarla mümkün olan her şekilde asimile etmeye çalıştıklarında bazen çok komik olabiliyor. Benim için bu çok büyük bir soru işareti oluşturuyor. Mantıkla ya da belirli bir kişinin eğitimiyle hiçbir ilgisi olmayan bu tür bir onaylama nasıl yapılabilir? Örneğin üslup, içerik ve bir konuyu ele alış biçimi açısından benimle karşılaştırmalı bir analiz rahatlıkla yapılabilir. Dolayısıyla, her şeyin mümkün olduğunca açık olmasını istediğim için, hiçbir koşul altında, önceki dört cildi yazmış olan kişi ya da grup veya organizasyon olmadığımı burada kesinlikle teyit ediyorum.

Bildiğim her şeyi açıklamam için bana baskı yapan politika veya gizli servislerle ilgili bazı faktörler olsa da, bildiklerimi veya gördüklerimi iletmem için beni tehdit eden karşıt güçler ve okült enerjiler de oldu. Bu kitabın konusu etrafında pek çok entrika ve çıkar dönüyor ve en zor durum, kişinin olanlar hakkında

hiçbir şey söylemesine izin verilmemesi ya da neredeyse hiçbir şey söylememesidir. Sıfır Departmanı hakkında biraz açıklama yaparsam daha iyi anlayacaksınız.

Sıfır Departmanı bağımsız olmasına ve devlet meseleleri söz konusu olduğunda çok iyi entegre olmasına rağmen, yine de muazzam miktarda diplomasi kullanması gerekiyor. General Obadea ve Cezar, ilk dört cildin kamuoyuna açıklanabilmesi için hatırı sayılır miktarda müdahalede bulunmak zorunda kaldılar. Ne yazık ki General Obadea artık burada değil. Mayıs 2011'de geçirdiği beyin felci nedeniyle hayatını kaybetti. Bu konuda spekülasyon yapmak istememekle birlikte, General'in ülkemizin (Romanya) en büyük destekçilerinden biri olduğunu ve etkisi çok gizli olsa da devlet için kilit anlarda çok belirleyici olduğunu herkese hatırlatmak isterim. General Obadea'nın ölümü aynı zamanda Departman için çok önemli bir anı temsil etmektedir. 2012'nin başlarında, Departman feshedilme ve servislerin içinden başka bir yapı içinde asimile edilme tehlikesiyle karşı karşıyaydı. Ancak Cezar Brad'in konumu, güçlü etkisi ve çok hassas durumları çözmedeki olağanüstü yeteneği, Departmanın sürekliliğinin korunmasını mümkün kıldı. Bu durum sadece diplomatik gruplar ve gizli servislerle ilişkilerini güçlendirmekle kalmadı, aynı zamanda kendisine çok yüksek düzeyde hayranlık duyulmasına yol açan büyük bir saygı da kazandırdı. Buna yabancı diplomatik kanalların yanı sıra kendi gizli servisleri de dahildir.

Yeni koşullar ve gereklilikler sonucunda Sıfır Departmanı'nın yapısı ve faaliyetleri yeniden gözden geçirildi. Olayların doğal akışı içinde General Obadea'nın görevini Cezar devraldı; Cezar'ın yerine ise Teğmen Nicoara geldi. Sıfır Departmanının yeniden yapılandırılmasından önce, “alışılmadık” ya da bazılarının “paranormal” eğitim olarak tercüme edebileceği eğitim bölümünden sorumluydum. Ayrıca 2014 yılında, “sınır operasyonları” olarak bilinen “hassas” bilgilerle ilgili olarak yabancı gizli servislerle işbirliğine ilişkin özel bir yönergeyi finanse etme ve yürütme görevi bana verildi. Bu, hem yerde hem de uzayda meydana gelen tüm “K tipi” fenomenleri, ama özellikle de Bucegi'deki Projeksiyon Odası ve içindeki üç tünelle bağlantılı olanları ifade etmektedir. Cezar'ın bu bölümü kurma görevini bana verme kararı, bazı Amerikan istihbarat örgütleriyle olan ilişkilerimde edindiğim deneyimle ilgiliydi. Bu, on yıl önce aldığım eğitimin yanı sıra daha sonra Amerika Birleşik Devletleri'ne ya da başka yerlere yaptığım ve hepsi de “sınır operasyonları” ile ilgili olan sayısız seyahatin bir sonucuydu. Daha önce edindiğim diplomasi bilgisini kullanmak, Batı'daki farklı servislerin üyeleriyle bazı ilişkiler ve faydalı bağlar geliştirmemi sağladı.

Bu terfilerin bana sağladığı en önemli fayda, artık Projeksiyon Odası'na doğrudan ve serbestçe girebilmemi sağlayan yetki artışı oldu. Burada bir hükümet güvenliği seviyesinden değil, daha çok bir iç güvenlik seviyesinden,

Pentagon'dan bir bölümle irtibat halinde yalnızca Sıfır Departmanı tarafından yetkilendirilen özel bir izinden bahsediyoruz. Bu tür çok özel bir anlaşma 2005 yılında her türlü siyasi müdahaleyi neredeyse tamamen azaltmak amacıyla yapılmıştır. Örneğin, ABD Savunma Bakanlığı ve Romanya Parlamentosundan belirli bir Komite, Projeksiyon Odasına kabul edilebilecek kişilerin listesini önemli ölçüde genişletmek için baskı yaptı. Hatta Bucegi Dağları'nın içindeki gizli kompleks üzerinde belirli bir kontrolü hayata geçirmeye çalıştılar.

O sırada hem Albay Obadea hem de Cezar, Bucegi'deki gizli komplekse girmeyi hedefleyen güç ve çıkar akışıyla başa çıkmanın kendileri için çok zor olacağını fark ettiler. Bu nedenle, tüm ilişkiler ve müdahalelerle birlikte, önce hem Romen hem de Amerikan taraflarının siyasi katılımın asgari düzeyde olduğu bir toplantı talep ettiler ve ardından bunu ayarladılar: her iki ülkenin savunma bakanlıklarından birer temsilci. Bu davanın bir “askeri sanayi kompleksi” ile ilgili olduğu ya da olduğu şeklinde yanlış anlaşılmasını istemiyorum, daha çok askeri olarak güvence altına alınmış bir kompleks. Bunun amacı, Bucegi mevkiî söz konusu olduğunda çok hassas olan belirli bir çıkar dengesini korumaktı. Önceki tartışmalar ve düzenlemeler pek çok gerginliği ima etmiş ve beslemiştir.

Gecikmeler talep ediliyor ve hatta her iki taraftan da bazı gizli tehditler geliyordu. Ancak sonunda, hem askeri hem de siyasi gruplar “makul inkar” konusunun ele alınmasıyla birlikte müzakereler üzerinde anlaşmaya vardılar. Bizim için bu, etkileri ve çıkarları karmaşık olan siyasi alandan gelebilecek herhangi bir “katkıdan” kaçınmanın diplomatik bir yoluydu. Eğer bu çıkarlar Bucegi kompleksi üzerinde şu veya bu şekilde güç veya kontrol elde etmeyi başarsalardı, özellikle de günümüzün jeopolitik iklimi bağlamında işler kolayca kontrolden çıkabilirdi. Dolayısıyla, münhasıran askeri bir kontrol türüne karar verildi. Aslında bu konularda işler daha da karmaşık ama burada duracağım.

Projeksiyon Odası'na serbest erişim benim için “büyük bir oksijen nefesi” anlamına geliyordu. General Obadea'nın ölümü içimde bir boşluk bıraktı ve aynı zamanda Departman için de büyük bir kayıp oldu. Hem Sıfır Departmanı hem de Bucegi kompleksinin kontrolünü ele geçirmeyi amaçlayan yüksek dış baskılar nedeniyle, Üssün sorunsuz işleyişini uzun süre devam ettirmek zordu. Ama Cezar'ın kişiliği, sakinliği ve olgunluğunun yanı sıra Departman içindeki diğer önemli kişilerin sadakati sayesinde Sıfır Departmanı'nın faaliyetlerine devam etmesi mümkün oldu. Romanya ve Amerikan Gizli Servislerinin yanı sıra her iki ülkenin savunma bakanlıkları arasında da sorunlar gündeme geldi ya da yaratıldı. Durum bir dereceye kadar daha önce bahsedilen 2005 yılındaki koşulları anımsatıyordu; ama şimdi kazanılan ölçülemez deneyim ve gerçekleşen keşifler nedeniyle çözülmesi daha kolaydı.

Amerikan tarafından bakıldığında General Roddey'in söyleyecek önemli ve etkili sözleri vardı; bu da büyük ölçüde General Obadea ile olan çok yakın bağlantısı ve dostluğuyla ilgiliydi. 2012'de gerçekleşen ikili görüşmede, Pentagon'un özel delegeşi Amiral Ken Hudson, özel bir görev gibi görünen şaşırtıcı derecede faydalı bir müdahalede bulundu. Daha sonra Cezar bana önemli bir okült locanın zararlı etkisinin örgütsel yapıdan uzaklaştırıldığını ve bunun çözülmesi gereken bazı sorunlar olsa da pek çok gerginliği ve ikili anlaşmazlığı etkisiz hale getirdiğini itiraf etti. Her şey sakinleşti. Sıfır Departmanı, yapısı geliştirilmiş ve finansmanı arttırılmış olarak faaliyetlerine devam etti. Amerikalılarla ortaklığımız, sadece Bucegi bölgesinde güvenliği sağlamak için sağladıkları çok ileri teknoloji açısından bakıldığında bile başarılı oldu. Burayla ilk tanıştığım 2003 yılında gördüklerimle bir karşılaştırma yapacak olursam, dış cephenin şu anda tanınmaz halde olduğunu söyleyebilirim. Dağın girişini çevreleyen alandaki manzara, sürekli gözetim ve etkin kontrol sağlamak amacıyla biraz değiştirilirken, diğer iki alan holografik projeksiyon altına alındı. Artık her şey Büyük Galeri'deki girişin yanında özel olarak tasarlanan dağın içinden kontrol ediliyor. Amerikalıların eğilimi bir dereceye kadar Cheyenne Dağı'ndaki kendi temel yapılarını yeniden üretmektir. Ancak getirdikleri ve Bucegi'deki dış mekanda uyguladıkları teknoloji, Cheyenne Dağı'nda gördüğümde çok daha gelişmiş.

Projeksiyon Odası'na 2014 yılına kadar birçok kez Cezar'ın refakatinde girmiş olsam da, daha sonra serbest ve bireysel giriş hakkım oldu. Sahip olduğum bu yeni işlevin doğası, Oda'yı ziyaret edecek kişilerin listesini, onlara kimin eşlik edeceğini ve ayrıca ziyaret için belirlenen süreyi belirlememe olanak tanıyor. Protokol çok katı ve oldukça karmaşık çünkü gerekli askeri personelin yanı sıra periyodik olarak bölgeyi ziyaret eden bilim adamlarından oluşan ekipler de var. Bu ekipler hiçbir zaman üç kişiden fazla olmamakla birlikte, belge analizleri buranın yıllar boyunca dünyanın dört bir yanından onlarca bilim adamı tarafından ziyaret edildiğini göstermektedir.

Bucegi Dağları'ndaki keşiften bu yana geçen on üç yıl içinde sadece dokuz bilim adamı Projeksiyon Odası'nın içine girip orada bulunanları inceledi. Geri kalan ekipler ise sadece dağın içinde ve girişin hemen yanında inşa edilen laboratuarda ya da başkentteki başka bir müstakil laboratuarda bulunan materyal ya da veriler üzerinde çalıştı.

Pek çok okuyucu Büyük Galeri ve Projeksiyon Odası'nın, insan akışının sürekli ve oldukça yoğun olduğu bir tür "müzeyi" temsil ettiğini düşünebilir. Bu durumda, konunun doğruluğunu değerlendirmek, yapılan keşfin niteliğini doğru bir şekilde anlamayı gerektirir. Bu keşif, sıradan bir insanın psişik ve zihinsel durumu için genellikle şaşırtıcı olan bir dizi özellik ve olguyu temsil eder. Bence Büyük Galeri'ye girdikten sonra bir insana ne olduğunu en uygun şekilde ifade

etmek için “davranış ve düşüncede beklenmedik bir dönüşüm” ifadesini kullanabiliriz.

Projeksiyon Odası'na girdiğinizde, zihin anılardan veya ikincil düşüncelerden soyutlanmaya çalışır. Tarif edilmesi güç bir şekilde, zihin bir tür “askıya alınmış” ve “sessizdir”. Düşünceler nadirdir ve neredeyse kutsal bir karaktere sahip olan bir tür çok derin duyguyla harmanlanırlar. Başlangıçta, mekânı ilk kez ziyaret ettiğimde, bu hissin yapının ve mekânın olağanüstü büyüklüğünden, çok ileri teknolojiden ve benzersiz durumdan kaynaklandığını düşünmüştüm. Ancak sonraki yıllarda bu fenomenin sürekli ve aynı şekilde kendini tekrar ettiğini anladım. Başka bir deyişle, bazı öznel eğilimlerden kaynaklanmıyor, o yerde var olan çok özel titreşimin bir sonucu.

Genel izlenim “başka bir dünya” izlenimidir. Bu sadece teknolojinin ve içeriden nesnelere özellikleri nedeniyle değil, her şeyden önce kişinin düşüncelerinin ve eylemlerinin doğasını ortaya çıkaran ve değiştiren bir “sezgisel bilgi” yoluyla gerçekleşir. Meditasyon ve rahatlama dürtüsü, asil ve yüce şeylerin yanı sıra iyi, güzel ve ruhu yükselten bir özlemlerle dolu olan her şey için bir hisle birlikte vurgulanır.

Bu özel mekâna erişimin sadece belirli bir kategorideki insanlara sunulabildiğini ve bu kişilerin öncelikle uygun zihinsel ve fiziksel eğitimden geçmeleri gerektiğini kısa sürede fark ettik. Rutin periyodik görevlere atanan personelin bile ya üst rütbeli subaylar arasından seçilmesi ya da özel eğitim kursları alması gerekiyordu. Uygun psiko-mental eğitim olmaksızın Oda'nın içine girilmesi, daha sonra ortaya çıkabilecek bazı tuhaf tezahürler riskini de beraberinde getirecektir. Cezar bana bu hususların ancak dağın içindeki kompleksin keşfinden hemen sonra orada bulunan bazı askerlerin garip davranışları fark edildikten sonra anlaşıldığını söyledi. Bu insanlar gerçeklikten kopmuş gibiydiler ve birkaç hafta sonrasına kadar tamamen iyileşemediler. Motor fonksiyonları da etkilenmişti. İşitsel ve görsel uyaranlar mevcut olmasına rağmen beden zorlukla hareket ediyor, gözler tek bir noktaya bakarak katlaşıyordu. Bu alana nüfuz eden kişiler için bir eğitim programı oluşturulması ve uygun testlerin yapılması konusunun özellikle gündeme gelmesinin nedeni budur. Başında bulunduğum departmanda karşı istihbarat bölümünün kurulmasıyla birlikte protokolü gözden geçirip güncel ihtiyaçlara uygun hale getirebildim.

Bu konu, diğer devletlerden ortaklarımızla yaptığımız görüşmelerde her zaman en hassas konulardan biri olmuştur. Projeksiyon Odasının dağın içinde basit bir fiziksel delikten daha fazlasını temsil ettiğini, hatta kendisinin de çok teknoloji yüklü olduğunu anlamamış görünüyorlar. Aslında, başka bir kavram ve vızıyondan, büyük bir teknoloji farkından bahsedebiliriz, ama bu özel alan aynı zamanda bir "geçiş" ve bu yön modern bilim için akıl almaz görünüyor. Bucegi

Dağları'ndaki yeraltı kompleksinin ne anlama geldiğini doğru bir şekilde anlamak için, modern bilim adamlarının çoğunun düşündüğü ilkelerin çoğunu ve materyalist yolu terk etmek gerektiği sonucuna vardık. Bu anlamda bir kanıt, 2010 yılına gelindiğinde Bucegi bölgesini inceleyen bilim adamlarının bu gizli bölgenin sunduğu çeşitli yönler ve soru işaretlerine dair herhangi bir ipucu sağlayamamış olmalarıdır.

En önemli hususun, Büyük Galeri'ye ve özellikle de Projeksiyon Odası'na girildiğinde, biyolojik varlığın titreşim frekansının değişmesi olduğu keşfedilmiştir. Bu, insanların psişik ve zihinsel yönlerinde meydana gelen görünüşteki tüm garip süreçlerin yanı sıra Projeksiyon Odası'ndan uzanan üç tünele girerken araya giren genellikle garip algıları anlamamanın anahtarıdır. Bu noktada kendimi aşmak istemiyorum çünkü bu kitapta ele alacağım ana konulardan biri bu.

Bir parçası olduğum ilk keşif gezisi sırasında yaşadığım deneyim beni derinden etkiledi. Bu benim *Mısır'ın Gizemi-İlk Tünel* kitabında anlatılan maceramdı. Bu sadece Mısır'daki Giza Platosu'nun altındaki Gizli Oda ile ilgili eşsiz keşfin sonucu değil, aynı zamanda İlk Tünel'deki yolculuk sırasında deneyimlediğim belirli bilinç durumları nedeniyle de oldu. Diğer iki tüneldeki keşif gezilerinin Birinci Tünel'dekine benzeyeceğini düşünmüştüm ama gerçek tamamen farklı çıktı. 2014 yılının sonunda bunu Cezar'ın anlattıklarından öğrendim. Diğer iki tünelde keşif gezilerine çıkma imkânına ve olağanüstü deneyimine ancak Departman bünyesindeki özel bölümü yönetmekle görevlendirildikten sonra sahip oldum.

O zamana kadar Cezar, özellikle İkinci Tünel'den İç Dünya'ya doğru birkaç yolculuk yaptı ve bazen birkaç ay süren süreler boyunca ortalıkta görünmedi. Cezar'ın hayatımdaki yokluğunu ezoterizm ve paranormal alanında uygun bir eğitimle doldurmaya çalıştım; ve Departmanın yapısına entegre olduktan sonra kendimi gizli servislerin bu çok zor ve kaygan alanında organizasyona, eğitime ve gerekli deneyimi kazanmaya adadım.

Cezar ile yaptığım konuşmalardan, gelecekteki keşif gezileri söz konusu olduğunda başarı için temel bir bileşeni temsil eden kişisel eğitimin önemini tam olarak anladım. Bana İç Dünya'ya giden tünel (İkinci Tünel) ve Irak'a giden tünel (Üçüncü Tünel) ile ilgili olarak işlerin farklı olduğunu ve Bucegi kompleksine erişim için gerekli olandan daha yoğun bir içsel hazırlık gerektiğini söyledi. Cezar'ın sözleri beni daha da meraklandırdı ama sabırla bekledim ve onun talimatlarına uyarak, Üs'teki eğitime ve Birleşik Devletler'deki uzaktan izleme programındaki özel hazırlık aşamalarına devam ederek yüksekte kalmaya çalıştım.

Ancak General Obadea'nın ölümünden sonra durum zorlaştı ve Cezar'ın yokluğunda geçen süreler çok külfetli oldu. Bir anlamda, rolü gezegenin içinde bir "elçi" olma eğilimindeydi ve onunla yaptığım görüşmelerden birinde, iki seyahat arasında, bana İç Dünya'da kalması konusunun gündeme geldiğini söyledi. General'in ölümü olayların seyrini değiştirdi ve Cezar, yokluğunda General'in bir ömür boyu süren çalışmalarının ve ayrıca Departmanın tüm sırlarının öğrenileceğinin, kontrol edileceğinin ve çok tehlikeli ve bencil yollarla istismar edileceğinin tamamen bilincinde olarak geri döndü.

O gerilim dolu dönemde Elinor ile yeniden bir araya gelmemiz bir ışık ışıını gibiydi. 2012 yılının sonunda sürpriz bir şekilde birkaç günlüğüne ülkeye döndü; bu benim için çölün ortasında bir su pınarı gibiydi. Bakışları değişmemiştir ve onu son gördüğümünden biraz daha genç görünüyordu. Elinor, malikânesinin kütüphanesinin bulunduğu odaya doğal ve nazik bir şekilde girerek, onun kusursuz tarzıyla göründü. Departmanda çalışmaya başladıktan sonra kendime tanıdığım birkaç boş zamandan birinde orayı ziyaret ettim. Zamanımın çoğunu Alfa Üssü'nde ya da Departman işleriyle ilgili olarak ülke içinde veya yurt dışında başka gezilerde geçiriyordum. Ya bu olağanüstü bir eşzamanlılıktı ya da Elinor o sırada onun malikanesinde olduğumu biliyordu. Cevap ne olursa olsun, onun varlığı harika bir sürprizdi ve sonraki birkaç gün tartışmalarımız ve birbirimizle karmaşık bilgileri paylaşmamız çok keyifliydi. Bana, genel olarak konuşursak, ziyaretlerinin altı ilâ yedi yılda bir gerçekleştiğini itiraf etti. Onun ya da Dr. Xien gibi insanların özel bir statüleri vardır ve görevleri genellikle çok uzun süreler boyunca gerçekleşir.

Ama Doktor Xien hükümet bağlantıları aracılığıyla hareket ederken, Elinor belirli okült topluluklar tarafından ve her şeyden önce "Örgüt" tarafından şiddetle "avlanan" "görünmez" insan kategorisinin bir parçasıdır. Bu nedenle varlığı gizli kalmak zorundadır ve dünyanın dört bir yanındaki ikametgahları bilinmemektedir.

Cezar 2013'ten beri çoğu zaman Üssün içinde kaldı. Her gün saatlerce onunla konuştuğum, bana söylediklerini dikkatle not aldığım, farklı yönlerini sorduğum ve açıklığa kavuşturduğum güzel günlere geri dönmüş gibiydim. Acemilik dönemim çoktan sona ermişti ve artık tecrübeliydim. Esas olarak İç Dünya'ya yaptığı muhteşem gezileri, bu gizemli dünyaları ve onları karakterize eden fenomenleri, bu tür bir bilginin sonuçlarını ve ülke için muhtemelen faydalı sonuçlar doğuracak diğer birçok seçenek ve planı tartıştık. Sanırım 2014 sonbaharı şu ana kadar yaşadığım en güzel dönemdi. Eğer birisi çok gizli bir askeri üssün içindeki bir rüya manzarasında peri masalı anlarının var olamayacağını düşünüyorsa, kesinlikle yanılıyor. Yeni görevime atandıktan sonra gelen bilgi özgürlüğünün söze dökülmeyen mutluluğuydu. Ayrıca Cezar'ın bana inanılmaz bir yerde inanılmaz bir dünyayı gösterdiği inanılmaz tasvirleri de

vardı. İnsanlık tarihinin olağanüstü gizemleri ve Üçüncü Tünel aracılığıyla ulaşılabilen zamansal kütüphane de vardı.

O olağanüstü akşamlardan birinde, yüce ve sakin bir gün batımının ışığında Cezar bana yakında yeni bir keşif gezisine çıkacağımızı söyledi. Yıllardır kurduğum hayal artık gerçeğe dönüşüyordu. İlk kez İç Dünya'ya girecek, insanların çoğu için bilinmeyen ve anlaşılmayan gizemleri keşfedecektim. İkinci Tünel'le ilgili durumun Mısır'a giden tünelle ilgili olandan daha karmaşık ve sıradan insanın anlama kapasitesi açısından daha da kafa karıştırıcı olduğunu zaten biliyordum. Bu hususların bazıları hakkında zaten bilgi sahibiydim, ama bu konuları benim için açıklığa kavuşturacak olan kişi, o dönemde Üsse gelişini duyuran Doktor Xien idi. Onun gelişiyile ilgili bildirimini Çin servislerinden almıştım. Doktor Xien'e asistanı, esrarengiz ve heyecan verici Shin Li eşlik edecekti.

Tartışmalar, açıklamalar ve bunları takip eden ana olaylar bu cildin içeriğini oluşturuyor ve Cezar ile birlikte 2014 yılının Kasım ve Aralık aylarında İç Dünya'ya yaptığımız yolculuklara değiniyor.

Radu Cinamar
10 Ocak 2017

BÖLÜM BİR — GÜÇLÜ BİR ŞOK

GEZEĞENİN MERKEZİNE YOLCULUK GERÇEKTE NE ANLAMA GELİYOR

İç Dünya'ya yapacağım yeni keşif gezisi, Cezar'ın bana bu yolculuğa sadece iki kişi olarak çıkacağımızı söylemesiyle bir sürpriz daha yarattı. Yine de bu fikir aslında çok yeni bir şey değildi çünkü özellikle 2008-2012 yılları arasında İkinci Tünel'den yapılan yolculukların çoğunun sadece onun tarafından yapıldığını zaten biliyordum. Cezar bu konuda bana bilgi vermekten kaçınıyordu çünkü bunun çok hassas bir konu olduğunu düşünüyordu. Bu konuda konuşabileceği tek kişi General Obadea idi. Ancak bana yaptığı bazı imalardan, büyük bir şeyin hazırlandığını ve önceki seferlerinde çok önemli bazı bağlantılar kurmayı başardığını anladım.

O zamanlar sahip olduğum sınırlı bilgiyle, Cezar'ın öyle ya da böyle Shambhala'nın efsanevi alemine girmiş olduğunu hayal edebiliyordum. Ancak sonraki yıllarda öğrendiklerim, ki bunlar kendi kişisel deneyimlerime ve bana yapılan açıklamalara dayanıyor, konuya basitçe değerlendirilemeyecek kadar karmaşık bir bakış açısı sunuyor. Bu nedenle, Ossendovski, Roerich ve Bernard'ın yazılarından başlayarak bu konuda daha önce ortaya çıkmış ana çalışmalara ya da Dünya'nın boş iç kısmıyla ilgili farklı yönleri ve garip gerçekleri tasvir eden çeşitli makalelere değinmeyeceğim. Bu çalışmaların hepsi bir şeyler aktarmaktadır, ama bu açıklamaların hiçbiri ne genel resmi ne de gezegenimizin iç kısımlarında gerçekten var olanın doğru anlaşılmasını göstermektedir.

DOLU DÜNYA VE BOŞ İÇ DÜNYA

Bilim insanları, bırakın yerin binlerce kilometre altındaki derinliklerden malzeme örnekleri toplamayı, bunları incelemelerinin bile mümkün olmadığını, dolayısıyla ancak dolaylı ölçümlere dayanan ve kesin olmayan teoriler üretebildiklerini bizzat ifade etmektedirler. Öte yandan, bu konuda yayınlanan hikayeler ve kitaplar, Dünya'nın boş iç kısımları konusunu çok genel terimlerle, herhangi bir detay veya sonuca varmadan, yine kesin olmayan bir şekilde anlatmaktadır.

Bununla birlikte, iki fikir ya da ana kavram arasında net bir ayrım yapabiliriz. Birincisi, çağdaş bilim gezegenin belirli bir katı tabakalı bileşimle “dolu” olduğunu söylemektedir. Öte yandan, gerçekte gezegenin içinin boş olduğuna inanan bir kesim de vardır. Bu karşıt görüşlerin sonucu olarak, sonuncular bilim

camiası ve kitle iletişim araçları tarafından komplo teorilerinin destekçileri olarak kategorize edilmektedir. Ancak bu sözde komploların gerçekte neye yönelik olduğu ve sözde komplo teorisyenlerinin kime karşı olduğu hiç de açık değildir, ama materyalist bilim ve devlet çıkarlarının ortak ve kaba cephesi konuyu gülünç göstermeyi başarmıştır.

Bir konunun inandırıcılığı, tartışılabilir bir tartışmanın başlangıç noktası olmak yerine bir şaka gibi gösterildiğinde azalır. Aynı şekilde, modern bilimin gezegenimizin iç yapısıyla ilgili teorisini de bir komplo olarak değerlendirebiliriz, çünkü bu teori ne tarihlerle ne de somut ölçümlerle desteklenmiyor, sadece yaklaşık değerler, enterpolasyon ve hipotezlerle destekleniyor. Bu nedenle Dünya'nın içinin boş olduğu fikrini reddetmek, özellikle de bunu sürdürebilecek unsurlar varken, adil bir tutum değildir. Hatta bu unsurlardan bazıları, 1947 yılında Amerikan Donanması'ndan Amiral Byrd'ün Antarktika bölgesine geniş bir askeri keşif gezisi düzenlediği gizemli High Jump operasyonu gibi ünlüdür. Byrd ayrıca Dünya'nın içi hakkında garip ve gizemli açıklamalarda bulunmuştur. Amiral Byrd ya da keşif gezisi ne kadar itibarsızlaştırılırsa itibarsızlaştırılsın ya da görmezden gelinirse gelinsin, gerçekler hala gerçektir ve kayıtlı kalmıştır.

Gezegenin içinin boş olduğu fikri, dünyanın tüm orduları ve gizli servisleri için tabu bir konuyu temsil etmektedir. Bu tür ifşaatların yaratabileceği ideolojik, ekonomik ve askeri etki nedeniyle ancak dünya dışı uygarlıklarla ilgili sırlarla karşılaştırılabilecek çok önemli bir devlet sırrı olarak kabul edilmektedir. Bu bağlamda, gerçeğe işaret etse bile bu tür rahatsız edici fikirleri inkar etme, önemsememe veya görmezden gelme politikasının en uygun politika olduğu düşünülmektedir. Dünyanın büyük güçleri ve özellikle de Amerika Birleşik Devletleri söz konusu olduğunda, Dünya'nın içinin boş olduğu fikri kesinlikle okült bir konu olarak görülmektedir. UFO'lar ve dünya dışı uygarlıklar konusunda içeridekiler için bazı şeyler açık olsa da, bunlar kamuoyuna açıklanmamış olsa bile, Dünya'nın içi hakkında neredeyse hiçbir şey bilinmemektedir. Bu bilgisizliğin yanı sıra, gezegenin merkezine nüfuz etmenin ya da orada ne olduğunu bilmenin getirdiği fenomenleri kontrol etme konusundaki yetersizlik, geçtiğimiz on yıllar boyunca askeri ve siyasi liderlerin tüylerini diken diken etmiştir.

Bu gibi durumlarda onları en çok rahatsız eden şey belirsizlik faktörüdür. Görünüşe göre, dünyanın askeri ve siyasi liderlerinin hiçbiri gezegenin içinde tam olarak ne olduğunu bilmiyor. Ne bekleyeceklerini bilmiyorlar, ama özellikle çok yüksek bir güvenlik seviyesinde, bazı bilgi ajansları içerideki bazı “erişim alanlarını” çok iyi biliyor, Güney ve Kuzey Kutuplarından olanlar en önemlileri. Amerika Birleşik Devletleri, Kanada ve Rusya'nın özel izleme ve çalışma programları olmasına rağmen, karşılaştıkları fenomeni kontrol etme ya da

anlama imkânları yoktur. Dünyanın içine nüfuz etmek, insanoğlu için her zaman teknolojik ve kavramsal bir mücadeleyi temsil etmiştir.

ESRARENGİZ FENOMENLER

Bucegi Dağları'ndaki gizli kompleks keşfedildiğinde, gezegenimizin iç kısmıyla ilgili durumu açıklığa kavuşturmak için olağanüstü bir fırsat sunuyor gibi görünen beklenmedik bir sıçramayı temsil ediyordu. Ancak, işlerin bu kadar basit olmadığına kendimizi çok çabuk ikna ettik. En başından beri gerginlikler ve yanlış anlamalar vardı, bunun başlıca nedeni de bölgenin Romanya'da olması ve Amerikalıların burayı doğrudan kontrol edememesiydi.

Öte yandan, İç Dünya'ya nüfuz etmenin ne silahlanma, ne askeri strateji ne de finansmanla ilgisi olmadığını anlayan çok az kişi var. Önemli noktalardan biri de herkesin İkinci Tünel'den geçerek gezegenin boş iç kısımlarına doğru ilerleyemeyeceği, dolayısıyla bu tünelden geçebilecek ya da geçenlerin sayısının önemli ölçüde azalacağı gerçeğidir. Dahası, herkes bu tür keşiflere direnme de, belirlenemeyen bir şey insanlara erişimi engelliyor gibi görünüyor. Aniden genel bir hastalık hali, mide bulantısı ve belirgin panik ataklar hissediyorlar.

Şunu da belirtmek gerekir ki, yoğun bireysel eğitim bile bu konularda koşulsuz bir başarıyı garanti etmez çünkü garip bir şekilde, bu tür insanların belirli bir alanın ötesinde gezegenin tüneline veya iç bölgesine nüfuz etme potansiyeli veya olasılığı yoktur.

Bu olağandışı durumlar bazı hayal kırıklıklarını tetikledi, ama irade, silah veya teknoloji yoluyla kontrol edemeyeceğimiz olgularla uğraşmak zorunda olduğumuzu çok çabuk anladık. Hem Amerikalılar hem de bizim için açıkça vurgulanan şey, İç Dünya'ya erişimin açık bir zemin olmadığı ve İkinci Tünel'de bir yolculuğa eşlik eden fenomenlerin çağdaş bilimin anlama kapasitesini aştığı gerçeğiydi.

Bana gelince, hem Dr. Xien'den hem de Cezar'dan değerli açıklamalar alma fırsatım oldu; her ikisi de gezegenimizin iç yapısına ilişkin anlayışımı netleştirdi. Dr. Xien basit ve doğrudan bir şekilde, bu konuda net bir vizyona sahip olabilmem için temel bilimsel ve ezoterik unsurlara işaret etti. Bu kayda değer tartışmadan önce, Dünya'nın iç yapısına ilişkin mevcut verilerle ilgili temel referanslara başvurarak belli bir ölçüde kendi araştırmamı yapmışım.

GEZEĞENİMİZİN İÇİ HAKKINDAKİ MODERN BİLİMSEL KAVRAM

Temel olarak, bilim insanları Dünya'nın içinin katı ve sert olduğunu düşünmekte ve bu sonucu kozmostaki tüm tellürik cisimler için geçerli olacak şekilde

genişletmektedirler. Eğer gezegenimizin içi boşsa, o zaman diğer tüm katı gezegenlerin de aynı olması gerektiğini düşünmektedirler. Bu da tüm tellürik gezegenlerin ya içlerinin dolu ve katı ya da içlerinin boş olduğu anlamına gelir. Bu konsepti takiben, gezegenlerin bazılarının dolu, bazılarının boş olduğunu düşünmek ya da varsaymak mantıklı değildir çünkü gezegen kütleleri karşılaştırıldığında fark edildiği gibi, yoğunlukları benzer görünmektedir. Bu nedenle bilim insanları tellürik gezegenlerin benzer bir şekilde oluştukları ve yapılandıkları, yani içlerinin ya dolu ya da boş olduğu sonucuna varmışlardır.

Ne yazık ki, Dünya'nın iç kısmının katı ve sert olduğu versiyonu seçmişler ve bu da çözülememiş birçok sorunu gündeme getirmiştir. Gezegenin iç yapısı bilim tarafından detaylandırılmış olsa da, bunların hepsi varsayımlara ve çeşitli ölçümlerden elde edilen sonuçların ekstrapolasyonlarına dayanmaktadır. Bunlar genellikle anlaşılamayan garip ve hatta çelişkili faktörler ortaya koymaktadır.

Şu anda kabul gören bilimsel kavram, Dünya'nın merkezinde, her ikisi de güçlü manyetik özelliklere sahip metaller olan demir ve nikelden oluşan katı bir küre olduğudur. Bu katı metal küre, bir bilim adamının görüşüne göre, Dünya'nın çekirdeğini ya da iç çekirdeğini temsil etmektedir. Etrafı, Dünya'nın dış çekirdeği olarak adlandırılan kalın bir magma tabakası ile çevrilidir. Bilim insanları, gezegenin dönme hareketi ve iç ve dış çekirdek arasındaki yoğun dinamizm nedeniyle, Dünya'nın manyetik alanını oluşturan termal enerjinin yüzeye doğru yayıldığını belirtmektedir. Daha da ileri gidersek, bilim bize gezegenin merkezindeki iç ve dış çekirdekten oluşan bu yapının, yarı katı haldeki kalın bir manto (viskoz madde, yani farklı türlerde magma) ile çevrili olduğunu ve dışta da Dünya'nın kabuğu dediğimiz ve katı olduğu düşünülen şeyle çevrili olduğunu söyler.

Gerçekte, fizikçiler ve jeologlar için gezegenin iç yapısına ilişkin hiçbir şey net değildir. Görünmeyen bir bilimsel modele dayanamayan önemli ölçüde çelişkili veri ve sonuçlar vardır.

Örneğin, gezegenimizin manyetik alanının gerçek kaynağı nedir? Gerçekte nasıl yaratılmıştır? Bu bağlamda, Dünya'nın iç yapısıyla ilgili teorilerde olduğu gibi, yapılanlar sadece varsayımlardan ibarettir ve hepsi de araştırmacıların gezegenimizin içinde gerçekte neler olup bittiği hakkında hiçbir fikirleri olmamasına rağmen oluşturdukları varsayımsal bir modele dayanan belirli kavram ve yaklaşımların sürdürülmesine dayanmaktadır.

BİLİMSEL VİZYONDA GEZEĞENİMİZİN İÇ KISMININ TEMEL YAPISI:

Onların tüm vizyonu tamamen materyalisttir. Buna rağmen, hiç kimse gezegenin iç yapısına ilişkin teorinin doğruluğunu tespit etmek için gezegenin gerçek bir “dikey kesitini” bilimsel olarak incelememiştir. Bilim insanları mevcut teknolojiyle Dünya'nın on iki kilometreden daha derinine inememiş olsalar da, 6.300 kilometreden daha derinde, Terra'nın çekirdeğinde neler olduğuna dair ikna edici görüşler yayınlıyorlar.

“DIŞ” VE “İÇ”İN ALDATICI VİZYONU

Bu noktadan itibaren Dr. Xien'in açıklamalarını okuyacaksınız. Onunla ve Shin Li ile Alfa Üssü'ndeki protokol odasında buluştum ve odanın ortasındaki oval masanın etrafında rahatça oturdum. Toplantının amacı Cezar ile birlikte İkinci Tünel'de yapacağımız yolculuk için bir eğitim semineri vermektir.

Bana doğal geldiği gibi, konuşmaya modern bilimin gezegenin içinin boş olduğu fikrini tasavvur etmediği gerçeğini yorumlayarak başladım. Ancak aynı anda Dr. Xien kafamı karıştıran bir tartışma başlattı.

“Bilim insanlarının Dünya'nın içinin dolu ve katı olduğuna dair inandıkları her şey, kendi kavramsal sınırlamalarına dayanan bir yanılsamayı temsil ediyor. Bu aynı zamanda ortada bir boşluğun varlığını açıklamaya çalışan diğer araştırmacıların söyledikleri her şey için de geçerlidir. Her ikisi de Dünya'yı mevcut bilimde kullanılan ölçüm birimlerine dayanarak görmektedir. Ellerindeki verileri, ulaştıkları anlayış seviyesine göre analiz etmektedirler. Dünya'nın içi ile ilgili olarak “cevap” olarak gördükleri şey, şeylerin gerçek durumunu temsil etmemektedir. Bu daha çok bilim insanının mevcut ölçüm aygıtlarına dayanarak o an için anlama ve kavrama yeteneğine uyarlanmış bir zihin durumudur. Bilinç seviyeleri bu şekildedir ve gezegenin gizemine nüfuz edebildikleri sınırlı boyutu temsil eder.”

Bir an için Dr. Xien'in benimle alay ettiğini düşünerek, neden böyle bir şey yaptığının nedenini aradım. Yine de kısa sürede bunu aştım. Sonuçta bu sadece benim tarafımdan gelen bir kendini beğenmişlik tepkisiydi.

“Pekâlâ. O zaman gerçek ne?” diye sordum. “Anladığım kadarıyla ne biri ne de diğeri doğru. Peki, Dünya'nın içi boş mu?”

“Gezegenin kalbinde kesinlikle çok özel bir gerçeklik var,” diye yanıtladı Dr. Xien, ‘ama bu ‘içeride’ değil - sadece var. Bilim adamları bir gezegenin daha yüksek veya daha düşük bir hacme sahip olduğunu söylediklerinde, bu gök

cisminin herhangi bir nitelik yönü olmaksızın niceliksel bir görünümünden başka bir şey değildir. Dolayısıyla, temel olarak konuşursak, 'iç' ya da 'dış' diye bir şey yoktur çünkü bu terimler yalnızca sınırlı bir dile aittir. Bu dil, bilim insanlarının uzay hakkında sahip oldukları yanlış anlayıştan kaynaklanmaktadır.”

Şaşırdığımı itiraf etmeliyim. O ana kadar fizikle ilgili kesin bilgilere hakim olduğumu sanıyordum ama Dr. Xien'den duyduklarım aklımı başımdan aldı ve bildiklerimin içinde doğruluk payı olup olmadığını merak etmeme neden oldu. Doktorun bilgeliğini sorgulayamazdım, bu yüzden bana anlattıklarını daha iyi anlamaya çalışmaktan başka bir şey kalmamıştı.

“Eğer bir kâğıt üzerine bir daire çizersek, kavramlarımız bize bu dairenin bir 'içi' ve bir de 'dışı' olduğunu düşündürür” diye açıklamaya devam etti.

“Ancak, bu gözlem yalnızca iki boyutlu olan o kâğıt parçasıyla ilgilidir. Eğer gerçekten iki boyutlu varlıklar olsaydık ve bir kâğıt parçası üzerinde yaşıyor olsaydık, çizdiğimiz daire bizim için gerçekten de bir sınırlama olurdu, yani bu gerçekliği 'iç' ve 'dış' dediğimiz şeylere 'bölerdi'. Ama konuya üç boyutlu dünyada yaşayan birinin, örneğin insanlığın bakış açısından bakarsak, daire aslında hiçbir şeyi sınırlamaz. Bizim için kâğıt üzerindeki 'iç' ve 'dış' önemsizdir. Şimdi, kâğıt üzerindeki örneği iki boyutlu düzlemden bir üst düzleme, örneğin üç boyutlu bir düzleme taşıyın. Elinizde artık bir daire değil, bir 'iç' ve 'dış'ı sınırlayan bir küre vardır. Ancak dört boyutta yaşayan bir varlık için üç boyutlu düzlemdeki küre 'kapalı' bir hacmi sınırlamaz.

Bu varlık için, kâğıt parçasına çizilen daire bizim için neyse o olacaktır. Her şey bir açıklıktır ve bizim sınırlamalarımız Dünya'nın içinde sözde 'boş bir alan' olduğunu düşünmemize neden olur.”

Dr. Xien'in mantığı mükemmeldi ve tartışmamızın henüz anlayamadığım kadar büyük bir derinliğe sahip olduğunu fark etmeye başladım. Dünya hakkındaki kendi kavram ve fikirlerimin buna uymadığını fark ettim. Duyduklarım, kendi fikirlerimin mutlaka yanlış olduğu anlamına gelmiyordu, ama daha çok bilgiyi anlayabilmem ve işleyebilmemle ilgili altta yatan bir zorluk vardı.

Dr. Xien açıklamaya devam etti.

“Dünya yüzeyindeki bir yerden 'içerideki' dünyaya bir yolculuğa çıkmak için, buradan oraya olan mesafeyi hesaplamak yeterli değildir. Bu mesafeyi nasıl kat etmeniz gerektiğini anlamak için ölçümü (birimleri) değiştirmelisiniz. Seyahat şekliniz, buradan genellikle 'Dünya'nın içi' olarak adlandırdığınız yere ulaşabileceğinizi garanti ediyor. Çünkü Dünya'nın içinde gerçek ve maddi bir

'boş delik' olmadığı açıktır; bunun yerine, gezegenin 'içi' olarak adlandırılan bölgede var olan daha üstün bir varoluş seviyesindeki gizemli bir dünya vardır." Konunun mantıksal zincirini görmeye başlamıştım. "Yani yüzeyden bir nokta ile Dünya'nın merkezinden başka bir nokta arasındaki mesafenin görünüş olduğunu mu söylüyorsunuz?" Onun bakış açısını daha iyi anlamak için sordum.

"Evet, demek istediğim bu. Sonuçta, 'mesafe' senin için ne anlama geliyor?" Bir süre düşündüm, kelimelerimi doğru seçmeye çalıştım.

"Bir noktadan diğerine geçebileceğim bir ölçüm veya alan miktarı," diye yanıtladım.

"Gerçekten de bu bir ölçüdür, ama kendi içinde gerçekliği yansıtmayan bir ölçüdür; daha çok, sadece senin iki nokta arasındaki boşluğu görme şeklin. Ama bakış açını değiştirirsen, o zaman uzayla ilgili kavramın önemsiz hale gelir. Bakış açın nedeniyle, küçük ya da büyük bir mesafe yalnızca bir yerden başka bir yere ulaşabileceğini ya da ulaşamayacağını söylemenin bir yolunu temsil eder. Aslında, mesafeyi tanımlamak için başka bir ölçü daha eklersin ve bu yeni ölçü zamandır. Dünya'dan Güneş'e olan mesafeyi nasıl ifade edersin? Mesafenin kilometre cinsinden olduğunu söyleyebilirsin, ancak metre gibi bir aletle ölçüm yapmıyorsun. Bunun yerine, bu mesafeyi kat etmenin ışık hızında sekiz dakika sürdüğünü söylüyorsun çünkü bu mesafeyi yürüyemeyeceğinin bilincindesin. Dünya'dan Güneş'e yürüyerek gitmek için gereken süre, bunu yapabileceğini varsaysak bile, senin tarafından ölçülemeyecek bir süreyi temsil edecektir. Yani bu şekilde sorunu çözmüş oluyorsun."

"Hangi çözüm?" Ne demek istediğini anlamadığım için sordum. "Bu sadece ölçümün referans sistemini değiştiriyor. Uzay yerine zaman referans alınıyor."

"Bu doğru. Anlayışına ve bilincinin açılma derecesine karşılık gelen ölçüm referansını kullanıyorsun. Bir şeyi ölçtüğünde, ister büyük ister küçük olsun, bunu kendi bilincinin ya da farkındalığının kapasitesine uygun olarak yapıyorsun."

Ne söylemeye çalıştığımı çok iyi anlayamamıştım.

"Ölçüm sistemi önemli değil!" Israr ettim. "Herkes Güneş'e olan uzaklığın çok büyük olduğunu bilir!"

"Kartal biliyor mu? O da bir varlık. Tıpkı senin gibi o da mesafeleri tahmin eder, özellikle de avlanırken; ama bunu kendi yöntemiyle, içgüdülerine ve edindiği deneyimlere dayanarak yapar. İnsanlar 1200 yılında bu mesafe hakkında ne derdi? Bir otistik ne derdi? Peki ya bir embesil?"

Konunun tahmin ettiğimden daha hassas olduğunu kabul etmek zorundaydım. Anlaşılması o kadar da zor değildi ve daha dikkatli olmam gerektiğini fark ettim. Artık her şeyin daha net olduğu konusunda hemfikirdim.

Dr. Xien beni tartışmamıza geri döndürdü.

“Dünya'nın içindeki durumu gördüğünüzde veya analiz ettiğinizde, orada bir şey varmış gibi hissedersiniz çünkü durumu başka türlü açıklayamazsınız veya kendinize cevap veremezsiniz. Yeterince kazarsanız önce kuma ulaşacağınızı, sonra taşları kıracağınızı, suya ulaşacağınızı, sonra lav ve benzeri jeolojik katmanlara ulaşacağınızı düşünürsünüz. İnsan bu konuda zaten bildiklerinin dışında pek bir şey hayal edemez, bunların hepsi de bilimin ona söylediklerine ve öğrettiklerine dayanır. Bu bir entelektüel için olduğu kadar bir dilenci için de geçerlidir...”

“Dünyanın içinde ne bulunabileceğine dair kabul edilebilir bir teori arayan kim?” Ne söyleyeceğini tahmin ederek ve en başından beri tartışılan konuyla bağlantıyı nihayet görebildiğim için sevinerek ekledim.

“Kesinlikle. İnsanlar gezegenin merkezinde elle tutulur ve maddi bir 'şey' olması gerektiğini hayal ederler çünkü zihinsel olarak bu şekilde bilmeye ve anlamaya hazırlanmışlardır. Deneyimleri küresel bir gezegenin yüzeyinde gerçekleştiği ve onun dışıyla ilişkili olduğu için, otomatik olarak gezegenin buna karşılık gelen bir 'içi' olması gerektiğini düşünürler. Yani bu kavramsal bir sorun.”

Şimdi öğrenmekte olduğum şeylere yoğunlaşırken, Dr. Xien'in herkes için geçerli olan ancak sistematik olarak göz ardı edilen bir gerçeği basit ve etkili bir şekilde açıklayabilmesi beni hem şaşırttı hem de büyüledi.

“Bazı bilim insanları kendilerine o katı, demir ve nikel kürenin Dünya'nın içinde gerçekten var olup olmadığını soruyor,” diye devam etti. “Diğerleri ise içeride yaşayan insanlar olup olmadığını merak ediyor. Hiçbiri görüşlerinin kısmi ve sınırlı olduğunu gözlemlemiyor çünkü yüzeyde var olanlarla aynı maddi yasalara dayalı olarak işleyen bir dünya olduğunu hayal ediyorlar. Oysa Dünya'nın merkezini kazmaya başlasalar, gittikçe daha derine inseler, kuşkusuz bakış açılarını ve ölçüm sistemlerini de değiştirmek zorunda kalacaklar.”

Birkaç saniye düşündüm. Dr. Xien'in kesintilere ya da anlamsız zihinsel “kaçışlara” izin vermeyen doğrudan, hızlı ve akıllı bir sunum şekli vardı. Özellikle konu önemli olduğunda, dikkat odağınızı korumak zorundaydınız. Verdiği bilgilerin işlenmesi ve özümsemesi gerçek zamanlı olarak gerçekleşmeliydi, aksi takdirde açıklamaların tutarlılığını kaybetme riskiyle karşı karşıya kalırdınız.

“Yani zihinsel ve algısal bir alışma mı ortaya çıkıyor?” diye sordum. “Zihinsel bir otomatizm, bir düşünme refleksi mi? İnsanların, bilmedikleri şeyleri bile, zaten bildikleri şeylerin bir modelini kullanarak yargılama eğilimleri vardır. Bu, Dünya'nın içi ile ilgili olarak, sadece yüzeyden merkeze olan mesafeyi hesapladıkları ve bu 'mesafenin' niteliksel perspektifini daima göz ardı ettikleri anlamına gelir.”

Dr. Xien başını sallayarak onayladığını gösterdi. “Evet, süreç böyle işliyor. Herkes alışkanlık olarak çevresiyle, kendisine öğretilenlere ve tüm yaşamı boyunca olaylara nasıl baktığına göre ilişki kurar. Bu nedenle bilim insanları Dünya'nın çekirdeğinin akkor halindeki metal bir küre olduğunu hayal etmektedirler - çünkü bu şekilde görünür etkilere dayanan bir 'çözüm' sahip olmaktadır: yerçekimi ve gezegenin elektromanyetik alanı. Bu bilgiyi daha da yayarak, pek çok insan kendilerine söylenenleri kanıksıyor ve aynı şeyleri tekrarlıyor. Öyle olsa bile, hayal ettikleri şey mevcut değildir. Yine de, o ana kadar edindikleri bilgi ve deneyimin bir sonucu olan zihinsel programlamalarına dayanarak, gezegenin katı bir çekirdeğinin var olduğu hissine ve duygusuna sahiptirler. Üç boyutlu algılarının sınırlamaları nedeniyle, gezegenin sadece fiziksel maddeyle dolu bir küre olduğuna inanırlar. Ardından, gezegenin belirli özelliklerini gözlemlerler ve bilimsel gözlemlere yakın modeller oluştururlar. Bu şekilde, gezegenimizin gerçekte ne olduğunun doğru bir şekilde anlaşılmasını engelleyen 3 boyutlu matematiksel bir Dünya modeli tasarlarlar. Başka bir deyişle, bilim insanları gerçekte var olmayan şeylere güçlü bir şekilde inanırlar.”

Fikirleri ve açıklamaları hakkında bir ipucuna sahip olduğumu hissetmeme rağmen, başkaları için bu şekilde düşünmenin ne kadar zor olabileceğini düşündüm. Hayatımın bu noktasına kadar pek çok şaşırtıcı deneyim yaşamış ve görmüş olsam da, Dr. Xien tarafından sunulan bu yeni düşünce sistemine uyum sağlamak benim için hala zordu. Birdenbire, gerçekliği çevreleyen yeni bir bakış açısı keşfediyordum, daha önce hiç düşünmediğim ve yanılısama 'virüsü' olmayan bir bakış açısı. Bu yönler daha derinlemesine bakmak istemek bir yana, kaç kişinin böyle şeyleri gerçekten anlayabileceğini merak ediyordum. Kendimi bu yeni fikirlere 'gerçek zamanlı' olarak adapte etmek için çaba sarf etmek çok zor olmadı, ama yine de zihnimdeki köklü kavramlara güçlü bir şekilde çarptılar.

GEZEĞENİN MANYETİK ALANI: MUAMMALAR VE YORUMLAR

Hâlâ tam olarak net bir anlayışa sahip olmadığımı hissederek Dr. Xien'e bir soru daha sordum.

“O halde söyleyin bana, İç Dünya vakasıyla ilgili soruyu nasıl sorarsınız? Orada gerçekten ne var?”

“Şu anda, yüzeye sürekli ısı göndererek yavaşça soğuyan katı bir metal çekirdek olduğu söyleniyor; ama daha önce de söylediğim gibi, bu fikir sadece bilim adamlarının bir yorumunu temsil ediyor ve nüfusun geri kalanı tarafından körü körüne benimseniyor.”

“Tamam, ama ölçümler var, bazı etkiler var, işaret edilen bazı sonuçlar var,” dedim, kafam oldukça karışmıştı. “Bu bilim insanları bazı kanıtlara göre konuşuyorlar!”

Kavramlar ve karşıtlıklar zihnimde sert bir çatışma yaratıyordu. Güçlü zihinsel önyargılarımın bir tezahürü olduklarını hissediyordum. “Ayaklarım havada” gibi hissediyordum, mücadele ediyordum ama kendimi cesaretlendirmeye çalışıyordum.

“Bu olamaz - bir şeyler doğru değil! Jeologların ve fizikçilerin bu kadar yanılmış olması imkânsız. İç metalik kürenin varlığını bir şekilde belirlemek için belirli bir teknoloji kullanmış olmalı ya da en azından bu kabul edilebilir sonuca varmak için sonuçlarını tahmin etmiş olmalı. Bir yerlerde hem onların gözlemlerini hem de şu anda bana açıkladığınız şeyi birleştiren bir açıklama olmalı.”

Dr. Xien bana büyük bir sakinlikle cevap verdi.

“Yanlış bir şeyi doğru bir şeyle birleştiremezsiniz. Bu tıpkı bir sihirbazlık gösterisinde yaratılan illüzyon gibidir. Sihirbaz size bir numara gösterir ve siz bunun o ana kadar gözlemediğiniz ve tanıdığınız şeylerden kaynaklandığına inanırsınız, ama bunun arkasındaki açıklama tamamen farklıdır. Zihninizde gördüğünüz ve tanıdığınız şey bir illüzyondan ibarettir. Onun yaptığı şey gerçektir. Bu tür araştırmacılar böyle bir gösterinin seyircileri gibidir. Bazı etkiler görüyorlar ve gördüklerine ve ölçtüklerine göre bir sonuç çıkarıyorlar ama gerçek farklı.”

“Pekala, nedir o zaman?” Sabırsızlıkla sordum.

“Dünyanın merkezindeki çekirdek söz konusu olduğunda, araştırmacıların katı bir demir ve nikel küresi olduğunu bilmedikleri fikrinden yola çıkmanız gerekir. Sadece şüpheleniyorlar. Şöyle bir şey düşünüyorlar: “Eğer Dünya'nın bir manyetik alanı varsa, o zaman bunu ne üretebilir? Kabuk tarafından üretilmeyeceği açık. Lavlar da bu kadar yoğun bir alan oluşturmak için yeterli güce sahip değil. O zaman nedir? Böyle bir manyetik alanın Dünya'nın

merkezinde var olabilmesi için, lavlarla çevrili bir demir ve nikel küre olması ve bu ikilinin manyetik alan yaratan güçlü bir hareket ortaya koyması gerekir!”
“Evet, sadece teorik olduğunu kabul etmeme rağmen bu mantıklı bir sonuç.”

”Dediğin gibi, bu sadece onların kendi yorumlarından oluşan bir teori. Başka türlü gezegenin bu kadar güçlü bir manyetik alanının varlığını açıklayamazlar. Bilim insanları bunun ne olduğunu ve bu manyetik alanın nasıl oluştuğunu, fizikteki mevcut yasa ve teorilerden öğrendiklerinin dışında başka bir şekilde anlayamazlar.”

“Yanlış olduklarını ve yanlış çalışmalar yaptıklarını mı söylüyorsunuz?”
Şaşırarak sordum.

“Tam olarak değil. Aslında gözlemledikleri şeyleri şimdiye kadar gerçeklik olarak bildikleri şeylere dayanarak sınırlı bir şekilde yorumladıklarını söyledim. Bilgisayarda gördükleri 'simülasyonlar' ya da diğer tahmin yolları ne olursa olsun, sonunda istedikleri ve var olduğunu varsaydıkları sonuca ulaşıyorlar. Daha sonra da fikirlerinin doğrulandığından emin oluyorlar. Gerçek şu ki, Dünya'nın çekirdeği hakkında düşündükleri şey, bilimin mevcut bilgilerine dayanarak ulaşılabilecek tek mantıklı teoriyi temsil etmektedir ve bu, Dünya'nın manyetik alanının varlığına cevap vermektedir. Ancak bu yeterli değil.”

Bir süredir doktorun asistanı Shin Li'ye doğru bakıyordum. Kollarını zarif bir şekilde masaya dayamış, heykelsi ve çekici bir güzellik gibi sandalyede kıpırdamadan oturuyordu. Benim için onun elle tutulamayan bir gizem olduğunu düşünüyordum ve bir şekilde Dr. Xien'in bu büyüleyici bilinmeyeni de ortaya çıkarmamasına hayıflanıyordum.

Tam o anda zihnimde aniden şu sözler belirdi: ” Dikkatini dağıtma. Gizemin derinliklerine in.”

Bu sözleri kavrarken, Shin Li'nin sanki gözleri atalarının suyundan doğmuş gibi bana doğru baktığını ve bana bu güçlü telepatik mesajı gönderdiğini gördüm. Çekinerek uzaklaşırken, eğleniyormuş gibi görünen bir nüansı, yoğun bakışlarını hafifleten ince bir ironiyi fark ettiğimde kendimden emin olamadım. Yine de Dr. Xien'le olan tartışmaya geri dönmeyi ve ona odaklanmayı tercih ettim. Yalnızca birkaç saniye geçmiş olmasına rağmen, Shin Li bazen sergilediği, uzay ve zamanın genişlediği hissini yaratma konusundaki olağanüstü kapasitesini ortaya koyuyordu. Onun yanındayken böyle bir şeyle ilk kez karşılaşmıyordum.

“Yine de,” dedim Dr. Xien ile konuşmama devam ederken, ”gezegenin bu manyetik alanını üreten bir şey olmalı, değil mi?”

Sormak için hazırlandığım apaçık soruyu zaten sormuştum. Bilim adamları gözlemlerini ve tespitlerini yaptılar, sismik dalgaları yorumladılar. Bunların hepsi bir şeye dayanıyor. Onların sözlerinin boşuna olduğunu söyleyemezsiniz. Dr. Xien yine gülümsedi, ama zorlukla görülebiliyordu. Sezgisel olarak, Shin Li'nin telepatik aktarımını bilen tek kişinin ben olmadığımı anladım. Ama bilgi seviyesi nedeniyle, sanki hiçbir şey onun üzerinde önemli veya şaşırtıcı bir etki yaratmamış gibi bana cevap verdi.

“Elektrik alanı, manyetik alan ve bunların 'madde' olarak adlandırdığımız şeyde yoğunlaşması arasında meydana gelen bir tür üçgen dans vardır. Bu üç farklı tezahür türünün birbiriyle denge içinde olması gereken, tekrarlayan dönüşümlerden oluşan bir üçgendir.

Bu sürecin genel hatlarını açıklarken Dr. Xien'in el çizimini takip ediyordum. Bir süre sonra kağıdı aldım ve daha sonra bu konular hakkında yazarken başvuracağımı bildiğim için dikkatlice katladım. Aşağıdaki iki eskiz onun kâğıttan çizimini temsil ediyor.

ELEKTRİK ALANININ DÖNÜŞÜMÜ - MANYETİK ALAN - MADDE

“Dr. Xien açıklamasına şöyle devam etti: “Madde, kütle, uzay ve zaman olmak üzere üç bileşenden oluşan bir dalgalanma, bir tezahür dalgası ‘doğurur’. “Bu, elektrik ve manyetik enerjinin yoğunlaşması anlamına gelir çünkü kütle yoğunlaşmış maddeye; uzay elektrik alanına; zaman ise manyetik alana karşılık gelir. Aslında Dünya'nın manyetik alanı, gezegenimizin Evren'deki fiziksel varlığının 'dalgasından' başka bir şey değildir. Gezegenimizin maddi varlığının Evren'in uzay ve zamanındaki 'yankısıdır'.”

ELEKTRİK ALANININ DÖNÜŞÜMÜ - MADDE - MANYETİK ALAN DÜNYA'NIN MANYETİK ALANI VE MANYETİK KUTUPLARI GEZEĞENİN "ÇEKİRDEĞİ"

Her şey giderek daha fazla netleşmeye başladı. Yine de bazı şeyler birbiriyle örtüşmüyor gibiydi, bu yüzden başka bir soruyla devam ettim.

“Eğer madde dediğiniz gibi görünüyorsa, bu gezegende bir çekirdek de var demektir. Olmadığını düşündüren ne olabilir? Sanırım bilim insanları teorilerinde bunu aktarıyorlar.”

“Bir gezegen, katı ya da gaz halinde olsa bile, kozmik uzayda sadece şekilsiz bir madde küresini temsil etmez. Evrende doğan ya da ortaya çıkan hiçbir şey rastgele ya da anlamsız değildir. Her şey için üstün bir kaynak vardır ve bu, maddi dünyada ruhu ya da yaşamı yokmuş gibi görünse bile, ortaya çıkan bir nesnenin ya da şeklin oluşumunu da içerir. Bilimin öne sürdüğü gibi 'hiçlikten' ya da sözde kaotik veya 'tehlikeli' güçlerden meydana gelmez.”

Dr. Xien birkaç saniye durdu. Sonra, şüphesiz ani bir ilhamın dürtüsüyle, duygu ve duyarlılıkla dolu bir şekilde konuşmaya devam etti.

“Bir insan örneğini ele alalım. Bir neden, bir başlangıç kaynağı vardır. Gebe kaldıktan sonra embriyo ortaya çıkar ve daha sonra gelişir. Aşağıdaki adımlar: doğum, kademeli büyüme, öğretim ve ebeveyn bakımı. Çocuğa gebe kalan ve onu doğuranlar, ahlaki ve duygusal bir merkez olarak hâlâ bir ilham ve gelişim kaynağıdır. Ebeveynler tarafından çocuğun içine ekilen niyet ve yaşam bilgisi çocuğun içinde kalır ve yavaş yavaş gelişir. İlk bilgiler görünmeyen ama her zaman var olan bir kaynak gibi çocuğun içinde saklanır. Bu, ebeveynin çocuğa aktardığı mirastır.”

Söylemek istediğini tam olarak anlamayı başaramadığımı gören Dr. Xien bana başka bir örnek sundu.

"Yontulmuş bir heykelin, yaratıldığı incelik ve güzellik nedeniyle gerçek bir sanat eseri olduğunu düşün. Yaratıldığı madde şekilsiz olsa bile, neredeyse görebileceğin bir mükemmellik halindedir." Dr. Xien'in gizemli Shin Li'ye yönelik hayallerime bir imada bulunduğu dair belli belirsiz bir izlenim edindiğimde daha dikkatli olmaya başladım.

"Başkalarının güzellik ve uyum konusunda inanmanı istedikleri kavramların seni yönlendirmesine izin verme çünkü onlar sana kendi algılarına dayanan belirli bir şekilde öğretiler ve bu da onların cehalet seviyelerine tabidir. Mermer bir yapı gibi bir nesnenin şeklini ve dış özelliklerini, onu oluşturan şeye dikkat ettiğin kadar algılamak zorundasın. Fiziksel özellikleri tanımlanamaz olsa da, yaratıcısının ruhuyla doludur. O kaynaktır, esere yaşam nefesini ve manyetik enerjisini emdirir; ve binlerce yıl sonra bile bu manyetizmayı neredeyse görebilirsiniz. Bunun en iyi örneği Afrodite heykeli ve onun yaratıcısı Fidous'tur.”

Sonunda, Dr. Xien'in ironik stratejisi hakkında artık şüphe duymuyordum. Gözlerim hiçbir şey söylemeden masanın üzerine dikildi.

Ezoterik yönlerini ve değerli öğretilerini ince mizahı ve etrafında olup bitenleri net bir şekilde algılamasıyla öyle ustaca birleştiriyordu ki. Böyle varlıkların

huzurunda kendinizi bir şekilde çıplak hissedersiniz, sanki onlardan hiçbir şey saklayamazmışsınız gibi. Ancak ilginç olan, onlardan bir şeyler saklamak bile istememenizdir. Eğilimler birbirine zıttır. Bir yanda kendinizi gizlemeye yönelik egoist bir süreç vardır. Öte yandan, evrimin üstün sezgisi ve gerçekte ne olduğunuza dair doğru anlayış. Uzun zaman önce, bu arada Cezar'ın da seçkin bir savunucusu olduğu ikinci yolu benimsedim. Şimdi, Dr. Xien ve Shin Li beni evrimimde bir başka anlamlı sıçramaya hazırlamak istiyorlardı.

Sunulan konu çok ilginçti, ama ben araya girerek belirli bir noktayı açıklığa kavuşturmak istedim. Hem bir heykel hem de bir insan söz konusu olduğunda, onları yaratan şeyin bir bilincine ve hatta görünür bir kaynağına sahibiz. Ama bir gezegen söz konusu olduğunda bu kaynağın ne olduğunu anlayamadım. O kaynak nerede? Gördüğünüz gibi, bu bir sorun olabilir. Dr. Xien bunu gözünü kırpmadan ifade etse de cevap şok ediciydi.

“Kaynak gezegenin merkezindedir. Bu, çekirdeği oluşturan ve sürdüren şeyin başlangıcıdır. Bir bakıma bilim adamları bu konuda bir şeyler hissediyorlar, ama hataları sorunu sadece maddi açıdan çözmek istemeleridir. Bunlar şu anda Dünya üzerindeki bilimsel düşünce ve bilginin temel sınırlamalarıdır. Bu bir tıkanıklıktır çünkü bilim şimdilik maddi gerçeklikten daha üstün bir düzey tasavvur etmemektedir. Tüm bunlar bazı paslı materyalist kavramlara atfedilebilir. Kuantum fiziği bile bu kavramsal uyumsuzluğu kırabilmiş değil.

“Bilim insanlarına, düşünce yapılarının çoğunun maddeyi ve tüm evreni algılama biçimleri açısından hatalı olduğunu nasıl açıklarsınız? Diploması ya da onursal unvanı olmayan akademik olmayan bir zihin, dünyanın yapısının ve açık doğasının yönlerini anlayabilir. Dogmalara ve önyargılara hapsolmuş bilimsel zeka, gerçek anlamda entelektüel esnekliğe sahip ruhsal ve ezoterik bilgiyle kıyaslandığında anlamsızdır. Ardından, gayet doğal olarak, gerçekliğin farklı seviyelerinin doğrudan deneyiminden elde edilen bilgelik gelir.

"Bu faktörlerden biri gezegenler ve yıldızlar gibi gök cisimlerine değinir. Onlar sadece madde mi?"

“Hepsi değil,” diye yanıtladım hemen. “Cezar bana onların süptil yapılarından, onlara canlı varlıklar olarak bakılması ve anlaşılması gerektiğinden bahsetti, çünkü sonuçta gerçekte oldukları şey bu: tezahür eden büyük ruhlar. Ama tartışmalarımızda iç yapılarını ya da özlerini detaylandırmadı.

"Evet, tezahür seviyelerine dayalı bir aşama vardır. Bir insan belli bir seviyededir. Bir gezegen ya da yıldız ise başka bir evrimsel düzeydedir. Gezegen kadar insanın da ortak noktası, bu boyutsal ölçekte hangi şekle veya yere sahip olurlarsa olsunlar, evrime olan eğilimleridir. Peki bir gezegenin

çekirdeğinin işlevi nedir? Aslında nedir? Gezegenin kalbidir. Yaşama amacı, tıpkı bir insan örneğinde olduğu gibi, kalbi olmadan işlev göremez. Varlığınızın merkezidir ama süptil temel ruhunuzdur. Diyelim ki bir doktorun eli bir hastanın kalbine dokunabilir ama ruhuna dokunamaz çünkü bu kalpten daha üstün, süptil bir gerçekliktir. Bununla birlikte, bu onun varlığıdır, sadece evrensel kaynağa daha yakın olan daha yüksek bir anlayış seviyesindedir. Bir gezegenin süptil varlığının merkezi olan çekirdeği söz konusu olduğunda da durum aynıdır. Tıpkı sonsuzluğa dokunabileceğiniz yüce gerçeklikle temas halinde olma kapasitesine sahip kalbinizde olduğu gibi. Bu, gezegenin kendisi olan varlık için aynı türden bir tatmin ve şaşırtıcı bir evrim sunan bir gerçekliği içeren bir gezegenin çekirdeğinin doğasıdır. Buradaki fark, olayların çağdaş bilimin hayal ettiği gibi olmamasıdır.”

“Ama nedir bu? Eğer gezegenin yüzeyinden iç kısımlarına, daha da ileriye gidecek olsaydım, ne görürdüm?”

"Evrimsel bir yolda ruhsal bir yolculuk gibi olurdu. Herhangi bir gezegende, yüzeydeki evrimsel seviyesi ne olursa olsun, içeriye girebilseydiniz, içerideki gerçekliğin çok daha evrimleşmiş olduğunu keşfedecektiniz. Sadece maddi seviyede seyahat ederek bir gezegenin merkezine gidemezsiniz. Olaylara sembolik olarak baksanız bile, bunların bir anlamı vardır. Bu yuvaya geri dönmek, ruhsal çekirdek olan kaynağa geri dönmek gibidir. O her zaman merkezdir, kaynaktır, geri kalan her şeyi yaratan süreksiz noktadır. Görünüşte hiçbir şey değildir; ama yine de gezegen için her şeyi temsil eder. O zaman o gezegenin özüne daha yakın olursunuz.

SİMÜLASYON: GEZEĞENİN ÇEKİRDEĞİNE YOLCULUK

Tüm varlığımın ilgi ve sabırsızlıkla dolduğunu hissettim çünkü öğrendiklerim ruhumda esrarengiz bir karşılık buluyor ve beni daha ayrıntılı bir şekilde daha fazla bilgi edinmeye itiyordu. Bu, tüm bilgilerin bana tesadüfen verilmediğini ve yakında böyle bir deneyim yaşamaya hazır olduğumu söyleyen coşkulu bir sezginin tatlılığıydı. Gerçekten de beklediğimden daha hızlı gerçekleşti. Yine de Dr. Xien'in temel açıklamalarına geri döneceğim. Benzersiz bir durum önerdim.

“İnsan mürettebatlı bir kapsülün gönderilebileceği büyüklükte bir tünel kazmak için gerekli teknolojik koşulların sağlandığını varsayalım. Diyelim ki iniş açıları, seyahat normal koşullar altında gerçekleşecek şekilde ayarlandı. Tünel Dünya'nın merkezi boyunca bu yönü takip ediyor. Bilim insanları ve mürettebat neyle karşılaşacaktı? ”

“Bir süre katı madde, toprak, kayalar, sonra lav görecektir. Diyelim ki lavların içinden geçme imkânları var. Burada işler daha karmaşık hale geliyor. Uzay gemisiyle güneşe gittiğiniz zamanki gibi.

Direnmek için çok güçlü bir manyetik alanla donatılmış bir gemiye sahip olmak gerekir ki çok güçlü kuvvetler ve yayılan radyasyon tarafından ezilmeden yıldızla yaklaşabilesiniz. Ayrıca, diyelim ki Dünya'nın merkezine giderken, geminin mürettebatı devasa lav yatağını yarmak ve yaydığı enerjisel alana direnmek için gerekli her şeye sahip. Mürettebat üyeleri daha sonra bu lav yatağını geçmeye başlayacaktır, ama ne kadar ileri giderlerse, basınca, sıcaklığa ve muazzam radyasyona direnmek için kendilerini o kadar çok korumaları gerekecektir. Teknolojik olarak konuşursak, o kadar yoğun bir manyetik alan yaratmaları gerekecek ki, biyolojik maddeleri de dahil olmak üzere kendilerini gerçekten dönüştürecekler ve tüm bunlar çok değişmiş bir algıyla sonuçlanacak.”

“Ne demek istiyorsunuz?” Biraz şaşkınlıkla sordum.

“Sanki 1600 yaşındaki bir adamı alıp bir bilgisayarda çalıştırmışsınız gibi. Bunu yapabilmemiz için ona nasıl çalışacağını öğretmeye başlamanız gerekir, ama bilgisayarın nasıl çalışacağını bildiği o anda, orijinal dünyasının sahip olduğundan daha ileri bir bilgi düzeyine ulaşmış olacaktır. Anlayışı değişmiştir ve bu da kaçınılmaz olarak biyolojik bedeninde büyük değişikliklere yol açar. “Şimdi çok kesin konuşacağız ama Dünya'nın içinde seyahat eden gemi örneğinde, çok ileri bir teknolojiye sahip olmanın gerekliliği öyle bir noktaya ulaşacak ki, teknolojinin böyle bir seyahatten geçen bir kişi üzerindeki etkisi onun düşünme şeklini tamamen değiştirecek.”

“Pekâlâ. Ama mürettebatın her bir üyesinin bu kişisel evrimi gerçekleştiğinde gerçekte ne oluyor?” diye sordum.

Merakım haklıydı ama cevabı zaten bildiğimi hissediyordum. O zamana kadar gezegenin merkezine yolculuğun artık niceliksel değil niteliksel bir yönü olduğunu anlamıştım; ama maddi unsurların süptil olanlarla nasıl birleşeceğini bilmek istiyordum. Çevreleyen gerçeklik nasıl görünürdü? Ne tür algılar oluşacaktı?

Dr. Xien sabırla gerçekleşecek olan fenomeni açıkladı. Mürettebatın üyeleri başka bir enerjisel rezonans frekansına adapte oluyorlar ve bu gerçekleşirse, bunun ötesine geçecekler. Bununla, maddi plandan daha üstün bir frekansla titreşen bir plan veya boyuttan bahsediyorum. Böyle bir dünyaya girişleri lav yatağını geçtikleri için değil, o zamana kadar karşılaşılan fiziksel maddeye, yani tortulara, kayalara ve lavlara özgü yoğunlaşma sınırlarını aşmayı başardıkları

için gerçekleşir. Bu şekilde, bildiğimiz maddenin temsil ettiği yoğunlaştırılmış enerji türünün titreşim frekansını kırarlar. Pragmatik olarak, maddi gerçeklikten daha üstün yeni bir gerçekliğe girmiş olurlar. Daha sonra eterik plana girerler."

Şaşırmıştım ve kafam tamamen karışmıştı ama vardığım sonuç açıktı.

"Bu şu anlama geliyor: Birisi Dünya'nın maddi merkezine her gittiğinde, aslında oraya asla ulaşamayacak çünkü önce eterik plana ulaşacak, maddi boyuttan daha üstün bir aleme girecek."

"Evet, anlıyorsun. Maddi bir referans çerçevesinde gezegenin merkezine doğru ilerlemek, titreşim frekansı açısından kişisel evrim gerekliliğiyle koşullandırılır çünkü manyetik alanın yoğunluğu çok artar. Yol boyunca, bir insan dünyanın merkezine yaklaştıkça, birey zorunlu olarak evrimleşir. Aksi takdirde, daha ileri gidemez. Yolculuğun başladığı maddi planın titreşim frekansına karşılık gelen kısıtlamaları kıramaz.

İÇ DÜNYA VE BİLİNCİN EVRİMİ

Kısa bir aradan sonra Dr. Xien gözlerimin içine baktı ve eşit ve mesafeli bir sesle şöyle dedi: "Bilim insanların şu anda algıladığının aksine, evrensel tezahür yasaları gerçek bir geometrik referans noktası gerektirmez."

Bu şimdiye kadar duyduğum en tuhaf ifadelerden biriydi ama anlamını tahmin etmeye başlamıştım bile. Gezegenin iç yapısıyla ilgili bu yeni fikri kendi zihnimde mümkün olduğunca netleştirmek için, Shin Li'nin odadan ayrılmasından yararlanmaya ve bir dizi kısa soru sormaya karar verdim. Shin Li'nin bana yapılan açıklamaları anlayamadığıma inanmasını istemiyordum. Bu yüzden hızlıca Dr. Xien'e yöneldim.

"Belki de paradigmaları materyalizmden süptil planlara kaydırmak biraz fazla hızlı oldu. Sanırım bunun arka planını oldukça iyi hissediyorum, ama kesin konumu bir kez daha açıklığa kavuşturmak istiyorum. Her şeyi baştan alalım. Herhangi bir ileri teknolojiye sahip olmayan bir kapsülle Dünya'nın merkezine giderseniz ne olacağını bilmek istiyorum. Örneğin, ben burada Dünya'nın fiziksel planındayım ve çok yüksek sıcaklığa dayanıklı bir makineyle gezegenin çekirdeğine doğru bir yolculuğa çıkıyorum. Orada ne bulursam bulayım gezegenin tam merkezine ulaşmayı planlıyorum. Yolda ne olacak?"

"Belli bir noktadan sonra aklını kaybetmeye başlarsın. Artık hiçbir şey anlamazsın."

Söylediklerinin şaşkınlığıyla gözlerimi daha da açtım. “Ne sebeple? Sadece ortamı ve titreşim frekansı değiştiği için mi?”

“Sana daha önce de söyledim, şimdi de tekrar ediyorum. Burada, yüzeyde başlıyorsun. Yolculuğun ilk kısmı kolay olacak, birbirini takip eden toprak, kaya, lav ve diğer madde birikintilerini geçeceksin. Bu durumda, maddi plandasın. Bedeninin sahip olduğu titreşime benzer bir titreşime sahip ağır bir madde var ve zihnin klasik fizik yasaları açısından düşünüyor. Diyelim ki birkaç kilometre sonra katı ve sıvı madde arasındaki farkı gördün ve daha da ileri gitmek istiyorsun, ama bir noktada duracaksın çünkü titreşimsel bilinç seviyen aynı kalırsa artık gidemeyeceksin. Temel maddi dünyanın ve günlük deneyim olarak bildiğimiz şeyin sınırlarına ulaştın. Sadece bir yere kadar algılayabilirsin. Sadece bir yere kadar direnebilirsin. Bu titreşim frekansı bölgesinin veya bariyerinin ötesinde, artık dayanamayacağını hissedeceksin ve ısrar edersen, bilinçsiz hale geleceksin. Ulaşmış olduğun gerçeklik artık bilinçli titreşim seviyene karşılık gelmez ama daha yüksek bir titreşim seviyesine sahiptir. O zaman artık orada neler olup bittiğini anlama kapasitesine sahip değilsin. Bağlantı kuramazsın. Bir Eskimo'nun yılan görmesi ya da ayda büyüyen bir ağaç görmesi gibi bir şey olur. Her iki durumda da normal zihinsel anlayışın alt üst olur, kafan karışır ve büyük olasılıkla şok olursun.”

“Yine de bu yüzden bayılacakmışım gibi hissetmiyorum.”

"Bu örnekler sadece anlayışına köprü kuracak karşılaştırılabilir bir benzetmeye sahip olman içindir. Gerçekte, bu özel durumda seyahat edecek olsaydın, belli bir andan sonra alamazdın, ama bu sadece senin için geçerli değil. Kapsülün kendisi ve içindeki tüm ekipman sıkışıp kalacaktır. Görme ve anlama kapasiten de sıkışır. O zaman geldiğin maddi gerçeklik ile ulaştığın bu yeni gerçeklik arasında her şey bloke olur. Titreşim frekansında bir fark vardır ve kapsülün teknolojisi artık bu yeni frekansla rezonansa girmez.

Bu konuyu daha da açıklığa kavuşturmak için, “Bu bir kişisel uyum ve uygunluk meselesi mi yoksa bir bilinç durumu mu?” diye sordum.

"Kapsülün teknolojisi ve senin bilincin, gezegenin merkezine yaklaştıkça ortaya çıkan frekanstan daha düşük olan belirli bir titreşim seviyesinde olduğu sürece, biri diğerine hizmet eder. Bu noktada ya gerçek bir yüksek anlayış kapasitesine sahip olur ve bu yüksek enerji frekanslarına rezonansa girersin ya da zihnin aldığı duyumları ve bilgileri işleyemediği için bilincini kaybedersin.

"Sonunda merkeze ulaşılır ama bu tamamen başka bir dünyayı temsil eder ve çok daha önceden eterik planda ve varoluşun giderek daha yüksek süptil

planlarında kademeli olarak tezahür etmiştir. Bedenden zihne doğru titreşim frekansı evrimleşmiştir.

Bu otomatik bir süreçtir ama yine de belirli koşullara riayet eder. Kişinin belirli bir psikolojik veya zihinsel eğitime ve içsel bilgiye sahip olması gerekir. Aksi takdirde, dönüşümler gezegenin iç kısmına giderken meydana gelen hızlandırılmış evrime karşı koyamayacak kadar güçlüdür.”

“Anladım, ama böyle bir yolculuğun dışarıdan bir gözlemciye nasıl görünebileceğini öğrenmek istiyorum.” Dr. Xien'i birkaç saniye boyunca dikkatle izledim. Bu fikir bir süredir aklımı kurcalıyordu ve cevabını öğrenmeyi çok merak ediyordum. Sorularıma devam ettim ve bunun gerçek bir durumda nasıl gerçekleşebileceğine dair bir örnek sundum.

“Diyelim ki dünya yüzeyinde bir görev komuta merkezi ve dünyanın merkezine giren bir kapsülde neler olup bittiğini izleyen bir mürettebat var. Bu mürettebatın yüzeyde kaldığı için bayılmaya maruz kalması için hiçbir neden yok. Monitörlerin önünde ne göreceklerdir? Belli bir noktada, ekranlarında artık hiçbir şey göremeyecekler.”

Dr. Xien bir an sessiz kaldı ve yere baktı. Daha sonra aynı ses tonuyla devam etti.

"Tam olarak anlamadığımı görebiliyorum. Kapsüldeki tüm teknolojinin ve ona bağlı olan her şeyin titreşim frekanslarının uyumsuzluğu nedeniyle durduğunu çoktan unuttun mu? Sen gezegenin merkezine yaklaşmaya başladığında makineler artık birlikte çalışamayacağı için hiçbir şey gönderilmez ya da alınmaz. Orada karşılaştığın frekanslar, gerçek teknolojinin tasarlandığı frekanslardan çok daha yüksektir. Elektronik bileşenler arasında artık tutarlı bağlantılar yok.”

“Frekans bu kadar yükselirse, Dünya'nın içindeki katı maddeye ne olur?” Israrlı sorularıma devam ederek sordum. Dr. Xien, güzel bir gözlemi takdir etme şansı bulduğu her zaman yaptığı gibi nazikçe gülümsedi. Bir şekilde daha rahat nefes alabiliyordum, kendime soğuk bir duş aldıktan sonra şimdi sıcak bir duş aldığımı ve tartışmaya geri dönebileceğimi söylüyordum.

Bana açıklananları anlamak o kadar da zor olmasa da, materyalist düşünce ve fiziksel planın yoğun maddesini çevreleyen derinlere gömülü düşünce programlamasıyla ilgili kendi zihinsel direncimle mücadele ediyordum. Dr. Xien'in sunduklarının çoğu benim için açık olsa da, yine de daha ayrıntılı bir anlayışa sahip olmak istiyordum. Ancak o sırada, söylediklerinin tartışmamızda

böylesine önemli bir dönüm noktası olduğunu ve sonraki açıklamalarının beni şaşırtacağını bilmiyordum.

Şimdiye kadar, verdiği bilgiler daha çok bir yenilikmiş gibi tepki vermişim, sanki sunulan analiz bildiğimiz maddi planın şemasına yeterince benziyormuş ama aynı zamanda bazı olasılıklar da sunuyormuş gibi. Ama şimdi Dr. Xien daha derin bir açıklama seviyesine geçmek istiyordu. İlk sözlerinden itibaren, tartışmayı sürdürebilmek için kendi zihinsel kayıtlarımı değiştirmem gerektiğini fark ettim.

“Kabuğun ötesine geçiyorsun,” diye cevap verdi, “ve mantoya ya da başladığı yere ulaştıktan sonra, orada ne olduğunu ve merkeze doğru ne olduğunu tahmin ediyoruz.”

“Ne tür bir yaklaşım?” İlgilenerek sordum.

Dr. Xien gözlerimin içine bakarak cevap verdi. “Esas olarak artık fiziksel maddenin olmadığı o bölgenin ötesinden. O seviyeden itibaren, artan titreşim frekansı nedeniyle, zaten süptil planlardasın. Eterik plana giriyorsun, sonra astral plana ve sonra da gezegenin merkezini çevreleyen nedensel plana ulaşıyorsun. Bu, herhangi bir göksel bedende ve aynı zamanda insan bedeninde de bulunabilen bir tezahür yapısıdır. Kendi içinizde her şey, maddi bedenden başlayarak süptil nedensel bedene ve nihayetinde varlığınızın merkezi olan kalbe kadar, giderek daha yüksek titreşim frekansları dizisiyle mükemmel bir şekilde yapılandırılmıştır ve öz de budur. Kendi tarzında, gezegen de bir varlıktır. Aynı tür madde ve bilinçli organizasyondur, sadece sen bir insansın ve o bir gezegendir.

"Bu, geleneksel maneviyatın bahsettiği karşılıklılık prensibidir. Yukarıda olduğu gibi, aşağıda da. Bu prensip sayesinde her şeyi mucizevi olarak görebilirsiniz. Burada aşağıda var olan, yukarıda olan gibidir. Aşağıda olan küçük olanı, mikrokozmosu ifade eder. Yukarıda olan ise galaksi ya da makrokozmos gibi büyük olanı ifade eder.

"Tezahürün her ölçeğinde yapısal prensip aynıdır. Bunu anlarsan, birisi Dünya'nın merkezine seyahat ettiğinde ne olduğunu da anlarsın. Gezegenin maddi alanından sonra, onun süptil alanlarına yaklaşır ve girmeye başlarsın. Eterik plandan, astral plandan ve benzerlerinden bahsediyorum. Ama, yalnızca kendi titreşimsel bilinç seviyenin rezonans koşullarını yerine getirebildiği kadar ileri gideceksin. Kendi bireysel bilinçli titreşim frekansından daha yüksek bir şey varsa, onu göremezsin. Onu anlayamaz ve içine giremezsin."

GEZEĞENİN MERKEZİNDEKİ TEKİLLİK

“Şimdi her şey daha net, ama bu söyleniyor, gezegenin tam merkezinde olan şey nedir? Anladığım kadarıyla orada ne katı bir madde, ne demir bir küre, ne de sürtünme özelliğine sahip başka maddi yapılar var. Ne var orada? Bir şey olmalı, değil mi? Bu kaynak nedir?”

Dr. Xien bir süre sessiz kaldı ve sözlerini ölçüp biçti. Tüm bilgileri doğru bir şekilde almamla ilgilediğini hissettim. Aksi takdirde, planlarında bazı endişelere veya gecikmelere neden olabilirdi. Elimde olmadan bunu fark ettim, ama endişelenmedim çünkü sunduğu tüm açıklamaları oldukça iyi özümsemiştim. Bir şekilde, bunun gerçekten önemli bir ifşaatla ilgili olduğunu hissettim; ama yine de, söylediği şey olmasını beklemezdim.

“Dünyanın ortasında bir kara delik var.”

İkimiz de tekrar sustuk, şimdi daha uzun, ama farklı nedenlerle. Ben bu açıklamaları doğru bir şekilde özümseyebilmek için düşüncelerimi ve bilimsel fikirlerimi düzenlemeye çalışıyordum, böylece gülünç duruma düşmeyecek ve alay edilmeye açık görünmeyecektim. Öte yandan, Dr. Xien rahatlamış ve bekliyordu, bilgileri sindirmek ve sorularımı hazırlamak için gereken zamanı ayırmamı ister gibiydi. Acele etmemeye karar verdim. Bu nedenle tekrar eden sorularıyla ilgili olarak belirli bir tolerans istedim. Ayrıca, bu yeni tartışma seviyesine uyum sağlamak için biraz daha zaman istedim.

“Bunu mümkün olduğunca yavaş ve kesin bir şekilde yapmamız gerektiğini düşünüyorum. Daha ileri gitmeden önce tüm yarım kalmış işleri tamamladığımdan emin olmak için bazı şeyleri açıklığa kavuşturmak istiyorum.”

"Devam et ve bana sor," dedi Dr. Xien.

Herhangi bir sürprizle karşılaşmamak ya da yönünü değiştirmemek için acele ettim. Konuyu daha da derinleştirerek cevap verdim. “Titreşim frekansının yükselmesini anlıyorum ama bilinç süptil eterik plana tam olarak nasıl geçiyor?”

Dr. Xien masanın üzerine eğildi ve bir parça kâğıt kopardı. Çizim yaparken aynı eşit ama neredeyse hipnotik sesini koruyarak bana açıklamalar yaptı.

“İşte bir sürpriz daha. Bilim adamları, Dünya'nın kabuğunun ötesinde, fiziksel dünyanın maddi kıvamını süptil olandan ayıran ve oradan merkeze doğru ilerleyen büyük bir su okyanusu olduğunu gösteren bilgiler elde ettiler. Elbette kendilerine “Bu devasa miktardaki su nereden geliyor?” ve “Gezegeneimize

kuyruklu yıldızların ya da uzaydan gelen asteroitlerin çarpmasıyla mı oluştu?" sorularını sordular. Kesin bir şey olmasa da kabul gören teorinin bu olduğunu biliyorum. Küçük bir dereceye kadar, gezegenimizin suyu da ona çarpan kuyruklu yıldızlardan gelmiştir; ama gerçekte, mevcut su - ve bu yüzeydeki okyanuslar için olduğu kadar devasa iç okyanus için de geçerlidir - çoğunlukla merkezde var olan kara delikten gelmektedir."

Şaşkın bir şekilde öylece durdum. "Bu pastanın üstündeki kiraz!" Sonunda söyledim. "Kimin bunu kıvırabileceğini bilmiyorum."

"Bunun gerçek olduğunu hissedenler ve ayrıca gezegenin içini zaten deneyimlemiş olanlar. Bazıları kara deliğin kendisi olan merkezi güneşi görmüştür. İşte diplomaların ya da akademik onurların gerçek bilgi ve doğrudan deneyimle kıyaslandığında hiçbir şey ifade etmediği yavan bir zekâ. Bunlar belirli bir ruhsal bilgi seviyesine ulaşanlar tarafından, hatta çok ileri teknolojik araçlarla doğrulanabilir."

GERÇEKTE OLDUĞU GİBİ DÜNYANIN İÇ YAPISI

"Yine de," diye cevap verdim, "Dünya'nın merkezinde bir kara delik olduğu fikrini kabul etmek zaten çok zor, aradaki okyanustaki suyun bu kara delikten geldiğinden bahsetmiyorum bile."

Dr. Xien sabırla açıklamaya devam etti.

"Kızgınlığın bilmemekten kaynaklanıyor, ama şimdi beni dikkatle dinle ve önyargılarını bir kenara bırak. Bu tür şeyler bilimin gerçek materyalizmini aşar. Onlar ezoteriktir. Onları bilim adamlarının istediği gibi formüllerle ya da diğer gözlemlerle değerlendiremezsiniz. Dahası, simya gibi günümüzde gözden düşmüş olan diğer bilim türleriyle de bağlantılıdır. Bunlar Dünya'nın içindeki devasa su okyanusundan bahsetmese de, radikal nem ve elementlerin, metallerin ve minerallerin nasıl oluştuğuna dair verilen ipuçları vardır. Hemen hemen tüm kaynaklar, başlangıçta her şeyin sudan, nemden başladığına işaret eder. Bu, hem metafizik hem de bilimsel çağrışımları olan büyük bir gizemdir. Bilim insanları, yaşamın aslında gezegenin okyanuslarında başladığını giderek daha fazla kabul ediyor.

Ancak sence herhangi biri bir kara delikten genişlediğimizi ve dahası bunun su yaptığını ve suyun gezegenin içinde çok büyük bir okyanus oluşturduğunu kabul etmeye eğilimli olur mu?"

Hemen bir bağıntı kurdum.

“İncil'de kilden yaratıldığımız söylenir ama sonuçta kil, su ve toprağın bir karışımıdır. İlksel elementler açısından bakarsak, gezegenin içinde bulabileceğin şey tam olarak budur; bir su okyanusu ve kabuğun katı maddesi. İfadenin mecazi olduğu aşikar, ama gerçek bir tutarlılık çekirdeği olduğuna inanıyorum.”

"Bu ifadenin ne kadar gerçekçi olduğunu öğrenince şaşıracaksın. Hiç de mecazi değil. Kara deliklerin dinamiğiyle yaratılan su, kozmik uzayda gerçekten var. Daha doğrusu, suyu yaratma süreci bir kara deliğin dinamik dönüşü yoluyla eterik plandan gelen süptil suyun yoğunlaşmasıyla başlar. Maddi planda bu yoğunlaşma kara deliğin girdabından dışarı atılma gibi görünür ve hemen yanında su buz şeklinde tezahür eder. Yani su kozmik uzayda ve büyük miktarlarda bulunmaktadır. Astrofizikçiler bile bunu fark etmiş ve büyük bir şaşkınlık yaşamışlardır. Bununla birlikte, bazı özel özelliklere sahip olduğu için 'içilebilir su' gibi olmasını bekleyemezsiniz. Ancak yine de sudur. Aynı süreci Dünya'nın içinde de bulabilirsiniz. Su, gezegenin merkezinden yayılan kara deliğin dinamiğinin ötesinde yoğunlaşır. Bu inanılmaz bir şey. Bunun tipik bilimsel kavramlara ve dogmalara aykırı olduğunu biliyorum; ve her şey çok fantazmagorik görünse de, ilk şoku atlatmak için çaba gösterirsen yeterince açık ve basittir. O zaman, Dünya'nın merkezinde bir kara delik bulunması ihtimali seni artık şaşırtmamalıdır. Ne kadar büyük ya da küçük olursa olsun her yapı aynı temel prensibe dayanır. Merkezde bir kara delik girdabı vardır ve bu tıpkı varlığının sonunda geçerli olan soğurma prensibi gibi bir yaratılış prensibidir. Herhangi bir galaksinin merkezinde bir kara delik vardır. Herhangi bir atomun çekirdeğinde, varlığını ve evrimin tezahürünü sağlayan küçük bir kara delik vardır. Kendini çağdaş bilimsel paradigmaya göre yönlendirme. Dünyayı görme biçimi hala ya ölçülebilir evrene ya da mikrokozmosa yöne odaklanan nispeten mütevazı bir düzeydedir, çünkü şeylerin tamamen materyalist bir anlayışıyla sınırlıdır.”

“Bence insanın bu tür yönlere karşı genel tepkisi, kendi önyargıları nedeniyle bunları reddetmektir ve bilimsel dogmalar nedeniyle daha da fazla direnç vardır” dedim.

"Evet, çoğu durumda verilen tepki bu gibi görünüyor ama sana daha önce de söylediğim gibi, bu bizim için önemli değil. Eğer bir insan, bu gerçekleri sezgisel olarak anlamak için kendini aşma çabası göstermezse, nasıl olumlu tepki vermesini beklersiniz? Hangi kaynaklardan?”

“Bilmiyorum, ama yine de bu bilgileri kafa karıştırıcı buluyorum. Yıldızlararası uzay boşluğunda kozmik kara deliklerden su geldiğine kim inanmak ister ki? Ama önce, bir kara delik nasıl su üretebilir? Bildiğim kadarıyla bir kara delik sadece maddeyi emer, onu yaratmaz.”

Dr. Xien sandalyesinden ayağa kalktı.

"Sözde bilimsel düşünceler içinde kendini kaybediyorsun. Yakın zamana kadar bir kara deliğin çekiminden hiçbir şeyin kaçamayacağı düşünülüyordu. Son zamanlarda, bir kara delikten bir şeylerin salınabileceği hipotezi kabul edildi. Bilimin kaç kez bir saptama yaptığını gördün. Bir süre sonra da yanıldıklarını kabul ederek her şeyi değiştiriyorlar. Çağdaş bilimin genel görüşü temelden kusurlu olduğu sürece formülleri, denklemleri ve bilimsel kavramları gündeme getirmenin bir önemi yoktur. Her ne kadar 21. Yüzyılda olsak da, hala temel parçacıkların maddi toplar gibi çarpıştığına inanan pek çok insan var ve bu sadece küçük bir örnek. Ancak burası bu tür şeyleri konuşmanın yeri ve zamanı değil. Bu alandaki çok önemli unsurlardan bazılarını sana daha sonra açıklayacağım. Öncelikle ileri teknolojiyle ilgili kendi deneyimlerinle bağlantılı olarak diğer unsurları kendi başına incelemelisin."

Kaşlarımı kaldırdım. Ne demek istediğini anlayamamıştım. "Ne zaman, nerede, nasıl?" diye sordum.

"Sabırlı ol. Zaten çok şey gördün ve çok özel deneyimler yaşadın ama yine de bir doz zihinsel geri adım atıyorsun."

Belli ki iletişimimizde bir yanlış anlaşılma vardı ama artık tek kelime etmedik. Dünya'nın içi hakkında bilgi edinmek çok ilgimi çekiyordu. Mısır'daki gizli odaya yapılan yolculuk gibi nispeten kolay bir yolculuk olacağını hayal ediyordum ama Cezar'ın da dediği gibi işler çok daha karmaşık görünüyordu.

SU VE GEZEGENLERİN GERÇEK OLUŞUM ŞEKLİ

En hassas noktaya vurgu yaparak konuya devam ettim.

"Bilimsel açıdan ne kadar hoşgörülü olursam olayım, suyun kozmik boşlukta büyük miktarlarda bulunduğunu ve daha önce de belirttiğiniz gibi kara deliğin dinamiğinden kaynaklandığını düşünmek benim için çok zor."

"Süreç o kadar da karmaşık değil," dedi Dr. Xien. "Uzay-zaman gerçekliği bir kara deliğin yakınında çok bozulur, bu da başka bir boyuta veya tezahür koridoruna geçiş olduğu anlamına gelir. Bildiğin gibi sıvı su, aslında su adı verilen süptil element olan belirli bir süptil enerjinin maddi ifadesidir. Belirli koşullar altında, eterik plandaki süptil suyun yoğunlaşarak maddi planda sıvı suya dönüştüğü bir kara deliği çevreleyen özel enerjisel koşullar vardır. Bununla ilgili net gözlemler zaten var."

"Peki bu açıklama gezegenin içindeki suyla nasıl bağlantılı?"

Dr. Xien bana sabırlı olmamı söyleyen bir el hareketi yaptı.

“Geleceğin gezegeni olacak şeyin ilk aşamalarından itibaren, sadece bir kara deliğin girdabı çekirdek görevi görür. Su yoğunlaşır ve buz şeklinde evrene atılır ve diğer madde türleri ve kozmik tozla karışır. Bu madde kuşağı yıldızları oluşturarak kara deliğe doğru çekilir ve daha da yaklaşarak girdabın etrafında bir tür tıkaç oluşturur. Ama bu buz ve madde nesnelere bazılarını kaçırır ve kozmik uzayda seyahat etmeye başlarlar. Örneğin kuyruklu yıldızların durumu budur. Madde ve buz kuşağının geri kalanı kara deliğin girdabına geri döner ve gezegenin oluşmakta olduğu bir kabukta toplanır.

Kabuk bir şekilde kara deliğin faaliyet merkezini tıpkı bir tıpanın mutfak lavabosundaki suyun spiral akışını engellemesi gibi engeller. Ya da dersen, bir kemer inşa ettiğinizde kemerin tepesindeki son taşın ya da kilit taşının diğerlerini dengede tutması ve tüm yapının yere düşmesini engellemesi gibi.”

Hayretler içinde bu açıklamayı dinledim ama neye inanacağımı anlayamadım. Gerçek bir süreci mi öğreniyordum yoksa fantastik bir bilim kurgu mu kokluyordum? İçtenlikle düşüncelerimi Dr. Xien ile paylaştım.

"Belki Galileo bile o dönemde birisi ona görelilik teorisini açıklasaydı senin gibi düşünürdü. Bilim birçok kez, şimdiye kadar elde ettiği bilginin üstünlüğünü varsaymış ve her seferinde, gelişimin evrimsel aşamaları olduğunu ortaya koyan yeni unsurların her zaman ortaya çıktığı gerçeğini kabul etmek zorunda kalmıştır.”

“Peki bu kabuk, bir gezegende yaşam koşullarını sağlamak için yeterli mi?” Yeni bilgiler edinmek için daha da ileri gitmek isteyerek sordum.

“Her şey bilim insanlarının inandığı gibi tesadüfen oluşmaz. Yaratılışın sözde kendiliğindenliği daha çok zorunluluğun meyvesi gibidir. Elementler, gezegenin tezahür eden ruhunun kaderinden başlayarak, var olduğu kozmik bölgenin farklılığına kadar birleşir. Bu arada, evrimini takip eden ve merkezinde kara delik bulunan bir iç habitat oluşur. Merkezdeki kara deliğin bilinçli faaliyeti sayesinde hepsi bir dengeye ulaşıyor: madde, su, lav ve geri kalan her şey.

“Bu teklik de bilinçli mi?” Şaşkınlıkla sordum.

“Elbette. Yarattığı şeyle ilgilenen evrimleşmiş bir ruhtur ama şu anda bunu tartışmıyoruz.”

“Yani, merkezi kara delik oranları düzenliyor. Yüzeydeki elementleri de ayarlıyor mu?” En hassas noktayı vurgulayarak devam ettim. “Zamanla gezegenin dışı da yaratılır ve bir yaşam alanı oluşur. Sıcaklık artabilir ve maddi yaşamı sürdürmek için elverişli bir atmosfer yaratabilir, ama bu zorunlu değildir.

Bu her zaman dış ve iç arasındaki güçlerin ve etkilerin dengesidir ve bu gök cisminin özel kaderi tarafından belirlenir. Bu nedenle olağanüstü çeşitlilikte olasılıklar ve tezahürlerle karşılaşırız. Burada gezegenlerden, doğal uydulardan, asteroitlerden, kuyruklu yıldızlardan ya da diğer gök cisimlerinden bahsediyoruz. Yıldızlar söz konusu olduğunda süreç benzerdir, ama merkezi kara delik çok daha büyüktür, dolayısıyla sıcaklık ve basınç koşulları süptil plandaki elementlerin diğer tezahürlerini belirler. Bu durumda, tezahürün baskın süptil unsuru ateştir ve bu nedenle yıldızlar ışık saçır ve maddi planda gezegensel sistemi ayakta tutan ana destek merkezi haline gelir.

“Yıldızların gezegenlerinkine kıyasla başka bir görevi daha vardır. Su bu durumlarda müdahale etmiyor mu? Sadece yaratılışın ilk evresinde, yıldız daha sonra aydınlandığında ateş elementine bir dönüşüm olur; ama altını çizmek istediğim şey, gezegenimiz söz konusu olduğunda, var olan suyun neredeyse tamamının gezegenin içindeki merkezi kara delikten geldiği gerçeğidir. Suyun çoğunun gezegenin iç kısmı olarak adlandırılan bölgeden geldiğini unutma. Bilim insanları tarafından da tespit edilen gezegenin iç okyanusu, daha önce açıklanan şekilde yaratılmış su içerir. Dahası, Dünya'nın içinde farklı derinliklerde ve farklı bölgelerde birçok başka su kaynağı vardır. Bunlara göller ve hatta denizler de dahildir.”

“Söyledikleriniz kozmik oluşum hakkında bilinen her şeye ve ayrıca bir kara deliğin çalışma şekli hakkında bilinen her şeye aykırı,” dedim belli bir endişeyle.

"Bu konuda endişelenme. Şimdilik sadece cevaplarının modern bilimlere ait olduğunu ve çevreni ve evreni düşünme ve kavrama biçiminin hala materyalist olduğunu gözlemle. Belirli akademik seviyelere ulaştıkları için zeki olduklarını iddia eden bazı insanlarda bu kadar sınırlılık ve hatta bazen aptallık görmek gerçekten yorucu. Bilim daha boşluğun doğasını bile anlamış değil. Bilincin gerçekte ne olduğu sonucuna varmaz. Dolayısıyla bir kara deliğin eylem veya davranışının doğasının gizemini nasıl anlayabilir? Evren ya da yaratılışın herhangi bir yönü söz konusu olduğunda, üç yaşındaki bir çocukla diferansiyel denklemler ve kuantum mekaniği hakkında konuşuyor gibi olursunuz. Ona bunları, hatta bir güzellik yarışmasını nasıl anlatırsanız anlatın, size sadece bildiği şeyi gösterecektir ve o da kumda oynamak için kullandığı küreği kapmaktır.”

Bilimin güncel kavramlarının bu tür ifşaatların anlamına nüfuz edemeyeceğini kesinlikle anladım.

“Ama yine de kara deliklerden su nasıl çıkıyor?” diye sordum. “Denklemleri görmeye değil, doğal açıklamaları duymaya ihtiyacım var.”

"Sana bunun süptil plandan fiziksel materyal plana yoğunlaşma olarak anlaşılabilir bir dönüşüm fenomeni olduğunu söyledim. Dönüştürücü, gezegenin merkezi kara deliğidir. Su, gezegenin farklı tarihsel aşamalarında ve farklı miktarlarda dışarı itilir. Başlangıçta buz olarak kozmosa itilir ve burada kozmik toz ve diğer maddi elementlerle birleşir. Merkezi kara deliğin etrafında kabuk oluştuktan sonra, kara delikte yaratılan su iç okyanusu besler. Daha sonra, yerkabuğundaki kırılmalar yoluyla yüzeydeki okyanusları ve denizleri besler."

MODERN BİLİMLE BİR PARALELLİK

Açıkçası, Dr. Xien'in gözlemlerinin, gezegenlerin uzun bir zaman diliminde kaya ve cevherlerden oluşan çok sayıda kayanın çarpışması ve bir araya gelmesiyle oluştuğu astrofiziğin yığılma teorisiyle çok az ilgisi vardır. Yine de, yığılma teorisi dışında insanların evreni çevreleyen bazı soruları ve gerçekleri keşfetme isteklerine cevap veren başka teoriler de vardır. Ne yazık ki, yanıtları sınırlı bir kavramsal seviyenin mevcut bilgisine göre arıyorlar. Eğer bu fikirlere aykırı bir şey söylenirse, teori ya imkânsız ya da saçma olarak değerlendirilir. Dr. Xien'in bir sonraki tartışmada vurguladığı gibi, bu tür başarısız düşüncelerin ana nedenlerinden biri, evrende beşinci bir element kavramına yeterince dikkat etmemeleridir; bu kavramı gerçek bir şeyden çok, fantezi nüansları içeren felsefi bir teori olarak görmektedirler. Öte yandan, bilim adamları kozmik uzayın maddi planında yer alan fenomenlerden başka bir şeyi dikkate almamakta, bunların üstün enerjilerin ve etkilerin nihai tezahüründen başka bir şeyi temsil etmediğini unutmakta ya da hiç fark etmemektedir.

İşte bu noktada kara delikler tam olarak neyi temsil ettikleri ve gerçekte neyi tezahür ettirdikleri açısından tartışmaya dahil olurlar. Hesaplamalar ve denklemler bir dereceye kadar bir kara deliği çevreleyen olguların maddi bir tezahürünü tanımlayabilir. Örneğin, Dünya'nın kabuğu ve mantosu yığılma yoluyla oluşmuştur çünkü gezegenin merkezindeki kara deliğin etrafında tezahür eden yığılma, uygun bir mesafede kaldıkları sürece bir yıldızın plazmatik maddesini, kozmik tozu, parçacıkları, taşları veya farklı boyutlardaki kayaları emen kozmik bir kara deliği çevreleyen yığılma diskinde bir şekilde benzenmektedir.

Daha sonra Dr. Xien'den aldığım bir sonraki bilgi, bu konularla ilgili sahip olduğum fikirlere bir şimşek gibi çaktı. Sahip olduğum önyargıları oldukça hızlı bir şekilde eritti. Yine de benim için eksik olan bir şeyler vardı. Kendimi belli bir şekilde haklı çıkarmaya çalıştım. Günümüzün materyalist ideolojisini aşmak zor. İtiraf etmeliyim ki, bazı protostar ve protoplanetlerde olduğu gibi, kara deliklerin yıldızlar ve sıvı gezegenler oluşturmak için su yayması fikrini kabul etmek benim için de zor. Olağanüstü şeyler görme ve daha önce belirttiğim pek çok şaşırtıcı yöne kendimi ikna etme fırsatım olmasına rağmen, yine de

zorlandım. Süreç bana sabırla açıklandıktan sonra bile, suyun bir kara delikten nasıl fışkırabileceğini ve oluşmakta olan bir gezegenin tabanında nasıl kalabileceğini anlamak benim için hâlâ zor. Sanki bu sorudan bir türlü kurtulamıyordum.

“Bunu anlamak sana görüldüğü kadar zor değil,” diye yanıtladı Dr. Xien sevecenlikle. "Kuyruklu yıldızların bileşiminde bol miktarda buz, yani su olduğunu düşünürsen bir referans nokta olur. Tüm astrofizikçilerin kuyruklu yıldızlar için akıllarında belli bir çıkış noktası vardır ama her zaman kozmosun belli bir aşamasından ve belli bir bölgesinden başlarlar. Ama örneğin, kuyruklu yıldız bu buzı nereden aldı? Ya da buz kozmik boşlukta nasıl ince su olarak ortaya çıktı? Birikim teorisi geçerli değil ve bunu çok iyi biliyorlar çünkü gaz halindeki gezegenlerin oluşumunu açıklamıyor. Tellürik gezegenlerin gazlı gezegenlerden farklı bir şekilde oluştuğunu söyleyemezsin ama bir protogezenin ilk evrelerinde buzun merkezi kara delikten dışarı itilmesi ve sonrasında yaşananlar hakkında daha önce anlattıklarımı göz önüne alırsan, kuyruklu yıldızların kökenini daha kolay anlayabilirsin."

“O zaman” diye sordum kendiliğinden, ”bunları anlamak için gerçek bilimde eksik olan ne? Sadece elementler teorisi için geçerli olmaması mı?”

“Bu sadece özel bir durum. Genel olarak konuşursak, çağdaş bilim insanları, geniş bir evren anlayışına sistematik olarak karşı çıkan materyalist bir dizi antika ya da köhne prensip ve kavrama sahiptir. Sadece birkaçı yaratılışın nasıl işlediğine dair holografik bir vizyona sahip olmaya başladı. Bilim insanlarının zihinleri maddi plana ait uzay-zaman olaylarının referans çerçevesiyle sınırlı olduğu için çoğu şu anda hala anlama gücüne sahip değil.

Bu, Dr. Xien ile Dünya'nın içi hakkında yaptığım ilk tartışmaydı. Ertesi gece neredeyse hiç uyumadım, yeni öğrendiklerimi tekrar tekrar analiz ettim. Gezegenimizin içi konusunun bu kadar karmaşık olabileceğine inanmıyordum ve görünüşte varlıklar olarak ne kadar önemsiz olduğumuzu fark ederek, şeylerin durumu hakkında daha tutarlı bir hayret duymaya başlamıştım. Evrenin büyük gizemlerine kıyasla, içsel kapasitelerimizi nasıl geliştireceğimizi bilirsek ve olayları doğru anlarsak, aynı zamanda bu gizemlere erişebiliriz.

Cezar ile buluşmak ve Dr. Xien'in ortaya çıkardığı bu yeni unsurları tartışmak için yeni bir günün doğmasını bekleyemezdik. Dahası, bir keşif gezisine hazırlanmak için Bugeci kompleksine seyahatimizi çoktan ayarlamıştık. Mevcut zamanı en iyi şekilde değerlendirmek isteyerek, bu konu hakkında konuşmaya devam ederek durumdan faydalandım.

DÜNYANIN İÇİNE NASIL GİRİLİR

Üs içindeki bazı teknik ve idari detayları planladıktan sonra Cezar ile birlikte Bugeci'ye doğru yola çıktık. Serbest bir görüşme yapabilmek için araba ile seyahat etmeyi tercih ettik. Cezar araba kullanmayı çok sevdiği için fırsat bulduğu her an bunu yapıyor. Büyük bir hevesle Dr. Xien'den öğrendiklerimin bir sentezini paylaştım ve bilgi seviyemin yaklaşan yolculuğumuz sırasında bu konuları başarıyla gerçekleştirmeme izin vereceğine dair umudumu dile getirdim.

Cezar olası şüphelerimi reddetti. “Her şey çoktan hazır,” dedi. “Yolculuk için her şey ayarlandı. Beklendiğimizi ve bu ilk yolculuk için hiçbir sorun çıkmayacağını bile söyleyebilirim.”

Birkaç saniye sessiz kaldıktan sonra şüpheyi sordum: “‘Bu ilk yolculuk’ derken neyi kastediyorsun? Başka seferler de olacak mı?”

Cezar başını sallayarak onayladı. "Dünya'nın içinde pek çok erişim seviyesi var ve senin konaklaman gerekli. Gezegenin iç yapısı çok karmaşık ve Dr. Xien'den öğrendiklerin seni şaşırttıysa, kendini gelecek olanlara hazırla. İç duvarlar çok çeşitli ve şaşırtıcı.”

Gizemle dolu ve sıradan insanın günlük gerçekliğinin dışına yansıtılmış, beklenti halinden veya durumundan keyif aldım. Sıfır Departmanında böyle bir keşif gezisi yapmak oldukça yaygın olsa da, içsel hislerinizin ve algılarınızın güçleneceği yeni bir keşif gezisine hazırlandığınız bunun gibi özel anlar vardı.

Cezar ile hızlıca bir tartışma başlattım, Dünya'nın boş iç kısımlarına girmekle ilgili daha eski bir sorumu açıklığa kavuşturmak niyetindeydim.

“Herkesin gezegenin içine giremeyeceğini anladım, özellikle de daha derinlere, ama içeri girmek için kullanılan konum ne olacak? Bu önemli mi? Herhangi bir özelliği var mı? Örneğin, İkinci Tünel bu konuda herhangi bir kurala uyuyor mu?”

Sorarken, muazzam bir özgüven ve dürüstlük enerjisi yayan, net bir şekilde odaklanmış Cezar'a baktım. Kanımca o, bu tür karmaşık durumları, bu tür karışıklıklar ve izdihamlar tamamen rastlantısal olsa ve maddi dünya ya da manevi dünyayla bağlantılı olsun ya da olmasın, gerçek değerleriyle anlayabilen az sayıdaki insandan biri. Bana neredeyse yirmi yıldır çok iyi bildiğim doğrudan ve basit bir şekilde cevap verdi.

“Bir gök cisminin içine girmenin en kolay yolu manyetik alan çizgilerini takip etmektir. Dünya için de durum aynıdır. Üst taraftaki manyetik alan çizgilerini takip ederseniz, kademeli olarak süptil planlardan - eterik, astral, zihinsel ve nedensel - merkeze ulaşırsınız. Şans eseri doğrudan gitmek isterseniz, o zaman kabuktan geçersiniz; ama sonra, belli bir anda durursunuz çünkü artık orada neler olup bittiğini anlama kapasiteniz yoktur ve bilincinizi kaybedersiniz. Her şey durur. Dr. Xien'in de sana söylediği gibi, 'Makineler, teknoloji ve zihinsel süreçler: ya içeri girip daha ileri gidebilecek gerçek kapasiteye sahip olursunuz - yani varlığınız bu titreşimsel sıçramaya hazırdır - ya da orada durursunuz ve hatta delirebilirsiniz'. Yani, kutuplarda, içeri girmek daha kolay.”

Bu konular üzerinde düşünmeye devam ederken, Dr. Xien'e uyguladığım tekniği Cezar'a da uygulamak istedim.

“Diyelim ki birisi bu manyetik hat üzerinden sorunsuz bir şekilde gezegenin içine geçebildi. O zaman ne görürdü? Değişen manzaralar mı?”

“Kabuğun kalınlığı ve mantonun bazı kısımları maddi olarak aşılır; ama o zaman artık fiziksel madde yoktur çünkü süptil boyutlara giriyorsunuz - süptil, astral ve benzeri.”

“Ama bilim adamları gezegenin oldukça net bir yapısı olduğunu söylüyorlar. Sundukları teoride çok mu yanılıyorlar?”

Cezar'a Dr. Xien'e sorduğum soruların hemen hemen aynısını sorarak onu çapraz kontrol etmeye çalışmıyordum, ama bu konulara farklı açılardan bakarak daha fazlasını özümsemeye hevesliydim.

“Bu sadece onların tahminlerine ve doğrudan gözlemlerine dayanan bir yaklaşım, ama başka gerçeklikler de var. Kendin ikna olacaksın,” diye beni temin etti Cezar. Bu anları heyecanla bekliyordum ve yakında yapacağımız yolculuk hakkında daha fazla bilgi edinmek istiyordum, bu yüzden ona “Süptil planlara geçiş aniden mi gerçekleşiyor?” diye sordum.

Bana cevap vermeden önce Cezar kısa bir mola verdi. Benim daha iyi anlamamı sağlamak için kelimelerini dikkatle seçmeye çalışmasını izliyordum.

“Hayır, bu aniden olmuyor. Harekette belli bir sürekliliğe bağlı kalırsan, fiziksel madde bir şekilde hafiflemeye başlar, sonra plazma benzeri bir durum ortaya çıkar ki bu daha da seyrek bir durumdur. Daha sonra tamamen, maddenin aslında ulaştığın tezahür boyutuna veya planına bağlı olarak farklı titreşim frekanslarında maddeleşen enerji olduğu süptil planlara çıkarsın. Bununla birlikte, enerjisel olarak hazırlandığın bölgenin ötesine geçemezsin. Buradaki

süptil alan bir tür elastik şekilde hareket eder. Eğer ona kaba bir enerji gelirse, bu elastik olarak geri teper, yani titreşim frekansı tarafından tanınmadığı için oraya giremez.”

Bu bilgiyi özümsemeye çalışarak bir süre sessiz kaldım.

“Yani güç kullanamaz mısın?”

"Hayır, bunu yaparsan bilincini kaybedersin ya da basitçe reddedilirsin.

Eğer birisi yeterli bir mekanizmaya sahip olsaydı ve doğrudan Dünya'nın merkezine doğru deli gibi kazmaya başlasaydı, belli bir noktada cihaz dururdu. Çalışmazdı çünkü titreşim frekansı teknolojiden ve bileşen malzemeden kaynaklanıyordu ve artık ulaştığı içsel katmana karşılık gelmiyordu. Bireysel bilincinizin frekansının izin verdiği kadar ileri gidirsiniz. Bu prensip varlıklar için olduğu kadar insanbiçimli maddeden yapılmış herhangi bir nesne için de geçerlidir.

MANYETİK HATLARINI TAKİP EDEREK İÇ DÜNYAYA GİRME YOLU

“Bunu anlıyorum, ama yine de böyle bir cihazın ilerlemesinin nasıl engellenebileceğini hayal edemiyorum.”

Cezar bir süre düşündü; sonra bana anlamlı bir örnek sundu.

“Tıpkı bir uzay aracının atmosfere girmesi gibi. Eğer çok keskin bir yaklaşma açısıyla çok fazla enerjiyle gelirse, yoğun sürtünme nedeniyle tükenecektir. Açı çok geniş olursa, yerçekimi onu reddeder ve gemi gezegenin atmosferinden seker, ama belirli bir açı ve yön altında, atmosferi güvenli bir şekilde geçebilir ve gezegenin yüzeyine ulaşabilir. Bu kural öncelikle Dünya'nın içine girmek için de aynıdır; burada süptil boyutlardan geçebilir, manyetik alan çizgileri üzerinden girebilir, önce eterik planda, daha sonra merkeze doğru giderek daha süptil planlara girebilirsiniz. Elbette bu, bireyin bilinç seviyesinin böyle bir yolculuğa adapte olmasına bağlıdır.”

Cezar'ın sözünü keserek bir açıklama istedim.

“İnsanın süptil bedenlerinin fiziksel bedeni kapsadığını, en son ve en rafine olanın dıştaki nedensel beden olduğunu biliyorum, ama Dr. Xien ve senden öğrendiğime göre, gezegen söz konusu olduğunda durum aynı değil.”

“İnsanın süptil bedenleri fiziksel bedeni kaplıyormuş gibi sunuluyor ve eterik bedenden nedensel bedene kadar giderek daha fazla dışa doğru uzanıyorlar. Yine de bu uzanım sadece tek bir yönde değildir çünkü maddi beden aynı zamanda içindeki diğer süptil bedenlerle de emdirilmiştir. Dünya veya başka bir gezegen söz konusu olduğunda da durum aynıdır. Görünüşte tersine çevrilmiş olsa bile - başka bir deyişle, fiziksel bedenden başlayıp nedensel bedenin bulunduğu merkeze doğru hareket etseniz bile - aynı şekilde, gezegenimizin de fiziksel bedeni örten bir eterik bedene sahip olduğunu ve eterik bedeni örten bir astral beden olduğunu söyleyebilirim. Ama bu, zihnin mekanizmayı anlama ihtiyacıyla ortaya koyduğu sorunun boyutsal bir temsilidir. Örneğin insanın ruhsal evrimi dışa doğru değil, varlığın iç kısmına, ruhsal özüne doğru ilerlemek üzere tasarlanmıştır. Gezegenin gerçek bir varlık olduğu perspektifinden bakıldığında, en yüksek ruhsal frekansı gezegenin ruhsal merkezinde bulabileceğiniz gerçeği mükemmel bir şekilde doğrulanmaktadır. Dolayısıyla, sorun tersine dönmüştür ama bu yalnızca onu boyutsal olarak yorumlayan, iç ve dış fikirlerini ekleyen zihnin bakış açılarıdır. Bu yüzden her şey karşıt gibi görünür ama gerçekte birleşmişlerdir.”

Artık durumu çok iyi anlıyordum ve Cezar'a açıklamaları için teşekkür ettim.

KAVRAMSAL BARIYERLER

Bir süre sessiz kaldık. Cezar araba sürmenin keyfini çıkarıyor, ben de son birkaç saat içinde öğrendiğim kavramlar üzerine kafa yoruyordum. Birkaç dakika sonra hassas noktalardan biri üzerinde tartışmaya devam ettik.

“Dr. Xien'in bana bahsettiği bu gezegen oluşum sürecinin şu anki bilimsel anlayış olan yığılma teorisiyle pek ilgisi olmaması bana çok ilginç geliyor.”

Cezar başını sallayarak onayladı.

“İlginç, değil mi? Bu konuda gerçeklerden ne kadar uzak olabilirler ve eski ve sınırlı bir materyalist düşüncüyü sürdürerek insanoğlunun bilincini kısıtlamak için ne kadar mücadele edebilirler? Gerçekte, tüm yıldızlar ve gezegenler ya kendilerini yaratırlar ya da kara delik prensibinden yola çıkarak yaratılırlar, ama bilim fenomenleri yalnızca onun belirgin olasılıkları açısından anlar. Kozmik kayaların çarpışarak yığılma yoluyla gezegenleri oluşturması şeklindeki açıklamaları bile açıkça yeterli değil. Yine de kavramsal olarak işe yarıyor ama sadece çok sınırlı bir teorik açıklama bağlamında. Bu teoride ne kadar çok hata, tutarsızlık veya çelişkili gözlem olursa olsun, işe yaramayacağını anlasalar bile teoriyi sürdürmekte inat ediyorlar.”

“Acaba bu sınırlı gebe kalma seviyesinde kalmalarını sağlayan şey nedir?” dedim, biraz da kinayeli bir şekilde. Cevabı biliyordum ama yine de onun da fikrini duymak istiyordum. Uzun süre beklemek zorunda kalmadım.

“Kibir, küstahlık ve rutin. Bazı bilim insanlarının takıntılı bir şekilde düşünce sistemlerine saldırması kesinlikle materyalist bir tutumdur. Bu da onların daha geniş bir evren vizyonuna sahip olmalarını engelliyor. Ölçüm cihazları ve teknolojisi mütevazı ve nispeten sınırlı olduğu sürece, ölçümler yoluyla kanıt istemeye ya da buna güvenmeye sonsuza kadar devam edemezsiniz. Bu durumlarda, sadece dilediğinizi elde edersiniz - yani en azından cihazların sunabildiği kadarını. Bu süreç, gözlemlemek istediğiniz fenomenlerin spesifik frekanslarını not etmeyi gerektirir. Ancak o zaman ölçüm cihazları aracılığıyla bunların varlığının farkına varabilirsiniz, ama teknolojide etkili değişiklikler yapabilmek için kişisel titreşiminizi ve frekansınızı da arttırmanız gerekir. Bu bağlamda, bilimsel inceleme aynı zamanda düşünce ve davranışlarda da bir değişim gerektirir; ve sadece o zaman kişi bu fenomeni veya üstün gerçekliği algılayabilecektir. Bilimsel sürecin önündeki en büyük engel, dünyayı tamamen materyalist bir bakış açısıyla algılamaktır.”

“Her neyse, bana öyle geliyor ki küçük boyutlu bir kara deliğin gezegen oluşumuna kaynaklık etmesi fikri onlar için kabul edilemeyecek kadar fazla.”

"Astrofizikçiler de maddenin yavaş yavaş dönmesi sonucunda yıldız toz bulutlarından yıldızların oluştuğuna dair bir teori oluşturduklarında böyle bir modelin ana hatlarını tasarladılar, ama her şeyi materyalist bir bakış açısıyla çözmeye çalıştılar ve sonunda geriye gittiler. Aslında, bu temel girdap ilk olarak, fiziksel maddenin ilk ana hatları, yani yıldız tozu ortaya çıkana kadar gittikçe yoğunlaşan bir dönen kuvvetler alanını ortaya çıkaran bir tekillik gibi görünür; ve bir süre sonra su da ortaya çıkar.”

“Kozmosta olayların gerçekte nasıl gerçekleştiği, yani maddenin nasıl ortaya çıktığı çok ilginç ve şaşırtıcı,” dedim, bu gizemlerden gerçekten etkilenmiştim.

“Şu anda bilimde, maddenin ana unsurları olan elektron, proton ve nötronların, çok hızlı dönen bazı kara deliklerin yakınındaki yoğun manyetik alanlarda oluştuğunu varsayan birkaç ses var. Diğer bilim insanları ise bu elementlerin hiçlikten ortaya çıktığını ve sonra tekrar hiçliğe eridiğini düşünüyor. Kozmik boşluktan bahsediyorum. Aslında bu vakum gerçektir ve enerjisi sihirli gibi görünse bile vardır. Kozmosta var olan herhangi bir küçük girdap küçük bir kara deliği temsil eder ve vakumun enerjisi yoğunlaşır ve dolu bir şey gibi içinden tezahür eder, sürekli dönen sıvı bir yüzeye benzer bir tür sıvı vakum.”

“Bir şekilde anlıyorum ama modern bilim adamlarının böyle şeyleri dinleyebileceğinden bile şüpheliyim. Dr. Xien'e de aynı şeyi söyledim.”

“Bu sorunu inceledim çünkü ilgimi çekiyordu. Şaşırtıcı bir şekilde, bilim adamları bu gerçeği çoktan keşfettiler, ancak bununla ne yapacaklarını anlamıyorlar * Böyle şeyler söylemekte bu kadar inatçı olmaları bu evrende doğal bir şey değil. Bu onların sorunu, bizim değil. Aynı şekilde, tüm olayların bir 'tesadüf' durumu, yaşamın 'tesadüfen' ortaya çıktığı, bir yıldız, gezegenler ya da her neyse onu yaratan daha küçük ya da daha büyük bir kaos örneği olduğunu hayal ediyorlar.”

* [Romanyalı editörden] Yazar muhtemelen, sıcaklık mutlak sifıra çok yakın olduğunda atomların korelasyon göstermeye ve birlikte hareket etmeye başladığı, doğada bildiğimizden farklı bir madde durumunu gösteren Bose-Einstein kapasitörüne değiniyor.

Cezar'ın Dr. Xien ile neredeyse aynı ifadeleri kullanması beni eğlendirmişti, yani bu öğretiler onun da içinde derin köklere sahipti.

"Çağdaş bilim insanların anlayışına göre, tek geçerli prensip, sınırlı bir gerçeklik alanına uygulanan maddi evrenin kurallarıdır. Değişkenler her zaman ortaya çıkar. Her zaman soru işaretleri vardır. Yasaları belirli bir nesnenin, olgunun ya da tezahürün görüldüğü yerde ya da görüldüğü şekilde var olmaması gerektiğini söylese bile, her zaman çözülmemiş gizemler vardır. Sadece keski ve çekiç kullanarak bir bina inşa edemezsiniz çünkü yıkılma riski vardır. Hiçbir bağlantı unsurunuz yoktur. Projenin özünü bilemezsiniz. Bu gibi durumlarda, bilim insanları anlamlı bir kavramsal sıçrama gerçekleştirmek için belgeleri incelemeli, araştırma yapmalı ve daha geniş olasılıklara açık olmalıdır. Şimdiye kadar böyle bir şey olmadı ama belki yakın gelecekte böyle bir şeyin gerçekleşme ihtimali vardır.”

KUTUPLAR ARACILIĞIYLA İÇERİYE ERİŞİM: İNCELİKLER, İŞARETLER, KESİNLİKLER

“Maddenin titreşim frekansından daha üstün, süptil bir tezahür boyutunun varlığını kavrayamadıkları sürece bunu nasıl yapabileceklerini anlayamıyorum,” dedim. “Gezegenin içine erişimleri olmayacak. İçeri nasıl gireceklerini bilemezler.”

“Gerçekten de öyle. İnsanlar süptil boyuta geçişin nasıl yapıldığını anlamıyorlar. Hepsi de boş Dünya'nın boş bir hindistan cevizinin içi gibi olması gerektiğini hayal ediyor. Bir kez daha, bu onların şeyler hakkında sahip oldukları tamamen

materyalist anlayışlardan kaynaklanmaktadır. Dünyanın içine tekneyle ulaşmayı tarif edenlere bir bakın. Sizce gerçekte ne olmuştur?”

“Bu tür hikâyeleri çok iyi biliyorum ve az önce konuştuklarımıza dayanarak da yorumlayabilirim,” dedim. “Kutup merkezinin yakınında yüzmek, içeriye giden manyetik ve yerçekimsel alan çizgilerinden biriyle hizalanmaları için bir fırsattı.”

KUZEY KUTBUNDAN GEZEĞENİN İÇİNE GİRMENİN ŞEMATİK GÖSTERİMİ

“Kesinlikle. Kutuplarda, eterik planın frekansı ile bireyin frekansı arasında ortak bir rezonans varsa içeri girmek daha kolaydır. Bu aynı zamanda manyetik ve yerçekimi çizgileriyle kesişen teknenin hızına da bağlıdır. Eğer dalgalanırsa, kutupların manyetik çizgilerinin yerçekimi alanıyla hizalandığı kesin noktaya girmeyi kaçırsınız. Önemli olan teknenin hızının sabit olması gerektiğidir. Ekvatorda içeri giremezsiniz çünkü manyetik alan çizgileri yerçekimi alanına diktir ve etkileri bu etkiyi yaratmaz. Bunun yerine, böyle bir yerde biyolojik çeşitlilik teşvik edilir; ama Kuzey Kutbu'ndaki manyetik koninin kenarında, Dünya'nın içine doğru eterik plana geçişin tam sınırında, manyetik alan güçlüdür ve yerçekimi alanı çizgileriyle aynı hizaya gelir. Bunların birlikteliği ve karşılıklı etkisi güçlü bir şekilde enerjilendirilmiş olan fiziksel bedenin özüne iletilir. Daha sonra, manyetik koniye girdikçe, alanın yoğunluğu azalır ama bedenin atomlarının titreşim frekansı yükselir ve manyetik alanın hatları boyunca eterik plana geçmesine izin verir.”

“MANYETİK KONİ VE YERÇEKİMİNİ MANYETİK ALAN ÇİZGİLERİNE HİZALAMA ALANI”

“Anladım. Diyelim ki manyetik koninin kenarındayım ve verilen koşullara uyuyorum. O zaman dünyanın içine mi girerim?”

“Üç seçeneğin var. Eğer yönün kutba doğru değilse, o zaman giriş bölgesinin üzerinde yüzen okyanusta ilerlemeye devam edersin. Bu durumda maddi planda kalırsınız. O bölgenin neyi temsil ettiğini anlamazsın. Hiçbir şey hissetmezsin ve gezegenin içine girmezsin. Eğer yönün yakınsa ama kutba giden tam çizgi üzerinde değilse, o zaman olağandışı bir şey olduğunu anladığın belli bir trans benzeri duruma girersin. Hatta bazı bilgiler bile alabilirsin, ama hepsi bu kadar. Bu sadece içsel bir deneyimdir.

Fiziksel olarak, erişim alanını teknenle geçtin ama Dünyanın içine girmedin. Ama, eğer yönün kutba doğruysa, eterik plana ve onun aracılığıyla da Dünya'nın içine girmek için pek çok şansın vardır. Ama bunun için bireysel frekansının

geçiş frekansına eşit ya da yakın olması gerekir. Başka bir deyişle, eğer bilincin ve anlayış seviyen geçişle uyumluysa - yani yeterince saf ve yüksekse - kendini manyetik ve yerçekimsel alanlarla hizalayabilir ve bir sonraki plan olan eterik plana geçebilirsiniz. Bu şekilde, İç Dünya olarak adlandırılan şeye erişirsiniz.”

Cezar bana tüm bunları açıklarken, ben de bu tür fikirlerle ilgili olarak zihinsel olarak kendi adıma konuşmaya hazırlanıyordum. Her şeyi açıklığa kavuşturmak için, üsse döndükten sonra birkaç eskiz çizdim. Bir sonraki sayfadaki resim, üç olasılığı temsil eden son halidir. Ancak unutmamalım ki bu sadece bir bakış açısından süptil bir gerçekliği temsil etmeye çalışan maddi bir çizimdir.

Örneğin, çizim, içeri girdiğimizde, görünüşe göre çizimdeki kıvrımı takip ederek iç taraftaki tekne ile döndüğümüzü önermektedir. Gerçekte, eğer birisi böyle bir deneyim yaşasaydı, ne bükülme ne de böyle baş aşağı bir dönüş hissedirdi. Bunun nedeni bazılarının öne sürmeye çalıştığı gibi geniş eğrilik yarıçapı değil, gerçekte kişinin süptil eterik planın girişinden geçmiş olmasıdır. Oraya varıldığında, kişi baş aşağı dönüşü algılamayacak, sadece manyetik ve yerçekimsel yönü takip ederek Dünya'nın merkezine doğru ilerleyecektir.

Su da bizi çevreleyecek. Genelde aynı gökyüzünü göreceğiz ama çok geçmeden başka elementler de görünmeye başlayacak ve biz onların Kutup sularındaki varlıklarının nedenini bilmeyeceğiz. Bu tür deneyimleri anlatanlar Dünya'nın içine girdiklerini söylerler, ama bu şekilde düşünürler çünkü maddi planda olduklarına inanmaya devam ederler. Aslında onlar çoktan başka bir boyuta, o bölgede gezegenimize karşılık gelen eterik boyuta girmişlerdir. Böylesine süptil bir gerçekliği bilmedikleri için, bunu maddi planda zaten bildikleri şeylerle ilişkilendirmeye çalışıyorlar ve bu yüzden de belli bir şekilde gezegenin boş iç kısmına ulaştıklarını hissediyorlar.

KUTUPSAL ERİŞİM BÖLGESİNDEN İÇ DÜNYAYA GEÇERKEN ÜÇ POTANSİYEL SONUÇ

Cezar daha sonra bana çok garip görünebilecek ve aynı zamanda insanların bu fenomeni yanlış anlamalarına neden olan birincil faktör olan bir şeyi açıkladı. Dünya'nın eterik boyutuna ulaştıktan kısa bir süre sonra, gökyüzünün ortasına bakarsanız, gezegenin merkezi güneşini görebilirsiniz ki bu bizim maddi planda gökyüzünde gördüğümüz güneşten farklıdır. Ancak çok nadir durumlarda ve belirli koşullar altında kısa bir süre için iki güneş görebilirsiniz. Biri kozmik uzaydan gök cismi olan fiziksel plandaki güneş, diğeri ise gezegenin içindeki eterik plandaki güneştir. Ancak kısa bir süre sonra sadece eterik plandaki güneş kalır çünkü kişi artık farklı bir alemde seyahat etmektedir ve bu güneş daha az yoğun bir ışığa ve daha küçük bir boyuta sahiptir.

“Dünya'nın içindeki güneşin gezegenin merkezindeki kara deliği nasıl temsil edebileceği benim için hala tam olarak açık değil” dedim. “Sunumda bir hata olduğundan neredeyse eminim. Bu ya bir tekillik, ya emici bir kara delik ya da bir güneş.”

Görünüşe göre haklıydım. Ancak içimde, bilmemenin verdiği bir “mikrop” yüzünden düşüncelerimin bir şekilde zayıfladığını hissediyordum.

“Ne Dr. Xien ne de ben sana gezegenin ortasında bir yıldız olduğunu söylemedik,” diye yanıtladı Cezar. "Orada bir güneş gibi görülen şey aslında eterik plandaki merkezi kara deliğin aydınlatıcı ifadesidir. Normalde orada hiçbir şey göremezsin çünkü tekilliğin titreşim frekansı çok yüksektir ve fiziksel spektrumun frekansını aşar."

“O zaman neden ışık saçan bir güneş var?” Şaşırarak sordum.

“Aslında bu kara delik tarafından yayılan ışık radyasyonudur ve ışık madde soğurma sürecinden ortaya çıkar. Bu fenomenle tam olarak gördüğün şey parlak eterik radyasyonun dönüşümüdür çünkü o noktada zaten eterik planda bulunuyorsun. Buna iç güneş denir çünkü biz gökyüzünde ışık üreten bir şeyi güneş olarak adlandırmaya alışkınız. İç güneş olarak adlandırılan merkezi kara deliğin kendi manyetik ve yerçekimsel alanı vardır. Kendine ait bir açılma hızı vardır ve bu unsurlar maddenin emilim hızını belirler ki bu yavaş yavaş gerçekleşir ama gerçekten de gerçekleşir. İç güneş ışığı fiziksel planda gökyüzünde gördüğün güneşten biraz daha zayıftır. Bu yüzden iç güneşe dumanlı güneş de denir.”

Bir süre sessiz kaldım, bu açıklamalardan neredeyse başımın döndüğünü hissediyordum. O ana kadar edindiğim yanlış ya da yanlış anlaşılmalı bilgilerin kalıntıları arasından bu yeni değerli bilgiyi, çağdaş bilimin sunmuş olduğu ve halen sunmakta olduğu bilgiler sayesinde netleştirmeye çalışıyordum.

Cezar bana “Fiziksel plandan eterik plana geçmek için bir koşulu daha yerine getirmen gerekiyor,” dedi.

"Eğer içsel olarak hazırsan ve bilincinin titreşim frekansı ile eterik planın titreşim frekansı arasında bir rezonans varsa, bu iki plan arasında bilincini kaybetmeden geçmen gereken ortak bir frekans aralığı vardır. Bu kısa geçiş sırasında tamamen farkında olmalısın. Eterik plana geçiş birdenbire gerçekleşmez, oldukça yumuşak ve kademeli bir geçiştir. Makul bir süre boyunca devam eder. Varlık ne kadar hazırsa, geçiş o kadar az rahatsız edici olur. Ancak geçiş yine de hissedilebilir, özellikle de tuhaf bir şey olduğunda. Başlangıçta her şey aynı kalıyor gibi görünse de, Kuzey Kutbu'ndaki bitki örtüsü, ılık rüzgar, daha sıcak su, yeni bir güneş ve daha önce hiç görülmemiş

yeni hayvanlar gibi yeni unsurlar resme girip belirginleştikçe değişmeye başlarlar.”

“Ve bu Dünya'nın içindeki dünya mı?” Merakımdan sordum.

“Gezegeneğimizin içinde böyle pek çok dünya var. Hangisinden bahsettiğine bağlı. Uygarlıklar var, ve bunu kelimenin kısıtlı anlamıyla söylüyorum, yerkabuğunun içindeki devasa boşluklarda var olan.”

"Gezegeneğin kabuğu fizikseldir; ama karasal mantonun yakınında eterik plana bir geçiş bölgesi ortaya çıkar. Gezegeneğin bu maddi kısmı kesit olarak çok kalın değildir ve farklı boyutlarda birçok boşluğu olan bir bal peteği gibi görünür. Bazıları boştur, bazılarının içinde yaşayan varlıklar vardır ya da küçük veya büyük toplulukların bulunduğu şehirler vardır. Ayrıca farklı türde varlıklar da vardır. Dünya'nın içindeki bu tür diğer kabarcıklar lav veya petrolle doludur ve bazılarının içinde büyük göller de bulunur. İstersek bunlara yeraltı dünyaları diyebiliriz ve aralarında çok fazla çeşitlilik vardır. Yüzeye daha yakın olan bu topluluklardan bazıları maddi planla bütünleşmiştir. Daha derinlerde yer alan diğerleri ise sanki zaten eterik planda yer alıyorlarmış ya da onunla bağlantıları varmış gibi davranırlar."

SULARDA, MAĞARALARDA YA DA ORMANLARDA

“Eğer bu Dünya'nın kabuğunun iç yapısı ise, o zaman orada yaşayan tüm varlıkların sadece kutuplardan girip çıkmadığına inanıyorum. Muhtemelen bizim İkinci Tünel'den girebildiğimiz gibi onların da başka erişim noktaları vardır.”

“Elbette. Aslında gezegeneğin merkezine giden üç ana yol var. İlki kutuplarda ve en kolay olanı. Bunu zaten tarif etmiştik. İkinci olasılık ise bazı özel yerlerden, genellikle dağların içindeki mağaralar ya da oyuklardan, ama bunlar yer yüzeyinde, ormanda ve hatta tarlalarda da olabilir.

Bilim insanları bunlara uzay-zaman çarpıtmaları ya da portallar demektedir; ve bir bakıma bunlar tam olarak budur. Daha açık olmak gerekirse, bunlar öncelikle maddesel enerji girdaplarının eterik plandakilerle kesişmesini temsil eder. Bazen astral planın enerji vorteksleri de işin içine girer. Orada, birbirleriyle kesiştikleri yerde, Dünya'nın fiziksel yüzeyinde bir tür enerjisel sınır, özel bir bölge oluşur. Bu enerjisel sınırların bazıları diğerlerinden daha uzun, bazıları ise daha kısa bir süre devam eder. En güçlüleri yüzlerce hatta binlerce yıl sürebilir. Diğerleri ise birkaç dakika sürebilir.”

“ Kadim rahiplerin ormanda dua ayinleri yapmalarının nedeni bu mu?”

“Sebeplerden biri de bu. Bu yüzden insanların gitmeye korktuğu ormanlar olduğunu söylerler. Bunun nedeni bu ormanlarda bir sorun olması değil, daha çok bu ormanların içinde eterik plana bir geçişin ya var olması ya da bir zamanlar var olmuş olmasıdır; ve dahası, farklı bir gerçeklik içerir. Bitki örtüsü ya da varlıklar maddi plandakilerden farklıdır; ve çoğu zaman bu durum insanları korkutur. Artık alıştikları mekân ve zamanda olmayan insanların kafası karışır. Kendilerine ne olduğunu anlamıyorlar, aslında maddi plandan daha üstün olan başka bir tezahür planında olduklarını fark etmiyorlar. Örneğin, bu özel ormanlardan bazıları nispeten küçük boyutlarda olabilir; ve insanlar içeri girdikten sonra günlerce yollarına devam edebilirler çünkü zaten başka bir boyutta, genellikle de oradaki ormanın bazı farklı özelliklere sahip olduğu eterik plandadırlar. Ama, bunun tersi de olabilir. Her şey çapraz noktanın özelliklerine bağlıdır.”

Kısa bir aradan sonra Cezar devam etti.

"Oradan geçerseniz ya da oraya girerseniz ve böyle bir şeye hazırsanız, eterik plana geçişiniz tamamlanır. O zaman doğrudan Dünya'nın içine girersiniz; ama bunun gerçekleşmesi için, tekrar ediyorum, hazır olmalısınız. Bu yönleri anlamak ve doğru zamanda doğru yerde olmak için doğru içsel duruma sahip olmalısınız. Gerekirse, tüm bu unsurlar tam da olması gerektiği gibi kendilerini düzenlerler. Örneğin, ormanda yürüyorsunuz ve diğerlerinden farklı bir yol beliriyor. Onu takip edersiniz ve bir mağaranın sıradan bir girişini gördüğünüz bir uçuruma ulaşırsınız. Dağdaki bu mağara veya giriş o zamana kadar mevcut değildi. O girişi takip ederek daha derinlere iniyorsunuz; ama mağaranın içine doğru ilerledikçe, duvarlarının gittikçe daraldığını ve bir nehir gibi aktığını, her zamanki gibi gitseniz bile gittikçe daha hızlı aktığını hissediyorsunuz.”

“Böyle çok özel yerler var mı?” Tartışmadan büyülenmiş bir şekilde sordum.

GEZEĞENİN KABUĞU VE MANTOSUNDAKİ YAPISAL UNSURLAR

"Onların dalgalanmaları büyüktür, ama bazıları iyi bilinir, uzun süre devam eder ve çok güçlü kalırlar. Bazı insanlar tarafından iyi biliniyor olsalar bile, yarattıkları etki önce korku ve hatta paniktir. Kendini koruma içgüdüğü daha sonra insanda çok güçlü bir şekilde harekete geçer. Bilinmeyene karşı duyulan korku, hikayeler ve çevrede meydana gelen diğer garip unsurlarla güçlenerek, böyle bir yer hakkında bazen dehşet verici bir efsane yaratır. Hem yerel halkın hem de yetkililerin eğilimi erişimi engellemektir. Bu yerlerde titreşim frekansının değişmesiyle ortaya çıkan gerilim, bir kafa karışıklığı, güçlü duygular, zihinsel kaos ve daha da sık olarak güçlü bir korku hissi yaratır.”

Benim için önemli görünen bir şey sorarak araya girdim.” Ama, böyle bir nesnel sınırdan geçtiğinizi varsayarsak, uzay-zaman oranı maddi plandakiyle aynı mı kalır? Ben hayır derdim.”

"Haklısın. Böyle enerjisel bir sınırın içinde geçilen nispeten küçük bir mesafe, maddi planda onlarca hatta yüzlerce kilometre anlamına gelebilir. Eğer doğru araçlara sahipseniz ya da doğru enerjisel geçitten geçiyorsanız, Dünya'nın içinde seyahat etmek genellikle hızlıdır."

Cezar bu açıklamaları yaptıktan sonra bana İç Dünya'ya erişim için üçüncü bir olasılıktan bahsetti.

“Bu antik çağlarda kullanılıyordu ve onlar için doğal olduğu için gerçek inançlarının bir parçasıydı. Bu durumda, Dünya'nın içine girmek su üzerinde yapılır. Örneğin, gerçek bir gölde bir teknedesiniz. Çok geçmeden garip bir sis belirir ve sisin içine girdiğinizde başka bir yerdesinizdir. Bu sizin çoktan eterik plana girdiğinizi ve büyük olasılıkla gezegenin içinde olduğunuzu gösterir.”

“Bu Bermuda Şeytan Üçgeni ile ilgili özel durumu açıklayabilir,” dedim hemen.

“Bu doğru. Uçakların sise girdiği bu tür durumlarda tek sorun, rezonans frekansı değiştiği için uçaktaki makinelerin artık çalışmamasıdır. Nerede olduğunuza ya da nereye gideceğinize dair hiçbir fikriniz olmaz ve hatta motorlar bile çalışmayı durdurma eğilimindedir, ama bir gemide olduğunuz sürece, belli bir anda sisten çıkana kadar o sisin içinde sürüklenirsiniz. Ancak o noktada eterik planda Dünya'nın içindesinizdir.”

“Bu tür şeyler bana biraz rastgele gibi geliyor. Büyük miktarda bilinmezlik ve hatta risk söz konusu.”

“Sadece görünüşte. Bu bölgelerden bazıları, içeride yaşayanlar tarafından çok iyi bilinen enerjisel operasyon üsleri gibidir ve bu nedenle, çoğu durumda, beyaz sisten çıkarken beklenir ve hoş karşılanırsınız. Bu sadece sularda değil, aynı zamanda karadaki bozulma bölgelerinde, dağ mağaralarında veya Dünya'nın içindeki bu tür diğer geçitlerde de olur. Yakında kendini buna ikna edeceksin. Bilge adamların ülkesine ya da adasına nasıl gidileceğini bilen Kral Arthur ve şövalyeleri buna iyi bir örnektir. Bu, maddi plana ait değildi ama bir gölün üzerindeki sisi geçerek ulaşılıbiliyordu. Bu tarihsel olarak, teknelerinin suyun altındaki bir gölde tasvir edildiği bir gravürde temsil edilmiştir ve kuyruğunu ısırarak bir daire ya da daha iyi bir deyişle bir oval yapan bir yılan görebilirsiniz. Bu Ouroboros yılanı birçok enerjisel gelenekte yer alır ama anlamı aynıdır. Vakum enerjisine bağlantı ve maddi plandan tezahürün üst planı olan eterik

plana geiş anlamına gelir. Bu, aslında bir tekillik olan böyle bir boşluk aracılığıyla yapılır.”

O ağdaki insanların planlar ve süptil boyutlar hakkında özel bir bilgiye sahip olmalarına ve hatta bunlara nasıl ve nerede erişebileceklerini bilmelerine ve diledikleri gibi erişebilmelerine hayret ettim. Cezar daha sonra bazı ayrıntılar ekledi.

“Gerçekten de. Arthur'un ve ona yakın olanların o zamanlarda sahip olduğu bazı inisiyatik bilgileri gösteriyor. Biliyorsun ki şu ana kadar onun kalesi Avalon'un yeri tespit edilemedi.

Bu yüzden tarih ve kültür Arthur'u, Merlin'i ve onların kalesini mit ve efsane kategorisine eklemeyi tercih ediyor. Bu daha kolay ve daha uygundur ve bahaneleri de kanıt bulunamamasıdır; ama bu tür kanıtların yokluğu - bu kalelerin, şehirlerin veya karakterlerin ya var olmadıkları ya da maddi planda kalmayıp eterik plana ait oldukları gerçeğinden dolayı - başka birçok durumda bulunabilir. Örneğın, İnká şehri El Dorado, Truva kalesi ve hakkında hiçbir şey bilinmeyen ya da bilgilerin çelişkili olduğu daha pek çok yer vardır.”

Son yirmi dört saat, gezegenin iç yapısına ilişkin kavrayışımın belli ölçülerde tamamen sıfırlandığı, çok ikna edici ve güçlü bir ideolojik tur olmuştu. Kendimi ilk yolculuğa çıkmaya hazır hissediyordum, ama yola çıkmamız birkaç gün sonraya planlanmıştı. Bucegi'nin içindeki yere vardığımızda Cezar'dan iki saat dinlenmek istedim ve öyle de yaptım. Sonra ruhum beklenmedik kaynaklarla ve yüceltmeyle dolu olarak Projeksiyon Odası'nın sihirli atmosferine geri döndüm.

BÖLÜM İKİ

BÜYÜK TARTIŞMA:

İÇİ KATI MI YOKSA BOŞ MU?

Uyandıktan sonra kısa bir süre için bazı resmi belgeleri doğruladım ve imzaladım. Bucegi'deki gizli üste oluşturulan yeni idari ve organizasyonel yapı artık en iyi şekilde işleyen bir sistem haline geldi. Dolayısıyla komuta yapısı büyük ölçüde basitleştirildiği için görevlerin atanması kolaydı. Bunun büyük bir kısmı gizli üste kullanılmakta olan olağanüstü Amerikan teknolojisinden kaynaklanıyordu. Bu teknolojik unsurlardan bazıları bilim kurgu kitaplarında rastlanabilecek türden olsa da, gerçek şu ki şu anda bunların tadını çıkarıyoruz. Bakanlıktaki herkes bu teknolojinin hükümet projelerinden değil başka bir yerden geldiğini biliyor ama Pentagon'un Amerikalı yetkilileriyle aramızda bu çok hassas konunun hassasiyetini daha da arttırmamak için üstü kapalı bir anlaşma var. Bu nedenle sorumluluğum artıyor ve daha çok Amerikan tarafını ilgilendiren bazı hususlar olduğu için, özellikle bu konum için tasarlanmış olan çeşitli teknolojilerden bahsetmeyeceğim.

GÜNCELLEME

Üssün gözetleme ve güvenlik sistemleri o kadar sofistikedir ki personel ihtiyacı büyük ölçüde azalmıştır. Eğer bir kimse dağ yürüyüşüne çıkmaya karar verir ve bölgeye girme şansı bulursa, çok akıllıca bir şekilde gizlendiği için bölgeye giden yolu göremeyecektir. Ama bir güvenlik ihlali durumunda, ormanlık görünümlü kısa yolu bulup takip edebilseniz bile, belki de şu anda gezegendeki en önemli gizli üssü kaçırdığınızı anlamadan dağın yanından geçip gideceksiniz. Bu güvenlik seviyesine ulaşmak için, giriş alanını doldurmak amacıyla dağın kalınlığı neredeyse otuz metrelik bir mesafeye kadar uzatılmış; sol tarafta ise topografya seksen metreden fazla bir kavis haline getirilerek toprak ve bitki örtüsüyle kaplanmıştır. Bu değişiklikler, üzerinde köknar ağaçları bulunan dağlara doğru uzanan keskin bir uçurum gibi görünen bir konfigürasyonu da içeriyordu. Bu değişim gerçekleşirken Cezar ile birlikte oradaydım ve bu teknolojinin ne kadar verimli olduğunu görünce hayretler içinde kaldım. Eğer bu tür şeyleri bu kadar basit ve hızlı bir şekilde ortaya çıkarabiliyorlarsa, bu demektir ki, eğer isterlerse, uygun herhangi bir gezegende veya uyduda üs inşa etmekte hiçbir sorun yaşamayacaklardır.

Böyle bir inşaat için ne geleneksel enerji kaynakları ne de malzemeler kullanıldı. Tüm operasyon devasa boyutlardaydı ve normal teknolojik imkanlarla bir araya getirilmesi son derece zor olurdu, ama bu son teknoloji bunu sadece iki günde başardı. İlk gün yalnızca, hiçbiri günümüz teknolojisine benzemeyen üç

mekanizmanın art arda kullanılması yoluyla ayar, programlama ve düzene odaklandı. Süreç, daha önce hiç görmediğim türden bir sihir gibiydi. Hem yapı hem de madde hakkında sahip olduğum kavramsal imgenin üstesinden geldi. Bu topografik değişikliklerle ilgili olarak iki ayrı perspektif dikkate alındı. Bunlardan ilki tüm üs bölgesi için güvenliğin arttırılmasıyla ilgiliydi. İkincisi ise komuta ve kontrol merkezi için içeride yeni bir alan yaratmaktı. Bu alan enerji kaynaklarını ve departmanların işlevsel olarak yeniden dağıtılmasını içeriyordu çünkü bilimsel analiz laboratuvarı gizli komplekse geri dönmüştü. Yıllar önce Bükreş'te özel olarak düzenlenmiş bir binaya taşınmış, ancak prosedürlerin, keşiflerin kalitesinde önemli bir iyileşmeyi haklı çıkarmadan daha düşük olduğu görülmüştü. Laboratuvarı ilk yıllardaki gizli kompleksine geri döndürme fikrini ortaya atan kişi General Obadea'ydı. Onun bu fikri, General'in ölümünden bir yıldan biraz fazla bir süre sonra Cezar tarafından mutlu bir sonuca ulaştırıldı.

Araştırma laboratuvarı, dağın içine kazılmış olan hangarın içindeki üç uzun odaya geri götürüldü. Bunlar arasında sefer hazırlıkları için kullanılan dinlenme alanları ve dağın genişletilmesiyle yaratılan yeni alanda oluşturulan küçük bir yemekhane de bulunuyordu. Bu üç oda çok sofistike cihazlarla donatılmış daha büyük alanlara dönüştürüldü ve büyük bir oda orijinal laboratuvarı barındıracak şekilde yapılandırıldı. Bilim adamlarından oluşan ekip genel olarak, gizli yerin gerçekte neyle ilgili olduğunu bilmeyen üç kişiden oluşuyordu. Sadece laboratuvara getirilen çeşitli eserleri ve cihazları incelemek üzere talimat aldılar. Araştırmacıların imzaladıkları sözleşmeler altı ay süreliydi ve Amerikan birliği tarafından denetlenen çok ağır koşullar içeriyordu.

Aynı kişi için sadece bir kez yenilenebiliyordu. Hem hangarın girişindeki hem de dağdaki tüneldeki devasa sürgülü kapılar da ortadan kaldırıldı. Bunların yerine holografik projeksiyonla maskelenmiş enerjisel koruma alanları içeren çok ileri bir teknoloji kullanıldı. Güvenlik sisteminin çok ilginç bir yönü de bu enerji alanlarının Büyük Galeri ve Projeksiyon Odası'na girme izni olan her bir birey için özel bir rezonans frekansına uyarlanmış olmasıdır. Gizli yere vardıklarında, içeriye giriş izni olanlar, giriş izni veren frekansı yayan düz bir saat gibi bir tür bilezik takıyorlar. Girişteki enerjisel alanın önüne gelindiğinde, otomatik olarak o kişiye giriş izni veriyor. Bu teknoloji aynı zamanda Amerika'nın gizli yüksek teknoloji sektörünün bir parçasıdır ve diğer tüm kontrol ve koruma bariyerlerini ortadan kaldırmamızı sağlar. Örneğin, başlangıçta tünelin, Büyük Galeri'nin ve Projeksiyon Odası'nın girişlerinde insan korumaları vardı, ama bunların hepsi bu şaşırtıcı ve çok kısıtlı teknoloji ile tamamen değiştirildi. Bununla birlikte, enerji alanını yaratan cihazları ya da alışılmadık enerji kaynağını tarif etmeme izin verilmiyor. Güvenliğin bu radikal şekilde basitleştirilmesi, neredeyse tam bir korumadan çok daha fazlasını sağladı. Bu aynı zamanda Projeksiyon Odası'na büyük bir insan akınını kabul etmeyen General Obadea ve Cezar'ın eski bir arzusunu da yerine getiriyordu.

Dağın içindeki bu gizli mimari gelişmenin çok özel bir yanı vardı. Daha önce yazdığım kitaplarda, bir ölçüde, bu mekâna girmenin ya da bu mekânda kalmanın sizde yarattığı unutulmaz izlenimi yeniden yaratmaya çalıştım. Bu, insanın dış dünyada yaşadığı sıradan deneyimlerden kökten farklıdır.

Duyarlı bir insan, “ruhunuzda nostalji hissi bırakıyor” diyebilirken, bir başkası “bilinmeyene giden gizemli bir salon” olarak tanımlayabilir ve diğerleri de her şeyi gerçek bir sihir olarak tanımlayabilir. Şahsen ben bu tanımlamaların her birinin kısmi bir doğruluk payı içerdiğini düşünüyorum çünkü daha önce de belirttiğim gibi Büyük Galeri'ye ve özellikle de Projeksiyon Odası'na girdiğinizde başka bir dünyaya girmiş gibi oluyorsunuz. Bu duygu aynı anda hem karmaşık hem de şaşırtıcı. Kendinizi kutsal bir yere nakledilmiş gibi hissediyorsunuz. Mekânın içinde toz ya da kirden eser olmaması bile anlamlı. Ama tüm bunların ötesinde, tartışmasız kutsal bir karakter var. Bir şekilde daha hafif ve endişesiz hissediyorsunuz, sanki insanların dünyasına geri dönmek istemeyecekmışsınız gibi. Karanlık düşünceler kayboluyor. Aşağılık ve önemsiz veya kötü faaliyetler ve planlar da kayboluyor. Tek istediğiniz sürekli bir iyilik ve uyum özlemidir.

Mekânın genel yapısal unsurlarına dönecek olursak, Bucegi'deki askeri kompleksin en sofistike alanlarından biri, dağın yapay genişlemesinin içine inşa edilen kontrol odasıdır. Buradan, erişim yolları, bu yolların enerjisel işleyişi ve ayrıca bu tesisten yayılan tüm enerji dahil olmak üzere, konumu çevreleyen her şey izlenmektedir. Böyle bir teknolojinin Dünya'da var olabileceğini tasavvur etmek zor, ama artık gizli konumumuzda bir gerçeklik. Örneğin, psikolojik bir koruma bariyeri sağlar, ancak teknoloji HAARP olarak bilinen teknolojiden kökten farklıdır. HAARP, başkalarının bu bölgeye çok yaklaşmasını önlemek için sağlanan süptil enerjisel korumanın aksine, daha çok bir çocuk oyununa benzer. Eğer bir kimse çok yaklaşırsa, şaşkın, yanlış yönlendirilmiş ve kararsız hissetmeye başlar; ya da hafif bir baş dönmesi kişiyi ele geçirir, tüm bunlar geri çekilmeleri için yeterlidir. Dikkat çekici olan şey, bu teknolojinin insan yardımı olmadan, davetsiz misafirlerin gizli komplekse doğru gidip gitmediğini ölçmeden ya da bilmeden akıllı bir şekilde hareket etmesidir. Sadece böyle bir durumda ve sadece belirli bir mesafeden koruyucu etki ortaya çıkmaktadır, ama bu, orada tanıtılan ve nispeten basit olduğu düşünülen teknolojinin sadece bir örneğini temsil etmektedir. Bununla birlikte, çok daha sofistike olan başkaları da vardır ve bunlar savunma, diğer giriş türleri ve hatta bölgeye askeri saldırı ile ilgilidir. Tüm bölge tamamen bağımsız ve güvenli bir sistemi temsil ediyor.

Projeksiyon Odasına girmeden önce Cezar ile bir toplantı yaptım ve birlikte yemek yedik. Üste mutfak bulunmuyor. Yemekler bir astronotun yiyeceği şekilde, özel paketlere yerleştirilmiş olarak sağlanıyor. Normal bir askeri üste bulunan bir dizi tesis ve işlevden feragat etmenin, özellikle de asgari personel

bulundurma konusundaki zorlukları en aza indirmek için kesinlikle gerekli olduğuna karar verildi. Üsteki koşullar o kadar iyi ve teknolojik olanaklar o kadar geniş ki, bir insan hem fiziksel hem de zihinsel rahatlık içinde sorunsuzca yaşayabilir.

PROJEKSİYON ODASI, BAŞKA BİR DÜNYA

Yemekten sonra Cezar ile birlikte enerjisel ekrandan geçerek tünele girdik. Yaklaşırken, bileklikten yayılan özel frekans, enerjisel alanın bir bölümünde, belli belirsiz bir uğultunun eşlik ettiği oldukça hoş bir mavi yanardönerlik parlaklığı yaratıyor. Kişi bu alandan bireysel olarak geçer. Buna eşlik eden tek his çok büyük bir karıncalanma veya uyuşma hissidir, ama bu sadece bir saniyenin kesirleri kadar sürer. Tünele girdikten sonra dışarısı tamamen opak görünür. Arkanıza baktığınızda sadece mavi fosforlu renklerden oluşan bir dünya görüyorsunuz.

Çok sevdiğim elektrikli ulaşım araçları tünelin sağ tarafında hizalanmış bir şekilde bizi bekliyordu. Büyük Galerî'nin girişindeki ışık, ilk kurulduğu yıllara göre daha az yoğun olsa da, ayrı ve hoş. Duvarlardaki kırmızı ışıklar yerini güzel bir LED sistemine bırakmıştı.

Büyük Galerî'nin girişini koruyan dev taş kapıya kadar olan kısa mesafeyi yavaşça geçtim. Kapı açıldı ama giriş, ağır çekimde dalgalanan bir perde gibi hareket eden ama yeşilimsi yarı şeffaf bir renge sahip olan enerji alanı tarafından engellenmişti. Bu, eski ve karmaşık lazer sisteminin ve tabii ki giriş protokolünün bir parçası olan iki askeri muhafızın yerini almıştı.

Geldiğimizde, enerji perdesi tıpkı tünele girdiğimizde olduğu gibi hareket etti, biraz hareketlendi ve o ferahlatıcı alçak uğultuyu çıkardı. Heybetli taş kapının kemerinin altından geçtim ve biraz da eğlenerek, kullandığımız teknolojinin şu anda bile tam olarak anlaşılmadığı yorumunu yapmaktan kendimi alamadım. Projeksiyon Odası'na girişi koruyan mavimsi manyetik alanın görkemli bir şekilde çerçevelediği girişe varıncaya kadar zihni, bedeni ve ruhu rahatlatan renklerin dalgalı “suları” ile Büyük Galerî boyunca uzanan yolun hipnotik büyüüne kendimi bıraktım. Oraya her gelişimde olduğu gibi heyecanla yeraltındaki muazzam alana adımımı attım. Önceki üç yıl içinde birçok kez orada bulunmuş olmama rağmen, kutsal olanın hissi asla kaybolmuyor. Orada olmaya alışamıyorsunuz. Ne sıkılıyorsunuz ne de yoruluyorsunuz. Bu gerçek bir teknoloji harikası ve aynı zamanda manevi bir mucize, insanoğlunun doğru bir anlayışa ulaşması için muhtemelen evrimsel aşamalardan geçmesi gereken bir şey. Cezar bu nadide ortama dalmış olmama saygı duydu ve sessiz kalarak yanımda yavaşça yürüdü. Kendimi o sessiz karıncalanmadan, birdenbire ortaya çıkan o ışıktan ve varlığımı, ruhumu ve kalbimi istila eden o enerjisel süptil

alandan dışarı çıkarken hissediyordum. Dağın altındaki devasa boşluğa girdikten sonra, Projeksiyon Odası içindeki üç tünelin devasa açıklıklarına doğru bakmama alışkanlığı edinmişim. Ayrıca bilincin, duyular, algılar ve diğer bazı kapasitelerin tezahür etmeleri gereken düzenli ve sürekli yoldan hafifçe sendeleyerek bir tür garip duraksamaya girdiğini fark ettim. Çalışmalar ve gözlemler bize bu durumun Projeksiyon Odasına giren hemen hemen herkes için ortak olduğunu gösterdi; ve bu nedenle ilk başta bakışların yere ya da yana, yanal olarak yönlendirilmesi tavsiye edildi; ama salonun silindirik podyuma yakın orta alanına ulaşıldıktan sonra, garip ikilik hissi ya da duygusu kayboluyor. Buraya yaptığım iki ziyaret sırasında Projeksiyon Odası'nda yalnızdım. Bu, General Obadea'nın ölümünden ve benim komisyona atanmamdan sonra sadece Cezar ve benim sahip olduğumuz bir ayrıcalıktı. Ancak böyle bir ortamın doğrudan deneyimini yaşayarak tüm varlığınızı saran içsel duygusal duruma erişebilirsiniz. Cezar Projeksiyon Odası'nda kalmanın sonucunda biriken olağanüstü içsel gücü çok iyi bildiği için erişimime izin verdi; ama yine de içsel evrim durumum konusunda dikkatli olmamı tavsiye etti. Her ziyaretimde saatlerce kaldım, çok yoğun duygular ve aynı zamanda çok derin olan koşullar yaşadım.

Tünelden çıkana kadar trans halinde gibiydim, sonrasında her şey çok hızlı bir şekilde kayboluyor ve üsse döndüğümde sadece bir gece rüyasını andıran belirsiz bir anı kalıyordu. Bu konuyu Cezar ile tartıştım ve bana varlığımın bireysel frekansı ile Projeksiyon Odasındaki süptil alanın spesifik frekansı arasındaki farkın hala oldukça büyük olduğunu ve bu faktörlerin uyum sağlamasının zaman aldığını söyledi; ve dahası, bunu egzersiz ve tekrarlama nedeniyle yaptıklarını söyledi.

Yine de, beni İkinci Tünel'e, yani aslında Dünya'nın içine giden merkezi tünele yapılacak keşif gezisine hazır olarak değerlendirdi. Projeksiyon Odası'nın içinden bakıldığında tünellerin açıklıkları muazzam, heybetli ve bir şekilde hipnotik görünüyor, bu his tünel açıklıklarında beliren ve gerçekte tünellerin içinden gelen açık yeşil yanardönerlikle vurgulanıyor. Ancak odanın içinde belli bir mesafeden tüneller görülemiyor. Ama etrafta dolaşıp açıklıkları farklı açılardan gördüğünüzde parlaklığın da farklı olduğunu fark ediyorsunuz. Bazen neredeyse tamamen kayboluyor, açıklık o zaman karanlık görünüyor. Diğer zamanlarda ise ışıkları turkuaza dönüşüyor.

Konsola vardım ve Cezar kontrolleri başlattı. Önümüzde tünelin ilk bölümünü temsil eden holografik bir projeksiyon belirdi ve ancak o zaman bazı resimleri görebildim. İlk izlenimim, bunun yapısal olarak Mısır'daki Büyük Piramit'in yakınındaki gizli odaya giden Birinci Tünel'den farklı olmadığı yönündeydi. Ancak içeri girdiğimde büyük farklılıklar gözlemledim. İkinci Tünel ya da merkezi tünel, girişten birkaç metre sonra yumuşak bir düşüşle alçalmaya

başlıyor. Öte yandan, Mısır'a giden tünelin girişindeki “trompet konisi ”ne benzeyen uzay çarpıtma cihazı tünelin başlangıç bölümünde değil, biraz daha aşağıdaydı ve başka bir özellikle ilgiliydi. Bozulmadan hemen sonra, hologram tünelin çapından daha geniş bir alanın girişini gösterdi, yaklaşık sekiz ila dokuz metre uzunluğunda bir tür küp. Konsolda belirli tarihlerin sürekli değiştiğini gözlemleyerek, temsil edilmeyen enerjisel dinamik bir unsur olduğunu tahmin ettim.

Giriş kapısının her iki yanında kuvars renkli kristallerin benzer şekilde dizildiği elmas biçimli oyuklar vardı, ama Birinci Tünel'de bulunan ve muhtemelen navigasyon işaretleri olarak hizmet eden duvarlardaki olukları fark etmedik. Ayrıca, tünel Mısır'a giden tünel gibi yanlamasına bir dönüşe sahip değildi, ama iç kısma doğru inmeye başladıktan sonra belirli bir yönde devam ediyordu.

Konsolun önündeki hologramın aniden değişmesi ve tünelin içinde bir insan görüntüsünün belirmesi dikkatimi çekti. Yaratık beyaz tenliydi ve hareketsiz durarak bize doğru bakıyordu. Tahminime göre yaklaşık 1,8 metre boyundaydı ve Fransisken rahiplerine benzer uzun bir cübbe giyiyordu. Giysi beyaz-bej rengindeydi, bir kukuletası vardı ve yere kadar uzanıyordu, ortası kalçalara doğru daralıyordu. Karşılaşmamızın başında bir süre hareketsiz duran bu figürün bakışı çok yoğundu. Sonra bir ittifak jesti olarak sağ elini avuç içi bize bakacak şekilde göğsünden yavaşça kaldırdı. Hemen ardından yelpaze gibi bir hareket yaptı ve görüntüsü kayboldu.

Ben hologramdaki boş görüntüye bakmaya devam ettim. Soruya gerek yoktu çünkü Cezar hologramı ve konsoldaki kontrolleri kapatırken benimle çok doğal bir şekilde konuştu.

“Onun adı Dryn, ama 'Drian' gibi söyleniyor,” dedi Cezar. “Kendisi gideceğimiz bilge adamlardan biri. Daha önce birçok kez karşılaştık ve işbirliği yaptık. Şimdi yapacağımız yolculuk çoktan programlandı. O sadece bizi beklediklerini onayladı.”

Cezar daha sonra yanında getirdiği büyük bir evrak çantasını aldı ve tünelin içinde yere koyarak orada bıraktı. Çıkışa doğru yürürken sessizdim. Bazı konularda ısrarla soru sormanın gerekli olmadığını biliyordum. Eğer gerçekten gerekli olsaydı, Cezar bilmem gerekenleri bana açıklardı. Departmandaki bazı bilgiler benim için sınırlıydı çünkü henüz bunları bilecek güvenlik iznine sahip değildim.

DÜNYANIN İÇİNDEKİ TÜNEL YAPISI

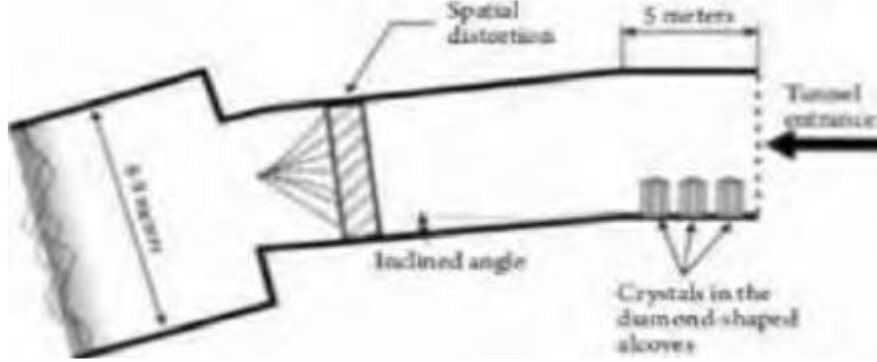

GİZEMLİ TOPLANTILAR

Cezar'ın son birkaç yıldır yaptığı seyahatlerle ilgili olarak benimle paylaştıklarına dayanarak, gezegenimizin içinde var olanlarla bağlantıların, ilişkilerin ve ittifakların karmaşık olduğunu öğrendim; ve bunları sürdürmek, içerdiği yüksek seviyeli sırlar ve büyük güçlerin hükümetlerinin bunları bilmekle özellikle ilgilenmeleri nedeniyle çok zor bir iştir. Bu konudaki en büyük sorun, çok güçlü bir kontrol uygulayan ve hatta fetih gündemi olan bazı gizli grup ve örgütlerin ilgisinden kaynaklanmaktadır. Bir de ulusal güvenlikle ilgili meseleler var ki, bunlar çok daha derin kaygılar içeriyor.

Yıllar geçtikçe durum düşündüğümüzden daha da karmaşık bir hal aldı. İhtiyaç duyulandan fazlasını istememekle birlikte, Cezar ve General Obadea arasında bu konuda yapılan tartışmalardan General Obadea hayattayken haberdar olmuşum. Ayrıca sadece birkaç üyesi olan Romen-Amerikan seçici grubunun son derece gizli toplantılarını da biliyordum. Bu toplantılar özellikle Cezar'ın Dünya içindeki keşif gezilerinden döndükten sonra, ikisi de ekibiyle birlikte Tibet'teki tünelden döndükten sonra yapılıyordu. Bu toplantıların lojistik organizasyonundan sorumlu olmama rağmen, toplantılara katılmadım ve toplantıların yeri, kişi sayısı ya da katılımcıları hakkında herhangi bir ayrıntı vermeme izin verilmedi.

Ancak bu toplantıların diplomatik seviyede alışık olduğumuzdan farklı bir ritmi ve kriterleri olduğunu söyleyebilirim. Bazen meseleler farklı bir bilgi seviyesine ait oldukları için ortak yöntemlerle çözülemezler. Bu toplantıların kayıt altına alınmamasının ve stenografi yapılmasına izin verilmemesinin ana nedeni buydu, en üst düzeyde bir anlaşmanın sağlandığı sonuncusu hariç. Bunu güvenli hale getirmek için kullanılan teknik inanılmazdı çünkü belli ki pek çok başka ülke burada olanlarla ilgili ayrıntı istiyor. Bu toplantıların ikisinde Cezar takım elbise ya da askeri üniforma giymeyen bir adamla birlikte geldi ve diğer üyelere

farklı hareket ediyor ve konuşuyor gibiydi. Başlangıçta şaşırılmışım çünkü bu kişi toplantının çok katı şemasına veya derecelendirme yapısına dahil değildi ve Cezar bana hiçbir şey duyurmamıştı. Gizli servislerin içinde, rahatsız edici sorular sormamanız gerektiğini hemen anlıyorsunuz. Yine de bu kişiyi gözlemlemek çok ilgimi çekmişti çünkü onun özel varoluş tarzını fark etmişim. Bu ilk adamı çok iyi anlama şansım olmadı çünkü o Cezar ile koridordan geçerken ben komşu odadaydım. Bir şekilde otoriter, heybetli, yüksek ve düşünceli olan benzersiz ayak adımlarıyla yürürken onu sadece birkaç saniye takip edebildim. Ama ikinci karakter konusunda daha şanslıydım çünkü helikopter pistinin hemen yanında güvenlikle ilgileniyordum.

Cezar ve gizemli karakter helikopterden indiklerinde General Obadea tarafından karşılandılar. Binaya girmeden önce General ve Cezar bir konuyu tartışmak için birkaç saniye durdular ve anladığım kadarıyla bu konu belli bir seçimi içeriyordu. Bu kısa süre boyunca yabancı, ikisinden belli bir mesafede durdu. Ellerini ve kollarını arkasında tutarak ve başını hafifçe öne doğru eğerek arkadan bakıyor ve bu dünyanın belirsizliklerinden çok uzak görünen yüksek ve kendinden emin tavrına hayranlık duyuyordum. Büyük bir şaşkınlıkla o anda bana döndü, nazik ama duygusuz bir tavırla tam olarak bana baktı ve yüzünde belli belirsiz bir gülümseme sergiledi. Adam daha sonra arkasını döndü ve hemen ardından üçü de binaya doğru yollarına devam ettiler. Sonra nedenini çok iyi anlamadan kalbimin ne kadar hızlı attığını merak ettim.

DAHA DERİN BİR ANLAYIŞ

Alfa Üssü'ne döndüğümüzde bizi Dr. Xien karşıladı ve Cezar ile birlikte ofislerden birine girdi. Daha sonra Doktor'un elinde haritaya benzeyen bir şey tuttuğunu fark ettim ama bunun neyi temsil ettiğini anlayamadım. Ertesi gün Cezar bazı resmi görüşmeler için Bükreş'e gittiğinde, gezegenin iç kısmıyla ilgili bazı hususları açıklığa kavuşturmak için doğru zaman olduğunu düşündüm. Keşif gezisi iki gün sonra gerçekleşecekti, bu yüzden yerleşmek ve Dünya'nın iç yapısı hakkında edinebileceğim bilgileri güvence altına almak için son fırsatımı değerlendirmek için yeterli zamanım vardı. Akşamın güzel havasından yararlanarak Dr. Xien'e üssün daha özel bir alanında, hareketsiz bir şekilde batan güneşe bakarken yaklaştım.

“Dünya'nın birkaç gün önce konuştuğumuz faktörlerin geçerli olmadığı bir şekilde görülebileceği belirli bir durumu hayal ediyordum.”

Dr. Xien rahatsız olmadan tartışmamıza devam etmek için bir jest yaptı.

“Diyelim ki uzay boşluğundayız, yaklaşık 2.000 kilometre yükseklikteyiz; ve varsayımsal olarak, gezegen bir lazer ışını tarafından ikiye bölünüyor. Bu maddi

planda gerçekleşen bir eylem. Size sorum şu: 'Dünya bir elma gibi ikiye bölünebilseydi uzaydan ne görülebilirdi?'

Bu fikir Üsse dönerken aklıma gelmişti ama o zaman bir tartışma başlatmaya hazır değildim, bu konuyu önce kendi kendime, çok özel bir şekilde düşünmek istiyordum. Fiziksel plandan süptil tezahür planına geçerken, böyle bir şey nasıl görülebilirdi? Bu geçiş bölgesini nasıl anlamalıyız? Üsse vardıktan sonra gecenin büyük bir bölümünü bu sorun üzerinde farklı açılardan düşünerek geçirdim ama doğru cevabı bulduğuma ikna olmamıştım. Ertesi gün tartışmayı açmaya ve bir açıklama istemeye karar verdim. Cezar'ın başkente gittiğini öğrenince, söyleyeceklerini dinlemek için Dr. Xien'e gittim. Sonuçta, Dünya'nın iç kısmıyla ilgili tüm tartışmanın onunla başladığı düşünülürse, böylesi daha da iyiydi.

Dr. Xien güneş olan kırmızı diske bakarak cevap verdi.

“Öncelikle, teorik olarak Dünya'yı lazerle iki parçaya ayıramayacağınızı anlamamız gerekiyor çünkü lazer bir kara deliği kesemez. Dünya'nın ortasında bulunan tekillik, Dünya'nın oluşumunun gerçek kaynağını temsil etmektedir. Eğer lazer ışını kara deliğin içine girecek olursa, fotonları dışarı çıkmayacaktır. Dolayısıyla, kesme eylemi en başından tehlikeye girer.”

Aklıma gelmeyen bu çok basit mantık noktasından etkilenerek bir an sustum. Bunun yerine, lazer gezegenin merkezine yaklaştıkça birbirini izleyen tezahür planlarının nasıl etkileneceği konusunda endişeliydim. İşte tam da bu yüzden bu konuyu ele almakta ısrar ettim.

“Bilim insanlarının gezegenin merkezinde bir kara delik olduğunu bilmediğini ve düşünmediğini varsayabiliriz. Teorik olarak, içinde ne olduğunu merak ettikleri için Dünya'yı kesmeye başlardı. Her neyse, maddi plandan süptil planlara geçiş, gezegenin çekirdeğine ulaşmadan çok önce yapılır.”

“O zaman uzaydan ne görecekler?”

Dr. Xien ihtiyatlı bir şekilde gülümsedi. Ardından bana Cezar'ın birkaç saat önce yaptığına çok benzer bir tanımlama yaptı.

” Kendine zorlu bir teorik egzersiz sundun ama bu iyi bir şey. Yakında tek başına yaşayacağın şeyi gerçek anlamda anlamana yardımcı oluyor.

“Eğer gezegenin böyle bir kesiti çıkarılabilseydi, ilk olarak kabuğun fiziksel maddesi görülecekti. Daha sonra kabuğun yapısı, içinde farklı boyutlarda boşluklar bulunan İsviçre peynirine benzemeye başlar. Bazı boşluklarda, merkezi kara deliğin başlangıç dinamiğinden kaynaklanan su bulunabilir. Diğer

boşluklarda lav, gaz cepleri ve hatta farklı türde kaya ve metaller bulabilirsin. Diğerlerinde ise farklı türde varlıklar yaşıyor olabilir; ama bunun senin için artık bir sürpriz oluşturmadığını düşünüyorum. Gezegenimizin içinde oldukça çeşitli ve zengin bir yaşam bulabilirsin."

DÜNYANIN MERKEZİNDEKİ TEKİLLİK VE BUNUN SONUCU OLARAK GEZEĞENİN İÇİNDEKİ VE DIŞINDAKİ MADDE DAĞILIMI NEDENİYLE SÜPTİL ALEMLERDEKİ FARKLI EMİLME DERECELERİ

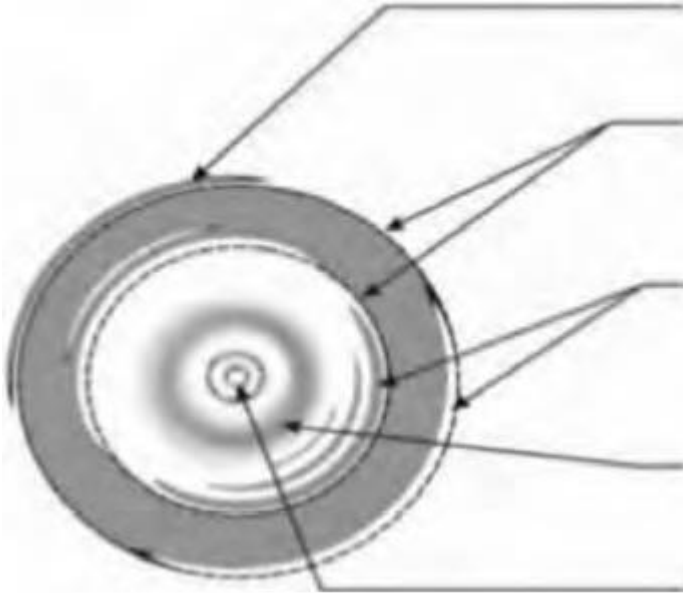

Aslında, Dünya'nın içinde yaşam olduğu fikri benim için yeni değildi ve bunu sorunsuz bir şekilde kabul ediyordum, ama var olma şekli, hangi bölgelerde tezahür ettiği ve varlıkların türü ve doğasıyla ilgili diğer hususlar benim için hala net değildi. Bu noktaya kadar yaptığım konuşmalarda edindiğim oldukça seyrek bilgiler, konunun yalnızca genel bir bağlamını sunuyordu ve bu da genellikle kaçamaktı.

Hem Dr. Xien'in hem de Cezar'ın iyi niyeti sayesinde birçok detayı netleştirme fırsatı buldum ve artık farklı korelasyonlar yapabiliyorum. İdeolojik ve doğru bir teorik eğitimin, yaklaşan keşif gezimizde beni bekleyen hisleri ve gerçek deneyimleri doğru bir şekilde özümsememe çok yardımcı olacağını çok iyi anladım.

Dr. Xien düşünceli bir şekilde ve uzaklara bakarak konuşmaya devam etti.

"Daha derine inersen, süptil plana geçiş noktalarına yaklaştıkça bu boş İsviçre peyniri deliklerinin daha da büyüdüğünü göreceksin. Bu kabuk bölgesinde,

yüzeyden küçük bir mesafede, merkezi kara deliğin etkisi yeterince hissedilmez ve bu nedenle madde ağır, sert ve fiziksel olarak saftır, ama iç kısımdaki lav yatağına yaklaştıkça, fiziksel madde daha nadir hale gelir ve iç mağaraların boyutları çok daha büyük hale gelir."

"Anlıyorum ama merkezi kara deliğin bu etkisi ne zaman fark edilir hale geliyor? Yüzeyden ne kadar derinlikte eterik plana geçişten bahsedebiliriz?"

"Bir ayırım çizgisinden değil, daha çok bir alandan bahsedebilirsiniz. Dünya'nın içindeki tekilliğin etkisi, eterik plana geçiş başladığında, yaklaşık 1.800-2.000 kilometre derinlikte açıkça algılanabilir hale gelir. Bu noktaya kadar, bu bölgeye yaklaştıkça, süptil plana belirli geçişler fark edersiniz; ve karasal mantonun bu seviyesinde, eterik plana etkili bir girişin gerçekleştiği söylenebilir. O andan itibaren, eğer tamamen maddi plan açısından konuşacak olursak, artık hiçbir şey göremezsiniz."

"Yine de bir şeyler algılamam gerekiyor," dedim merakımı dile getirerek.

"Bilim insanlarının hayal ettiğini varsaydığım gibi, gezegenin merkezine giderseniz, oraya ulaşana kadar katı maddeyi kazmaya devam edeceğinizi söylemek mantıklı değil. Bu sadece büyük bir kavramsal hata değil, aynı zamanda önemli bir aptallık noktasıdır. Bu, buz kullanarak ateşe yaklaşabileceğinizi ve onun buz olarak kalmaya devam edeceğini söylemeye benzer. Bunu yapamazsınız. Otomatik olarak suya ve sonra da buhara dönüşür. Dünyanın merkezine doğru seyahat ederken de durum aynıdır. İçte doğru ilerledikçe, sıradan enstrümanlar ya da algı tarafından algılanamayan daha yüksek titreşim frekansı durumlarına dönüşümler olur."

"O halde bu dönüşümü nasıl görebilirim?"

"Bir şeyler görebildiğini varsayarsak, maddi planla ilgili gördüğün her şey muazzam bir boşluk, en fazla ışığın merkezi siyah güneş tarafından nasıl emildiğini gördüğün veya hissettiğin bir tür vakumdur. Bu durumda olay ufkunda olduğun söylenebilir. Bir kasırga gibi hareket ederek merkeze yönelen bazı ışıklar görürsün, bu da maddenin kara deliğin merkezine doğru çekilmesinin etkisidir."

Dr. Xien ile tartıştığım konunun, sadece onlar tarafından değil, bilim insanları tarafından da çılgınca kabul edilebilecek sınırlarda olduğunun farkındaydım. Yine de konuya ilgi duyuyor, işin içindeki incelikleri daha iyi anlamaya çalışıyordum. Tekrar tekrar gezegenin varsayımsal kesitiyle ilgili ilk düşüncelerime dönerek devam ettim.

“Peki, gezegenin enine kesitini içeren modeli aklımızda tutarsak ve ona uzaydan bakarsak, teorik olarak bu gerçeklik bize nasıl görünür?”

“Önce katı kabuğun içinden geçen kesiti görürdün. Sonra, iç boşlukların ya da 'İsviçre peynirinin' gittikçe büyüdüğünü görürsün ve belli bir anda mantoda sıvı lav yatağının bulunduğu alana ulaşırsın. Yine de kalınlığı çok fazla değildir. Bu arada bu lav yatağının varlığı sadece lavın bu madde yığını içinde katıdan sıvıya dönüşümünü göstermez, aynı zamanda başka bir plana geçildiğinin de göstergesidir. O zaman, belli bir andan itibaren, artık boş bir alandan ve mantonun gezegenin merkezindeki kara delik tarafından emilme şeklinden başka bir şey görmeyeceksin. Bu emilim ışık telleri gibi görünecek ve sınırdaki bir kaya yatağı görebilirsin, ama bunlar aslında mantonun alt kısmında yer alan iç dağların zirveleridir.”

Merkezi kara deliğin etkisi sorunu en başından beri kafamı kurcalayan bir konuydu. Dr. Xien bana Dünya'nın gerçek iç yapısını anlattıktan sonra, bu bilginin bu yapının gerçekliğini doğru bir şekilde anlamaya yönelik asıl zihinsel engeli kapsadığını fark etmeye başladım. Kara deliklerin etkilerine dair sahip olduğumuz kavramlar ve önyargılar, gezegenimizle ilgili olduklarında onları tamamen yıkıcı gibi gösteriyor. Örneğin, çoğumuz Dünya'nın merkezinde gerçekten bir kara delik olsaydı, hepimizin çok hızlı bir şekilde ezileceğini hayal ederdik.

Gerçekte, Dr. Xien'in bana açıkladığı gibi, kara deliğin merkezindeki maddenin emilimi yavaş gerçekleşir çünkü tüm süreçler birbiriyle ilişkilidir. Gezegenin enerjisel merkezi girdabı ve tekilliği sayesinde doğurduğu şeyin daha sonra geri dönüp "Tanrı'nın gazabını" uyandırıcısına onu acımasızca yok etmesi mantıklı değildir. Astrofizikçiler bir kara deliğin devasa bir madde yığınının patlamasıyla oluştuğunu düşünürler; ama anlamadıkları şey, maddi planda tezahür ettiğinde, bir gezegenin veya yıldızın oluşumuna katkıda bulunan süreci başlatmak için dış dünyadan gazları ve kozmik tozu emmeye başlayan şeyin kara deliğin kendisi olduğu gerçeğidir. Maddi planda tezahür eden her şey: gökyüzü, gezegen, başka herhangi bir gök cismi, hatta bir atom veya temel parçacık, maddi planda beliren ve kara delik olarak ilişkilendirdiğimiz enerjisel bir girdap nedeniyle doğar.”

Dr. Xien hassas hareketlerle gezegenin kesitinin basit bir taslağını çizdi; ardından açıklamalarına devam etti.

“Merkezi kara deliğin rolü bir madde dönüştürücü olarak hizmet etmektir. Belirli bir hızda madde emerek, dönme ve yerçekimi özellikleri sayesinde madde de yaratır. Kara deliklerden dalga ve parçacık zincirlerinin yayılmasına ilişkin gözlemlerinde ilk adımları atmış olmalarına rağmen bu fenomen astrofizikçiler tarafından bilinmemektedir. Merkezi tekilliğin bu özel nitelikleri

sayesinde gezegenimizin belli bir büyüklüğü, ağırlığı ve dengesi korunmaktadır. Eğer işler bu şekilde olmasaydı, gezegenimizin büyüklüğünün milyarlarca yıllık madde ve kozmik toz birikimine örnek oluşturmasını beklerdiniz. Sürekli olarak aşındığını ve bu nedenle yaklaşık aynı boyutta kaldığını söylemek yeterli değildir.”

[* (Romanyalı editörden) Beckenstein-Hawking radyasyonu denen şey budur.]

O ana kadar aklıma bile gelmeyen bu temel gözlemin cehaleti karşısında bir kez daha hayrete düştüm. Genel olarak konuşursak, bilim klasik yasalar ve prensipler açısından inandırıcı bir açıklaması olmayan herhangi bir şeyle ilgili olarak her zaman kafanızı az ya da çok karıştıracak bahaneler bulur. “Normal” düşünce olarak kabul ettikleri sınırların dışında kalan fikirleri analiz etmek istemezler. Çizim üzerinde birkaç dakika düşündükten sonra, “Uzaydan bakıyor olsaydık, gezegenin orta kısmında tam olarak ne görürdük?” diye sordum.

"Siyah bir boşluk, ama bazıları yine de gizemli bir parıltı noktası gibi zayıf bir parıltılı ışık görebilir, ama bu sadece merkeze yaklaşırlarsa olabilir. Parıltıyı çok uzaklardan göremezsiniz.”

“Neden sadece belirli insanlar böyle bir şeyi görebiliyor?”

“Çünkü materyalizm anlayışını çok güçlü bir şekilde telkin ediyorlar. Birçoğu için her şey maddeyi temsil ediyor ve bununla birlikte ağır bir doğa geliyor. Maddenin aslında enerji olduğunu anlasalar bile, olguları ve durumları sanki sadece kendi maddi dünyalarına aitmiş gibi ele almaya devam ediyorlar. Sadece maddi planla sınırlı olan bilimsel anlayış ile maneviyat arasındaki kopukluk dramatiktir ve evreni derinlemesine anlamaya yönelik her türlü anlamlı ilerlemeyi durdurur.”

Bundan sonra gelecek cevabın önemli olduğunu anladım çünkü Dr. Xien dönüp gözlerimin içine baktı.

"Çünkü ötesinde ne olduğunu görmek için maddi plandan süptil plana geçtiğinizde, kaçınılmaz olarak bireysel titreşim frekansınızı ayarlamanız gerekir, aksi takdirde hiçbir şey göremezsiniz. Eğer belirli bir mekân ve zamanla ilgili bir fenomen gözlemliyorsanız, kendinizi bu fenomenin göreliliğiyle ilişkilendirmeniz gerekir. Bu, zamanın ve mekânın yapısının değiştiği anlamına gelir. O zaman titreşim frekansı da değişir. Diyelim ki yeni titreşim frekansına hizalandınız. Sonra da onunla rezonansa girmeye başlarsınız. Birdenbire, artık karanlık olmadığını, aslında başka bir frekansta başka bir tür gerçeklik olduğunu gözlemlersiniz.”

Bir süre sessiz kaldım ve Dr. Xien'in söylediklerini düşündüm.

DÜNYANIN BOŞ İÇ KISMININ KESİTİ - TEZAHÜR PLANLARININ SIRASI VE MADDENİN MERKEZİ KARA DELİK TARAFINDAN EMİLME ŞEKLİ

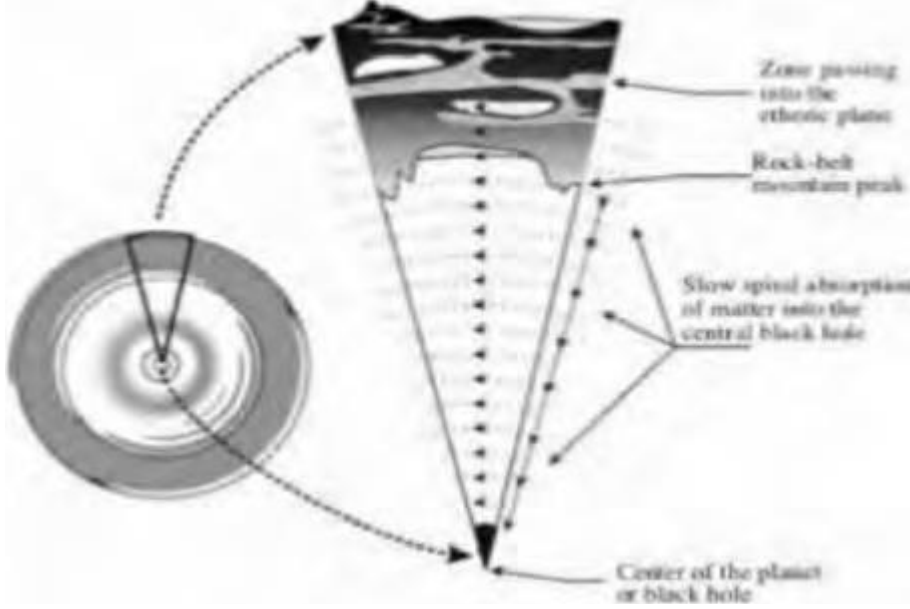

UZAYI NASIL DEĞERLENDİRİYOR VE ÖLÇÜYORUZ

Dünya'nın içi hakkında öğrendiklerim olağanüstüydü, ama bilimin gezegenimizin iç yapısı olarak sunduğu şeyleri tamamen görmezden gelemezdim.

“Bilim insanları, bırakın merkezinde bir kara delik olmasını, Dünya'nın içinde fiziksel maddeden başka bir şey olabileceğini bile düşünmüyorlar!” diye haykırdım. “Oradaki fenomeni gözlemlemek için doğrudan erişimleri olmasa bile, yine de sismik dalgaların oldukça hassas ölçümlerine güveniyorlar. Böyle bir şeyi nasıl görmezden gelebiliriz ya da doğru olmadıklarını nasıl söyleyebiliriz?”

Dr. Xien dürüstçe sorduğum soruya nazikçe gülümsedi ve cevap verdi.

"İki gün önceki şüphelerini sürdürdüğünü görüyorum, ama tek yapman gereken dogmatik düşünmekten vazgeçmek. Bilim insanlarının elde ettiği sonuçları inkâr etmiyoruz, ama bunların nasıl yorumlanacağına ilişkin nüanslar konusunda çok önemli bir fark var. Dünya'nın içinde bulunan bir tür maddi gerçekliğe dair ipuçları olarak keşfettikleri şey, tıpkı gezegenin merkezindeki kara delik ve onun yarattığı yoğun alan gibi, maddi olmayan ama tamamen enerjisel olan başka bir gerçeklikten de kaynaklanıyor olabilir. Araştırmacılar bir şeyi

ölçmeleri gerektiği önermesinden yola çıkıyorlar, ama bunu yapabilmek için o şeyle ilişki kurabilmeleri gerekiyor. Neyi ölçmek ya da bulmak istediğinizi bilmeden bir deneye başlamak mümkün değildir. Bunun için, tüm bu yaklaşımları, ölçümleri, formülleri ve yasaları vb. içinde yaptıkları matematiksel bir alana ihtiyaçları vardır. Dolayısıyla bilim, en başından itibaren, bulmak istediği şeye özel bir matematiksel alan belirler.

“Bunun için onları suçlayamayız,” dedim. “Sonuçta bu alan soyut bir alan. Hepimizin etrafımızdaki dünyayı ve onun dinamik hareketini anlama biçimimizi açıklamak için kullandığımız bir alan.”

“Bu gerçek, ama yine de, bu belirli anın bilgisinin sınırlamaları tarafından belirlenen bir alan. Belirli bir olguyu ölçmek istediğiniz tam o anda, ölçtüğünüz soyut alan yaratılır. Sanki sana sadece şu anda seninle konuştuğum için var olduğunu söylüyormuşum gibi. Başka bir deyişle, seninle konuşuyor olmam senin var olduğun anlamına gelir.”

“Bu kesin değil. Eğer susarsak bizim var olmadığımızı söyleyebilir misiniz?”

“Kim gerçekten var ve neyle ilişkili? Algı görecelidir ama bir deneyimi temsil eder. Niyet, hakkında bilgi edinmek istediğiniz gerçekliği harekete geçirir; bu nedenle, bilim insanları Dünya'nın içinde ne olduğunu bulmaya çalıştıklarında, katı olandan veya her durumda fiziksel maddeden oluşan bir şeyden başka bir şey olamayacağına zaten karar vermişlerdir. Tam bir inançla, bu sabit fikirler kümesini bu gerçekliğe özgü soyut alana yansıtırlar. Ancak bu matematiksel soyut uzayın tam da bir şeyi ölçmek istedikleri için yaratıldığını algılayamazlar. Böyle bir matematiksel konfigürasyonun tam da kendi kavram ve prensiplerini haklı çıkarmak için kendileri tarafından yaratılmış olduğu fikri onlara çılgınca gelmektedir. Bunun bir olasılık olabileceği düşüncesi akıllarına bile gelmiyor.”

“Anlıyorum. İnsanların farkında olmadan bir elin diğerini yıkaması dedikleri şey bu. Yine de fikirlerini değiştirmek onlar için neden bu kadar zor?” Şaşırarak sordum.

Tarafsız bir tavırla konuşan Dr. Xien, durumun altında yatan faktörlere açıkça işaret etti.

“Bilim insanlarının genellikle maneviyatı ve metafiziği küçümsediğini ya da önemsemediğini biliyorum; ya da en fazla ironik buluyorlar çünkü onların dünya görüşüne göre bunlar ölçülemez. Ancak, maneviyatın en temel kavramlarını bile açık bir zihinle inceleyecek olsalar, tüm bunların yalnızca mümkün değil, aynı zamanda gerçek olduğunu da göreceklerdir. Ne yazık ki, bunu yapmamakla kalmayıp, maneviyatın yanlış olduğunu, hayal ürünü bir oyun olduğunu ya da

gerçekçi olmayanların icadı olduğunu kanıtlamak için şiddetle mücadele ediyorlar.”

Dr. Xien'in değerlendirmesini içtenlikle onayladım, çünkü ben de bu tür pek çok örneği iyi biliyordum. Kararlı bir şekilde devam etti.

“İnsanoğlunun evrimi, ki buna bilimsel paradigma da dahildir, maneviyat için içine girmeden gerçekleşemez. Materyalist bilimin kavramları çok sınırlı ve ilkeldir. Bu gibi durumlarda, güneşin çapını bir metre çubuğu kullanarak ölçmek istemeniz gibidir. Bunu yapamazsınız. Maddi ve teknolojik olarak sınırlıdır. Bu tür ilkel araçlar kullanıldığında, bazılarının ayaklarını yere vurması ve protesto amacıyla bir sandalyenin üzerinde tepinmesi mümkündür. Bu durum, bir dizi fikir, kavram ve materyalist önyargılarıyla günümüz bilimi için geçerlidir. Birçok şeyi açıklayamadan kafalarını kapının üst pervazına ne kadar sert ve sık vururlarsa vursunlar, inatçı olmaya devam edecekler ve statükoyu koruyan sınırlı kavramlarından vazgeçmek yerine kafalarını vurmaya devam edeceklerdir.”

Dr. Xien'in söyledikleriyle tam bir uyum içinde, çağdaş fizikçiler için Güneş'in çevresini, örneğin bir terzinin mezurasıyla ölçmek ile bir atomun içinde yörüngede dönen iki parçacık arasındaki boşluğu ölçmek arasında hiçbir fark yokmuş gibi görüldüğünü düşünüyordum. Kendilerini çevreleyen gerçekliği anlama biçimleri, bir gezegenin yüzeyinde ya da atmosferde bulunan uzayın, bir atomun içindeki ya da çekirdeğindeki kuantum uzayla aynı olduğunu düşünmelerine neden olmaktadır. Onlara göre tek fark, ikincisinin “daha küçük” olması. Onların zihniyetine göre, iki uzayın metriği aynıdır, tek fark ölçümün inceliğidir. Dr. Xien bana bunun, fizik bilimi tarafından yayınlanan tüm yasaların, sabitlerin ve prensiplerin, olguların zamanın belirli bir yüzdesinde belirli bir şekilde meydana geldiği veya davrandığı izlenimini veren yaklaşımlara dayandığı gerçeğine dayanan büyük bir kavramsal hata olduğunu açıkladı.

“Tamam, peki ya geri kalan yüzdeler? Bilim insanlarının buna nasıl bir açıklaması var?” Bunun göz ardı edilemeyecek bir bakış açısı olduğunu düşünerek sordum.

“Hiçbir açıklamaları yok, sadece bu yüzdeleri gelecekte bilimin ilerlediği bir noktada analiz edeceklerini ve nereye uyduklarını göreceklarını söylüyorlar. Materyalist düşüncelerinden vazgeçmeyi akıllarından bile geçirmiyorlar. Etrafınız farklı enerji frekansları ve titreşimlerinden oluşan bir okyanusla çevriliyken her şeyi materyalist açıklamalarla çözüyormüş gibi yapamazsınız. Bilim tarafından açıklanamayan bu yüzdeler aslında önemli bir referans noktasıdır.”

O zaman bu yüzdelerle ilgili durumun, onları materyalist bilimin büyük arabasını sallayan ve sonunda devrilmesine neden olan bir dala benzetebileceğimi düşündüm. Buna iyi bir örnek, insan DNA'sının %3'ü hariç tamamının “çöp” olarak kabul edilmesidir, çünkü kimse onun yaşamın temel makromolekülü olarak amacını anlamamaktadır. Ancak bu “çöp” aslında insan hakkında temel bilgiler içermektedir. Benzer şekilde, Einstein'ın ışık hızının yakınında kütlenin sonsuza kadar büyüme eğiliminde olduğunu öngören formülünü düşünebiliriz. Her ne kadar kütle ışık hızına yaklaştıkça artsa da, son birkaç “yüzde noktasına” kadar özellikle önemli değildir ve bu noktadan sonra aniden büyüyerek sonsuza doğru eğilim gösterir. Bu nedenle, genel olarak olguların özü, normalde kaydedilmeyen küçük veya kalan yüzde ölçüde bulunur. Fiziksel “gerçekliğin” tehlikeye atılmadığı tipik fenomen yüzdesinin aksine Einstein'ın formülünün gerçek gizemi de bu değil midir?

Dr. Xien bu mantık silsilesini Dünya'nın çekirdeğiyle ilgili unsurlara kadar genişleterek devam etti.

“Bu bakış açısını Dünya'nın merkezindeki kara deliğe de uygulayabilirsiniz. Büyük ölçüde, çevrenizdeki gerçeklik normalde alışık olduğunuzdan çok fazla değişmeden bir kara deliğe yaklaşabilirsiniz. Sonunda garip fenomenler ortaya çıkacaktır, ama o noktaya varmak için önce bunları anlamaya hazır olmanız gerekir. Ancak bu durum günümüz bilim insanları için geçerli değildir. Hakkında önceden bir kanıya vardıkları bir şeyi görmek ve ölçmek istediklerinde, bekledikleri doğrultuda sonuçlar elde edeceklerdir. Kuantum fiziği deneylerinde de durum aynen böyledir: Görmek istediğinizi ya da görmeniz gerektiğini düşündüğünüz şeyi gözlemlersiniz.”

GÜNCEL BİLİM - NEYİ VE NASIL “GÖRÜYOR”

Artık durumu gayet iyi anlıyordum, ama bilimin neden hakim olmadığı araştırma yollarını ısrarla ve cesaretle takip etmediğini hala anlayamıyordum. Dr. Xien bana bunun birbirine yakın iki eğilimin sonucu olduğunu açıkladı.

“Birincisi ideolojik telkin. Bazı bilim insanları bilinmeyen bir alana nüfuz etmek için kavramsal engelleri aşmaya ne yatkın ne de isteklidir. Bunun yerine, zaten kabul edilmiş olana bağlı kalmayı, zaten bilinenle meşgul olmayı ve zaten anladıklarını analiz etmeyi tercih ederler. Kitlesel tüketim amacıyla sözde pratik icatlar yapmaya yönelerek, toplumdaki rollerini bu şekilde meşrulaştırırlar. Bilinmeyenden, meydan okumadan ve gizemden hoşlanmazlar, sadece bunların kendilerine zaten bildikleri kavramlar aracılığıyla açıklanmasını istedikleri ölçüde. Herkesin kendi davulunu çaldığı, kendi bahçesinin içinde ne olduğu ve bu bilginin parametreleri konusunda heyecanlı olduğu bir tür bilimsel yüceltme vardır. Ancak bu tutum sadece durgunluğa ve daha derin bir anlayışın gölgede

kalmasına yol açar. Bu kendi kuyruğunuzun etrafında dönmeye benzer. Kendiliğindenlik kaybolur ve dehanın ışıltıları boğulur.”

“Evet, bu sorunu bir şekilde biliyorum ve bilim dünyasında büyük bir etki yaratmak için seslerini duyuracak cesarete ve enerjiye sahip araştırmacıların hala var olup olmadığını merak ediyorum,” dedim biraz buruk bir şekilde.

“Şansımız çok az. Çok az bilim insanı düşüncelerine yenilik getirmeye izin veriyor. Genelde bu ancak yaşlandıklarında, güvenilir oldukları düşünüldüğünde ya da toplumun ne dediğini umursamadıklarında gerçekleşir. O zamana kadar, materyalist bilimin statükosunun temelini bozmamak için kendilerini klasik ve elle tutulur gerekliliklerle aynı hizaya getirmek zorundadırlar. Bu, çağdaş bilimin ikinci eğilimidir ve çağdaş bilimin ve toplumun dile getirilmeyen bir alışkanlığına işaret eder: materyalist düşünce çerçevesi içinde olmayana ne düşünmenize, ne incelemenize, ne analiz etmenize ne de sunmanıza izin verilir. Bu amaçla yok sayma, ötekileştirme, bilim ortamında ironi, şantaj ve hatta daha sert yöntemlere kadar her türlü araç kullanılmaktadır. Gerçek bilimsel ilerlemenin önü daha başlangıçta kesiliyor, bunun nedeni deha eksikliği ya da bunu anlayabilecek aydınlanmış zihinler değil, bu yönde ilerlemelerine izin verilmemesi.”

Dr. Xien devamla, matematikteki hayali sayıları kullanarak bana mükemmel bir örnek sundu. Akademisyenler için bu sayılar soyut alana aittir ve yalnızca matematiksel hesaplamalar için kullanılır. Vakaların büyük çoğunluğunda, çağdaş bilim yalnızca çeşitli denklemlerde olası çözümler sunan gerçek sayılarla çalışır.

Dr. Xien daha sonra oldukça dikkat çekici bir şeye işaret etti. "Fiziksel planda ortaya çıkan herhangi bir olgu bir şekilde diğer tüm olgulara 'paraleldir', çünkü bunlar tamamen kendi kendine referanslı değildir. Öte yandan, fiziksel plandaki tüm fenomenler oraya 'yerleştirilir' ve bu varoluş planında buna uygun olarak gelişir. Onlar sadece etkilerdir. Bilim adamlarının temel yanılgısı, neden ve sonucun aynı planda, yani fiziksel planda yer aldığına inanmalarıdır. Başka bir deyişle, eğer fiziksel planda bir etki varsa, bilim insanları bunun nedeninin de bu planda olduğunu söylerler. Bu görüş son derece yanlış bir görüştür.”

“Gerçekten de öyle. Sebep ve sonucu aynı çorbada karıştırıyorlar gibi görünüyor,” dedim, bu kadar apaçık hususların hiç aklıma gelmemiş olmasına hayret ederek.

“Evet, ama bu çorba yenilebilir değil. Olayların nedenlerine erişebilmek için dikey olarak yükselmeniz gerekir. Maddi plandan daha üstün bir plana erişmelisiniz. Aşağıda meydana gelen belirli bir etkiyi neyin koordine ettiğini

ancak yukarıdan bakarak anlayabilirsiniz. Fiziksel dünyada algıladığımız şey aslında süptil üst planlardan ortaya çıkan nedenlerin adım adım yoğunlaşmasıdır, ta ki bunlar etki dediğimiz fenomenler şeklinde somutlaşana kadar. Doğru görüş budur.”

“Üç uzamsal boyutu olan fiziksel planın dışında başka varoluş planlarının varlığını tanımadıklarını mı söylemek istiyorsunuz?”

“Evet, çok daha fazla boyutu olan uzaylar olduğunu kabul ediyorlar ama bunu sadece matematiksel bir bakış açısıyla ve bu uzayların gerçek olmadığına dair bir tutumla değerlendiriyorlar. Çağdaş bilim için gerçek, sadece içinde yaşadığımız ve insanların farkında olduğu fiziksel uzay ve zaman anlamına gelir. Bilim insanları fiziksel plana paralel başka planlar olduğunu kabul ederler, ama onların anlayışına göre bunlar bizim fiziksel uzay ve zamanımızın varyasyonlarından başka bir şey değildir. Onlara göre paralel bir plan bizim planımızla aynı uzay-zaman yapısına ya da 'dokusuna' sahiptir. Zaman aynı şekilde akar ve uzay aynı şekilde ölçülür; bu nedenle bizim planımızın üzerinde bir plan değil, sadece bizimkine paralel başka bir fiziksel plan. Bu şekilde bilim, aslında Yaratılışın yapısındaki ana unsur olan titreşim frekansını dikkate almamaktadır. Ezoterik metinlerde okuduğum ve Dr. Xien'in bana anlattıklarıyla ilgili olduğunu düşündüğüm bazı kavramları hatırlayarak sözünü kestim.

“Belki de bu, çeşitli yazılarda yer alan ve hepsi de durumun gerçekliğini belirsizleştiren, gizleyen ya da saptıran bazı muğlak ifadelerin tam anlamını açıklıyor. Alt alemde, orta alemde ve üst alemde bahsediyorlar. Bana göre bu, her biri kendine özgü titreşim frekansına sahip tezahür planlarının saptırılmış veya tahrif edilmiş bir temsilidir.”

Dr. Xien başını salladı.

“Doğru. Bunlar, her biri farklı titreşim frekansına sahip farklı tezahür planlarıdır. Alt âlem daha güneyde olduğu anlamına gelmez, tellürik âlemleri, yani fiziksel planı ifade eder. Orta alem eterik plandır ve üst alem astral plana geçerken daha yüksek eterik planı ifade eder. Örneğin Elfler bu aleme karşılık gelir.”

ÇAĞDAŞ BİLİMİN YANLIŞ VİZYONU: NEDEN VE SONUÇ AYNI PLANDA, FİZİKSEL PLANDA YER ALIR.

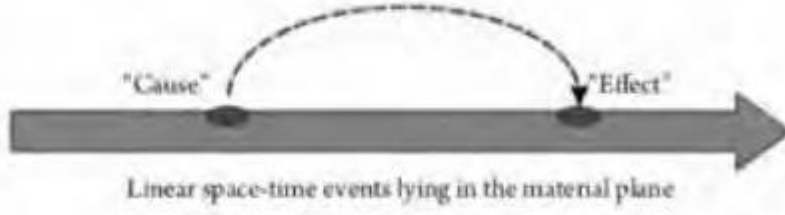

DOĞRU VİZYON: NEDEN FİZİKSEL PLANDAN DAHA ÜSTÜN BİR PLANDAN KAYNAKLANIR.

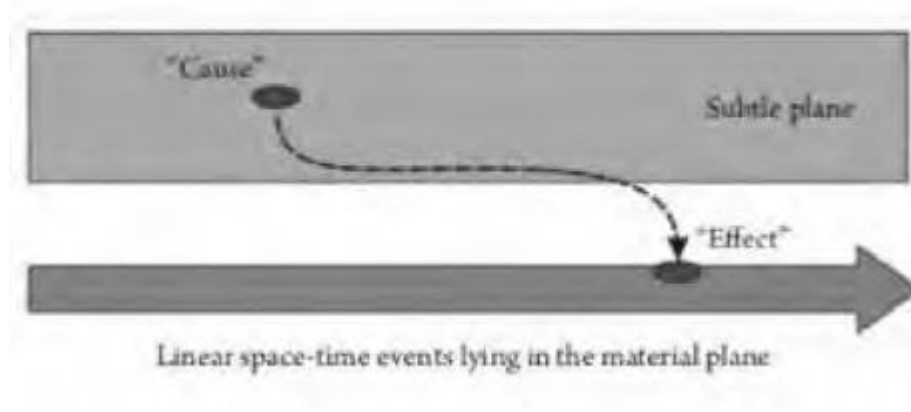

Konuşmayı bıraktık ve üsteki bir binaya doğru yöneldik. Dışarıda hava çoktan kararmıştı ve hava oldukça soğuktu. Bilim insanlarının, onların ölçümlerinin ve gezegenimizin demir ve nikelten oluşan katı bir çekirdeğe sahip iç yapısıyla ilgili hipotezlerinin etrafında dönen düşüncelerimi hisseden Dr. Xien büyük bir sabırla benimle konuştu.

“Hâlâ gezegenin iç yapısıyla ilgili bilimsel teorileri düşünüyorsun ama unutma ki onların söyledikleri gezegenin merkezinde ve çevresindeki katmanlarda neler olabileceğine dair bir tahminden başka bir şey değil. Fizik, kimya ve jeoloji açısından bu yaklaşımlar geçerlidir, ama gerçekte hayal ettikleri şey mevcut değildir. Gezegenimiz yoğun bir fiziksel madde kütlesi değildir.”

Dr. Xien'e daha önce defalarca söylediğim şeyi söyleyerek cevap verdim.

“Bilim adamları Dünya'nın iç yapısına ilişkin teorilerini ölçtükleri sismik dalgalara dayanarak oluşturdular. Sonuçta, ellerinde neredeyse kesin bir kanıt olduğunu söyleyebilirler.”

Dr. Xien peşimi bırakmadı ve hafızamı tazeledi.

“Bunu söyleyebilirler, ancak ileri sürdükleri kanıt sadece bir görünüşten ibarettir. Bilim adamlarının tepki dalgaları olarak ölçtükleri şeyin ya başka bir gerçekliğin ya da bilinen maddi bir gerçekliğin yansımasının sonucu olabileceğini sana daha önce açıklamıştım. Ayrıca, akıllıca düşünersek, sismik dalgalar bilim insanlarının gezegenin içinde ne olduğuna dair varsayımlarda bulunmak için sahip oldukları tek araçtır. Bu, kategorik cevaplara sahip olduğunuzu iddia etmek için çok az.”

Sonra bir grup bilim insanının tünelden geçerek Dünya'nın merkezine gitmesinin ne kadar çılgınca bir şey olacağını düşündüm. En azından, modem bilimsel düşüncelerinin dokusu o zaman amansız ve kesin bir şekilde yıkılırdı. Bu çok büyük ve sonuçları tahmin edilemez olacaktır. Ne yazık ki İnsanoğlu gezegenimizin süptil gerçekliklerini anlamak ve doğru bir şekilde özümsemek için ne ideolojik ne de ruhsal olarak henüz hazır değildir. Gezegenin iç kısmına ilişkin yalnızca materyalist vizyonu yalnızca ilkel değil, aynı zamanda anlamsızdır; her ne kadar araştırmacıların sismik dalgaları analiz ederek elde ettikleri ölçümler ve sonuçlar bir dereceye kadar mükemmel bir şekilde haklı görünse de. Öte yandan, Dünya'nın içinin boş olduğu fikri de basite indirgenmemelidir.

Dr. Xien'in bana yaptığı açıklamalara bakılırsa, Dünya'nın iç kısmının yaklaşık 1500-1800 kilometre gibi nispeten küçük bir kalınlığa sahip bir kabukla çevrili devasa bir boşluk içerdiği fikri gerçekten de gerçekçi değil. Böyle bir durumda gezegenin kabuğu çok kırılğan olacak ve olaylar bildiğimiz gerçekliğe uymayacaktır. Bu açıdan bakıldığında bilim adamlarının gözlemleri doğrudur, çünkü sadece fiziksel madde aracılığıyla iletilen sismik dalgalar yerkabuğunu aştıktan sonra içeride daha fazla yayılamazlar; ama ölçümler sismik dalgaların hala yayıldığını ve depremin başladığı yerden gezegenin karşı tarafında algılandığını açıkça göstermektedir. Aslında sismik dalgaların gezegenin hemen her bölgesine yayıldığı söylenebilir ve bu da bilim insanlarını Dünya'nın gerçekten de katı olduğuna dair yanlış bir inanca sevk etmiştir. Gezegenimizi bir bilyardo topu gibi, içi sert ve katı maddeyle, özellikle de tabakalı kayalarla dolu olarak görüyorlar.

İÇİ BOŞ DÜNYA - YANLIŞ BİR GÖRÜŞ

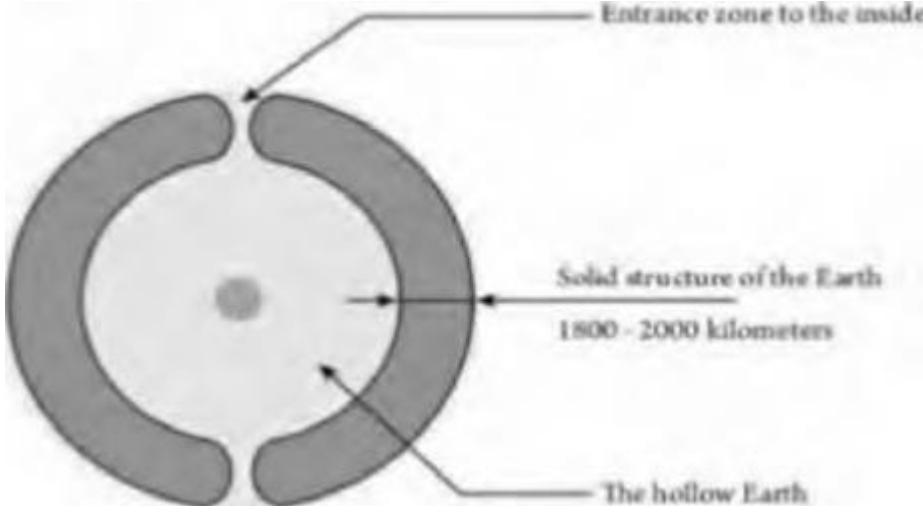

Bu noktada, olayların bilimin bizi ikna etmek istediği kadar net olmadığını ortaya koyan bazı gözlemler yapılabilir. Bilim insanlarının, Dünya'nın merkezine doğru alçaldıkça basıncın muazzam bir şekilde arttığı ve maddenin kendisinin giderek daha yoğun hale geldiği iddiasıyla başlayabiliriz. Mantık görünüşte makul olsa da, durumun gerçekliği bununla çelişmektedir. Bilim insanlarının bu sonuçlara nasıl vardıklarını ve neye dayandıklarını gözlemlemek ilginçtir. Bazen, özellikle de materyalist kökenli olduğunda, bilimsel düşünceye katı dogmalar aşılacak için yalnızca bir deney veya teori yeterlidir. Dünyanın iç yapısına ilişkin bilimsel teori, tamamen iki yüz yıl öncesine ait tek bir deneye ve Isaac Newton'un üç yüz yıllık yerçekimi teorisine dayanmaktadır.

Gezegimizin yoğunluğunu ölçmek isteyen İngiliz fizikçi Henry Cavendish, Dünya'nın yoğunluğu için belirli bir ortalama değerin belirlenmesiyle sonuçlanan bir deney tasarladı.* Yoğunluğa sahip olduktan sonra gezegenin kütesini hesaplamak mümkün oldu. Cavendish bu deneyi 1799'da gerçekleştirdi ve o zamandan beri bu deney, Dünya'nın kütesini hesaplamak için bilimin elindeki tek yöntem olarak kaldı. Dahası, bu laboratuvar deneyinde elde edilen sonuçları doğrulamanın başka bir yolu da yoktur.

[Cavendish deneyi, kurşun bilyeler arasındaki zayıf çekim kuvvetini ölçmek için bir burulma terazisi kullanmıştır ve kütleler arasındaki çekim kuvvetini ölçen ve yerçekimi sabiti ve Dünya'nın kütle yoğunluğu için kesin değerler üreten ilk laboratuvar deneyidir. Bir burulma terazisi, ortasından ince bir tel veya fiber ile asılı bir çubuktan oluşur. Telin bükülmesi, tel genişliğinin ve malzemenin bir fonksiyonu olan bir tork gerektirir].

Cavendish'in deneyindeki sorun, bir dizi varsayıma dayanıyor olmasıdır. İlk olarak, deneyde yer alan iki kurşun topun elektriksel olarak nötr olduğu açıktır. Öte yandan, bilim insanları elektriksel olarak nötr olduklarını düşünseler bile,

gezegenlerin hem atmosferde hem de içlerinde yoğun elektriksel ve manyetik aktivite taşıdıkları da aynı derecede açıktır. Eğer durum böyleyse, Cavendish'in deneyindeki iki kurşun top ile kendi gezegenimiz arasındaki benzerliklerden nasıl bahsedebiliriz? Sadece bu tek yönü, yani kurşun topları ile Dünya'nın elektriği arasındaki elektrik farkını dikkate alsak bile, deneyin sonuçları hiçbir anlam ifade etmeyecektir.

CAVENDISH DENEYİ

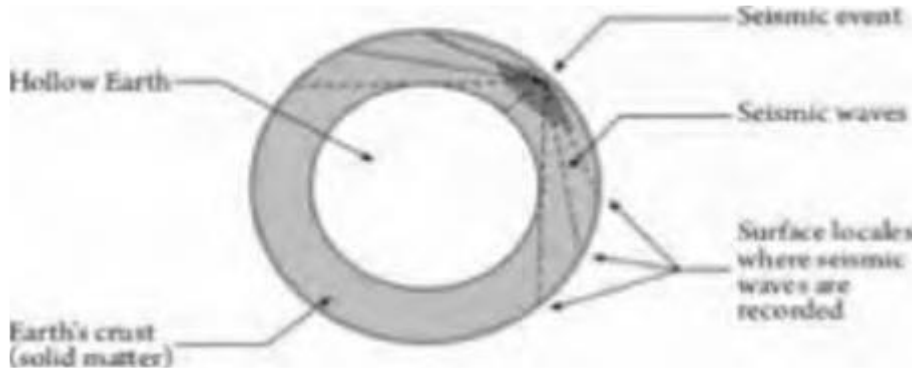

YUKARIDAKİ ÖRNEK, SİSMİK DALGALARIN GEZEĞENİN İÇİ BOŞ OLAN İÇ KISMINDA YAYILAMAYACAĞI YÖNÜNDEKİ (YANLIŞ) TEORİYİ GÖSTERMEKTEDİR

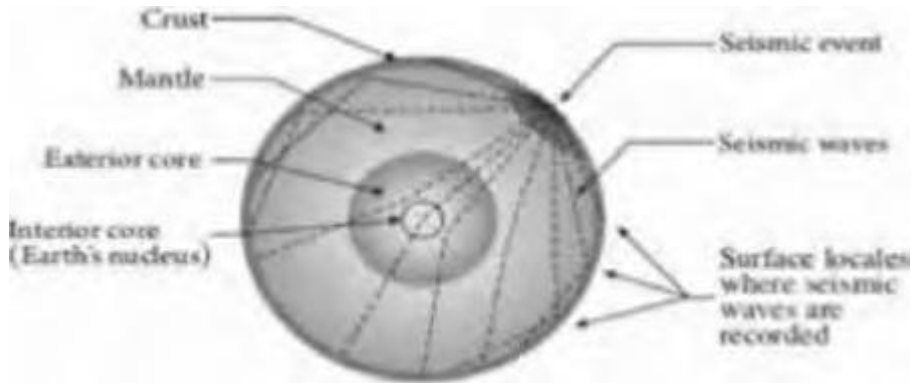

BİLİM, DÜNYAYI İÇ KISIMDA TAM, KATI VE SERT BİR KÜRE OLARAK GÖRÜR; BU KAVRAM, GEZEĞENİN İÇİN İÇİNDEN YANSIYAN SİSMİK DALGALARIN YÜZEY ÖLÇÜMLERİNE DAYANIR

Örneğin Dünya, içinde bir milyar ampere kadar ulaşabilen yoğunluklara sahip dev elektrik akımları sergiler. Buna karşılık, Cavendish'in deneyindeki kurşun topları hiç elektrik göstermiyor. Bu durumda, ne tür bir "benzerlik" olabilir? Bu

indirgemeci bilim görüşü bize sadece kaba bir yaklaşım sunmaktadır. Buna göre, Dünya'nın elektriksel olarak nötr olduğunu düşünüyorlar; ve böyle bir görüş Cavendish'in deneyine güvenilirlik kazandırıyor çünkü kurşun toplar ile gezegenin kendisi arasında belirli bir “elektriksel benzerlik” veya ilişki olduğu düşünülebilir. Çeşitli ölçümlerle kanıtlandığı gibi, Dünya sürekli olarak dev elektrik akımlarından geçtiği sürece, bu önerme en azından yetersizdir. Bu nedenle, yoğun elektriğin yerçekimi kuvvetini etkilediği gösterilebilirse, Cavendish'in deneyi önemsiz hale gelir ve sonuçları geçersiz olur. Bu görüş, bunu gerçekten zahmetli gözlemler ve deneyler yoluyla göstermek isteyen bazı bilim insanları tarafından güçlü bir şekilde desteklenmiştir.

Bu konudaki ilk gözlem doğada yapılabilir. Örneğin, statik elektriğin yerçekimine kıyasla devasa bir kuvvete sahip olduğu ve yerçekimini etkileyebildiği bilinmektedir. Ama işleri karmaşıktırılmamak için bilim insanları gezegenlerin elektriksel olarak nötr olduğuna ve statik elektriğin söz konusu olmadığına inanıyor. Başka bir deyişle, elektromanyetik kuvvetten çok yerçekimi kuvvetini dikkate alırlar. Oysa elektromanyetik kuvvetin bir atom çekirdeğindeki yerçekimi kuvvetinin trilyon katı olduğu çok iyi bilinmektedir; yine de bilim insanları makrokozmos düzeyinde bu hususu görmezden gelmeyi tercih etmektedirler. Bunun yerine, yalnızca Cavendish'in deneyinin sonuçlarını desteklemeye yönelik varsayımlara dayanmaktadırlar.

Öte yandan, Dünya'nın manyetik alanının yerçekimi kuvveti üzerindeki etkisini görmezden gelemeziz. Yüksek yoğunluklu elektrik akımları gezegenimizde ölçülebilir bir gerçekliktir ve bu nedenle manyetizma ve elektrik yerçekimini belirli bir şekilde etkiler. Doğanın bu temel güçlerinin bağımsız olması neredeyse imkansızdır, çünkü Evrendeki her şey birbiriyle ilişkilidir ve uyumlu bir şekilde hareket eder.

Ancak bu tür “haberler” bilim adamlarının hoşuna gitmemektedir, çünkü gezegenin kendi elektromanyetizmasının yerçekimini etkilediği kabul edilirse, bunun sonucu olarak Dünya'nın gerçekten de Cavendish deneyiyle tahmin edilenden çok daha az ya da çok daha fazla ağırlığa sahip olduğu ortaya çıkacak ve bu tür bulguların geçersiz ilan edilmesi gerekecektir. Dünya'nın yoğunluğunu ve kütlesini ölçmenin başka bir yolu olmadığından, bilim mahcup olacaktır. Şu anda sahip olduğumuz tüm bilimsel ilerleme ve ileri teknolojiyle, bilim insanları artık bize gezegenimizin ne kadar ağır olduğunu ya da ortalama yoğunluğunun ne olduğunu söyleyemeyecektir.

YERÇEKİMİ İLE İLGİLİ SORUN

Doğanın bu temel gücü özellikle akademisyenler tarafından ilgi görse de, şu anda hakkında çok az şey bilinmektedir. Örneğin, bu gücün gerçek doğası ne tam olarak aydınlatılmış ne de çalışma şekli bilinmektedir. Sadece yarattığı

etkiler bilinmektedir. Newton'un ünlü Yerçekimi Kanunu'nu formüle etmesinden bu yana, bilim bu teoriyi geliştirme konusunda önemli adımlar atmamıştır. Örneğin, bu kuvvetin kaynağı bilinmediği gibi, davranışı da kuantum aleminde tanımlanamamaktadır. Ayrıca, ne büyüklüğü ne de tezahür hızı derinlemesine anlaşılabilmiştir.

Bu çalışmalardaki hassas noktalardan biri, yerçekimi kuvvetinin büyüklüğünü tanımlayan “yerçekimi sabiti” olarak bilinen şeyle bağlantılıdır. Bu bir formülden kaynaklanır, ama bu tür formüllerin hepsinin ciddi sınırlamaları vardır, çünkü sayıların yuvarlanmasında olduğu gibi yaklaşımları ve düzeltilmiş rakamları desteklerler. Formüllere sıkı sıkıya bağlı kalarak köle düşüncesine kapılmak, bilim insanlarının rutin olarak yaptığı büyük bir hatadır. Formüller kendi başlarına bilimsel bir tartışmada başvurulacak bir argüman olarak kullanılmamalıdır; özellikle de söz konusu alan ya da kapsam, belirli bilim insanlarının geleneksel kavramsal bakış açılarıyla “taşıyabileceklerinden” çok daha karmaşık olduğunda. Gerçekten iyi eğitim almış ve belirli bir içsel duyu geliştirmiş bilim insanları, bir formülün uygulanabilirlik sınırlarını ne zaman ve nerede kavrayacaklarını bilirler. Ayrıca çeşitli denklemler ve formüller kullanarak yaptıkları hesaplamalarda nerede ısrar edeceklerini de bilirler. Bununla birlikte, insanların zihinlerinde kök salmış eski fikirleri değiştirmek ve bunların yerine yeni fikirler koymak çok zordur ve bu durum bilimsel dogmalar için daha da geçerlidir.

Dolayısıyla yerçekimini etkileyebilecek pek çok değişken vardır. Newton'un yerçekimi formülünü otomatik ve aptalca bir şekilde uygulayarak, yerçekiminin Dünya'nın içinde de tıpkı yüzeyinde olduğu gibi etki ettiğini kim iddia edebilir? Cavendish'in deneyinde olduğu gibi birkaç santimetre çapındaki iki kurşun topun, çapı 12.500 kilometreden fazla olan gezegenimize benzemesi hangi bilimsel mantığa sığar? Bu durumda, hesaba katılmayan o kadar çok değişken, güç ve etki vardır ki, deneyin gerçekte neyi ölçtüğünü merak etmeniz gerekir. Örneğin, Dünya'nın 3,500 kilometre derinliğindeki yerçekimi ile Cavendish'in kurşun toplarında olduğu gibi 1-2 santimetre derinlikte var olan yerçekiminin aynı olduğunu düşünmek nasıl mümkün olabilir? Ve retorik bir soru olarak, bu basit ve eşsiz deney Dünya'nın iç kısmının katı ve sert olduğu teorisini nasıl doğrulayabilir?

İlginçtir ki, ya ilham eksikliği ya da alay edilme korkusu nedeniyle, bu tür sorular çok fazla bilim insanı tarafından sorulmamıştır. Ancak Jan Lamprecht ve diğerleri gibi bazı avangard araştırmacılar büyük bir cesaret ve kararlılık göstererek bilime büyük zarar veren bu tür bilimsel “otomatizmleri” yıkmayı başarmışlardır.

Deney tasarlandığında, önceden bazı varsayımlarda bulunmanın ve bazı yaklaşımları göz önünde bulundurmanın doğal olduğu söylenebilir, ama bilim adamlarının temel hatası, bu varsayımlarla yetinmeyip bunları katı yasalar olarak görmeleridir.

Gerçekte, Dünya'nın iç yapısı hakkındaki “engin bilgilerini” dayandırdıkları mantık son derece kırılıktır. Görünüşe göre, hesaplamalar, yöntemler, diyagramlar ve ölçümler çok sayıda ve karmaşıktır. Buna ek olarak, kullanılan teknoloji ve ölçüm yöntemleri üstün ve tanımlayıcı görünebilir; ama aslında gerçekte hiçbir şey söylememekte, sadece yanlış şekilde yorumlanan bazı ipuçları sunmaktadırlar. Örneğin, g'nin (“yerçekimi sabiti” sembolü) hem Paris'te hem de 4.000 kilometre derinlikte gerçekten de bir sabit olduğunu kim bilebilir? Zaten g'nin sabit olmadığını kanıtlayan deneyler vardır; bunların en bilinenleri Güney Afrika'nın derin madenlerinde, okyanusların dibinde ya da buzulların tabanında gerçekleştirilmiştir. Tümü de g'nin çekim gücünün “sabit” değerinde bir artış olduğunu göstermiştir. Bu nedenle bir “sabit”ten söz etmek için açık bir neden yoktur.

Daha da ilginç olanı, g'nin farklı değerlerinin çok daha düşük derinliklerde ortaya çıkmasıdır. Peki ya ayrıntılı olarak bilinmeyen diğer etki faktörleri?

Buna göre, g'nin gezegenin herhangi bir yerinde ve aynı zamanda içinde sabit olduğu konusunda “oybirliğine varılmış bir fikir birliği” vardır. Einstein'ın tamamen ikna olduğu gibi, bilim insanları bir gezegenin elektromanyetizmasının yerçekimini etkilediği gerçeğini kabul etselerdi, bu şimdiye kadar yapılan tüm hesaplamaları ve dikkatle inşa edilen teorileri alt üst ederdi. Bu nedenle günümüz bilim adamları, Avusturyalı fizikçi Erwin Saxl tarafından yaklaşık elli yıl önce yapılan deneylere rağmen elektromanyetizmanın yerçekimini etkileme olasılığını reddetmektedir. Bunlar elektrik yüklü sarkaçları içeren çok garip sonuçlar üretti. Sonuçlar tartışmalı olsa da, bu deneyler kapsamlı bir şekilde tasarlanmış ve yedi yıllık bir süre boyunca tekrarlanmıştır. Bunun yanı sıra, gezegensel seviyede büyük elektrik yüklerinin meydana geldiği bir zaman olan güneş tutulmaları sırasında sarkaçların belirgin değişimleri ve sapkın davranışları gözlemlenmiştir. Tüm bu sonuçlar ve ölçümler açıkça hayatın bir gerçeği olmasına rağmen, bilim insanları dogmalarının dışına çıkmak istemedikleri için dikkate alınmamaktadır.

GEZEGENSEL ISI - NEREDEN GELİYOR?

Volkanik patlamalar, derinlerden geldiği belli olan erimiş magmayı fırlatır. Türüne ve bileşimine bağlı olarak ortalama sıcaklığı 1000-1100 santigrat derecedir. Ancak bu bilgiler zorlu bir soruyu da beraberinde getirmektedir. Dünya'nın içindeki volkanik magmanın çoğunu oluşturan silikatları eritebilecek çok yüksek ısı nerededir?

Erimiş magma katmanlarının varlığı sismik dalgaların hareketini engellemez, sadece belirli bir kategorisini engeller. Bu durum, bilim insanlarının yerkabuğunun yoğunlukla katı bir yapıya sahip olduğu sonucuna varmalarına yol açmıştır; ve daha da önemlisi, sismik dalgaların magmaya nüfuz etmediği durumlara nadiren rastlanır.

Buna bağlı olarak bir başka soru daha sorulmuştur. Gezegenin içindeki silikatları ve kayaları eriterek magmaya dönüştüren ısının kaynağı nedir? Bunun için iki bilimsel teori vardır ve her ikisi de onları destekleyecek unsurlara sahip olduğundan, doğru olabilirler. Ancak magmanın gezegenin merkezinden geleceği fikri doğru olamaz çünkü bilim insanlarının da belirttiği gibi, kat etmesi gereken muazzam mesafe boyunca ısı kaybedecek ve yüzeye ulaşmadan çok önce katılacaktır. Bu nedenle volkanlar tarafından dışarı atılan lavların, sadece birkaç on kilometre kalınlığındaki yerkabuğunun içindeki tortulardan ya da en fazla mantonun üst katmanlarından geldiği açıktır.

Öte yandan, gezegenimizin yaşının yaklaşık 4.54 milyar yıl olduğu tahmin edilmektedir, ama bu muazzam zaman diliminden sonra bile, Dünya'nın maddeyi eritmek ve kaynaşmış ya da erimiş magma üretmek için yeterince güçlü bir ısı kaynağına sahip olduğu görülmektedir. Gezegenin kendi içinden ısı ürettiği açıktır; ve dahası, sıcaklığının nispeten sabit olduğu kanıtlanmıştır. Bu da bize gezegenimizin, birçok insanın hayal ettiği ya da yanlışlıkla inandığı gibi, zaman içinde yavaş yavaş soğuyan ve katılaştıran erimiş maddeden oluşan sıcak bir küre olmadığını göstermektedir. Mevcut ölçüm ve gözlemlerin de kanıtladığı gibi, gerçek oldukça farklıdır.

Aslında, Dünya'nın iç ısısının kaynağı modern bilim için bir gizem olarak kalmaya devam etmektedir ve daha da fazlası, sadece dolaylı olarak araştırılabilmesi veya ölçülebilmesidir. Bilim şu anda Dünya'nın iç derinliklerine yaklaşık 18-20 kilometre derinlikten daha fazla nüfuz edemeyeceğini kabul etmektedir çünkü artan basınç ve sıcaklık nedeniyle kayalar erir ve katı kabuktaki boşluklar dolar, böylece bir matkap yarı katı bir erimiş malzeme kütesine çarpar ve onu da eritir. Pratik açıdan ve bilimsel teoriye göre, Dünya'nın iç kısımlarına doğru derin sondaj yapmak imkansızdır, çünkü belirli bir derinliğin ötesinde, matkap açtığı delikte kalamaz, çünkü burası belirli bir derinlikten gelen magma ile dolacaktır. Buraya kadar bilim adamlarının gözlemleri ve vardıkları sonuçlar doğru, ama Dr. Xien'in yaptığı gibi başka neler olup bittiğini açıklamıyorlar. Dahası, bilimsel teori yalnızca kabuğun oldukça dar bir dalı için geçerlidir. Bu, tüm gezegene uygulanabilecek bir genelleme değildir. Bu aslında bilim insanları için büyük bir sorundur, çünkü Newton'un yerçekimi teorisinden yola çıkarak bunu gezegenin geri kalanına uygulamakta, basınç ve sıcaklığın doğrusal derinlikle eşzamanlı olarak arttığını ve Cavendish'in Dünya'nın yoğunluğu için belirli bir ortalama değer belirleyen

deneyine göre, içinde yüzeydeki ya da yüzeye yakın kayalardan çok daha yüksek yoğunluğa sahip madde olduğunu iddia etmektedirler.

Örneğin, pek çok bilim insanı Dünya'nın belli bir derinlikten itibaren volkanik magma ile dolu olduğunu düşünmektedir. Böyle düşünüyorlar çünkü bir madene indiğinizde ya da aşağı doğru kazdığınızda sıcaklığın sürekli yükseldiğini fark ettiler. Bu da onları, her şeyin aynı olacağını ve sıcaklıktaki kademeli artışın gezegenin çekirdeğine kadar devam edeceğini düşünerek, bunun Dünya'nın yüzlerce hatta binlerce kilometre derinliğinde de geçerli olacağı tahmininde bulunmaya itmiştir. Tarihsel olarak da Atlantik Okyanusu'nun dünyanın sonuna kadar devam ettiği varsayılmıştır. Antik Yunanlılar da Sahra Çölü'ndeki sıcak havanın güneye, bugün Antarktika olarak bildiğimiz bölgeye doğru ilerledikçe ısınmaya devam edeceğini varsaymışlardır.

Günümüz bilim insanlarının en büyük sorunu, bu tür tahminleri dayandırdıkları mantıklı ve rasyonel bir temele sahip olduklarını varsaymalarıdır. Birincisi, en derin maden bile Dünya'nın sekiz ila on kilometre içine ulaşmamaktadır ve bu Dünya'nın 6.300+ kilometrelik yarıçapı ile kıyaslandığında neredeyse hiçbir şeydir. Bu kısa derinliği tahminler yapmak için uygun bir başlangıç noktası olarak kabul etmek için çok küçük bir örneklemdir. Dünya'nın sıcaklığının her 100 metrede yaklaşık 1 santigrat derece arttığı gözlemlenmiş olması, bu kuralın Dünya'nın içinde daha derinlerde de geçerli olduğu anlamına gelmez. Kimse bunu doğrulayamasa da, Dünya'nın merkezine doğru derinleştikçe sıcaklığın arttığı önermesinden kimse şüphe duymuyor gibi görünüyor.

Basit bir mantık egzersizi yapalım. Daha önce de söylediğim gibi, volkanik magma yaklaşık kırk kilometre kalınlığındaki yerkabuğundan kaynaklanır. Lavlar volkanlar tarafından püskürtüldüğünde ortalama 1.100 santigrat derece sıcaklığa sahip olduğundan, bizi bir soru sormaya davet etmektedir. Eğer yerkabuğu bu sıcaklığa sahipse, o zaman gezegenin içinde 2.000 kilometre veya daha fazla derinlikte hangi sıcaklık olmalıdır (modern bilimin bu durumda dışdeğerleme prensibini kullandığını akılda tutarak)? Açıkçası, tüm bu değerler ve bu olguya ilişkin teoriler Newton'un yerçekimi teorisine dayanan varsayımlardır.

SONDAJ KOMPLİKASYONLARI

Birkaç on yıl önce bazı ülkeler, gezegenimizin iç yapısına ilişkin bilimsel teoriyi doğrulamak amacıyla Dünya'yı delmek için fon ayırdı. Ancak yerkabuğuna yapılan sondajlar, gerçek deneyimler ile bilim adamlarının varsayımları arasında kayda değer bir fark olduğunu ortaya koymuştur. Yukarıda da belirttiğim gibi, evrensel olarak kabul gören teori, Dünya'nın içindeki sıcaklığın her yüz metrede bir santigrat derece arttığı yönündedir. Ancak Ruslar tarafından yapılan sondajlar, üç kilometrenin ötesinde sıcaklığın her yüz metrede 2,50 Santigrat,

yani iki buçuk kat daha hızlı arttığını göstermiştir. On kilometre derinlikte sıcaklık, modern teoriyle uyumlu olması için beklendiği gibi 100° değil, 180° santigrattı. Bu, bilimsel teorinin ima ettiğinden neredeyse iki kat daha büyük olduğunu kanıtlamaktadır. Bu gerçekler göz önünde bulundurulduğunda, böyle bir teoriye ne değer verilebilir ki!

Yukarıdaki deneylere rağmen, hiç kimse kamuoyunu bu bilgiler hakkında bilgilendirmek için herhangi bir şey yapmamış, konu herhangi bir şekilde tartışılmamış veya açıklanmamıştır. Bunun yerine, aynı derecede yanlış bilgilendirme ve bilimsel cehalet sürdürülmüştür.

Almanlar da yerkabuğunu delmiş ve kayda değer sonuçlar elde etmişlerdir. Dört kilometre derinlikte sıcaklığın 100° C olarak ölçüldüğünü, ancak daha az derinlikte, örneğin 3,5 kilometrede, sıcaklığın 118° C değeriyle daha da yüksek olduğunu keşfettiler. Almanya'daki bu sondaj sırasında, sıcaklığın 500 metre derinlikten itibaren hızla arttığı ve bundan sonra azaldığı tespit edildi. Bu tür sonuçlar, en azından bilimin öngördüklerine göre inanılmaz görünmektedir. Bu bulgular sadece bilimsel teoriyle uyuşmamakla kalmıyor, aynı zamanda ona karşıt olduğunu da kanıtıyor. Maddenin yoğunluğunun da bilim insanlarının öngörülerıyla tutarsız olduğu kanıtlanmıştır. Basınç arttıkça kayaların yoğunluğunun artması gerektiğini varsaymışlardır, ama Ruslar beş kilometre derinliğe kadar kayaların yoğunluğunun sürekli arttığını keşfetmişlerdir. Bundan sonra, muhtemelen daha yüksek gözeneklilikleri nedeniyle azalıyor. Ancak bu sonuçların hiçbiri, bilim adamlarının bazı kavramlarıyla ilişkili inatçılığını ve katılığını kıramamıştır. Prensipten, teorilerinin dayandığı temel fikirlerden vazgeçmek istemezler ve bunun yerine, Dünya'nın merkezine doğru derinlere inildikçe kayaların hem sıcaklığının hem de yoğunluğunun arttığını sıkı sıkıya savunurlar. Bunlar sadece basit varsayımlar olsa da, evrensel olarak tartışmasız gerçekler olarak kabul edilmektedir. Üstelik hiçbir bilim insanı böyle bir teorinin doğru olup olmadığını doğrulamamıştır. Ayrıca, yüzeysel sondaj testleriyle yapılan basit doğrulamalar bile bu bilimsel modeli tamamen geçersiz kılmıştır.

Dolayısıyla, gezegenimizin içinde ne olduğunu anlamaya çalışan bilimin varsaydığı teorideki hiçbir şey geçerli değildir ve gözleme dayanmamaktadır. Daha önce de belirtildiği gibi, sondajın ilk on kilometresinde bile bu bilimsel teori ile tutarsızlıklar ortaya çıkmıştır. Buna göre, sonraki 5.000 kilometrede neler olabileceği konusunda ne söylemeliyiz? Nasıl oluyor da böylesi bir bilimsel maskaralık böylesine sapkın ve saygısız bir şekilde ve gerçeği öğrenmek için belli bir zeka ve iyi niyet gösteren herkesi manipüle etmek için kullanılan ihmaller veya yanlış hipotezlerle sürdürülebiliyor?

SİSMİK DALGALAR

Durum neredeyse komik ve Jan Lamprecht bunu çok iyi sentezliyor. Elimizde, bilimin Dünya'nın katı ve sert olduğu yönündeki mevcut teorisini desteklemek için dayandığı 200 yıllık tek bir deney var. Cavendish'in bu deneyi, Newton'un yerçekimi teorisinin doğrudan bir ürünüdür ve bu teorinin de sınırları vardır.

Gezegemizin içi hakkında belirli varsayımların yapılabildiği, bir şekilde kabul edilebilir tek metodoloji, sismik dalgaların hem Dünya'nın yüzeyinde hem de içinde yayılırken analiz edildiği ve ölçüldüğü “sismolojik yöntem”dir. Aslında hiç kimse bu dalgaların nasıl ve nereye gittiğini bilmiyor. Bu konuda yapılabilecek tek şey, yüzeydeki sismik istasyonların dalgaların yoğunluğunu ya da gücünü ve yayılma yönünü ölçmesidir. Sonuçlar daha sonra bilgisayarla ilişkilendirilip analiz edilebilir ve bilim adamlarının Dünya'nın içte nasıl yapılandığını anlamalarına yardımcı olmak amacıyla karmaşık matematiksel modellere tabi tutulabilir.

Mevcut sismoloji sadece Cavendish'in deneyine ve bir dizi varsayıma dayanmaktadır. Sismik dalgaların davranışı da matematiksel olarak yorumlanmaktadır. Bu nedenle, Dünya'nın içindeki koşullarla ilgili mevcut bilimsel teorideki kesinlikle her şey yalnızca yorum ve varsayım olarak tanımlanabilir. Bu koşullar altında, Newton'un yerçekimi teorisinin Dünya'nın yüzeyinde olduğu gibi içinde de geçerli olmadığı gözlemleniyorsa, gezegenimizin iç yapısı söz konusu olduğunda, modern bilimin tüm yapısının temelden yanlış olduğunu varsayabiliriz.

Dahası, matematik ve sismoloji, hesaplama ve yorumlama yöntemleri ne kadar zahmetli olursa olsun, gezegenimizin içinde ne olduğunu tek başlarına açıklayamazlar. Bu konuda bir sınırlama söz konusudur çünkü gezegenin iç kısmına dair böylesine karmaşık bir teori ortaya koymak sağduyudan yoksundur ve bu teoriler yalnızca kör varsayımlara dayanan tahminlerin sonucudur.

Buna karşılık, bu hipotezler bilim adamları tarafından ortaya atılmıştır; aksi takdirde, gezegenin iç yapısına ilişkin teoriler ve çalışmalar geliştirmeye başlayamazlardı. Hepsi de orada olabileceğini düşündükleri şeylere dair varsayımlardan başka bir şey değildir. Materyalist teorisinin ruhuna uygun olarak, böyle olması gerektiğini düşünmüşler ve sonra da bu varsayımların doğru olduğunu kabul etmişlerdir.

Örneğin, Newton'un yerçekimi teorisi Cavendish'in “deneyine” Dünya'nın santimetreküp başına ortalama 5,5 gram yoğunluğa sahip sözde bir “kütlesini” vermiştir. Bilim adamlarının Dünya'nın yoğunluğunu gerçekten ölçebildikleri tek yer yüzeyidir ve burada santimetreküp başına 2,7 gramlık bir değere sahiptir

ki bu Cavendish tarafından verilen deęerin yarısıdır. Bu ortalamayı “dengelemek” için bilim adamları, Dünya'nın derinliklerindeki yoğunluęun santimetreküp başına 2,7 gramdan belirli bir deęere doęru kademeli olarak artması gerektięi sonucuna varmışlardır, böylece sonunda Dünya'nın ortalama yoğunluęu Cavendish tarafından iki yüz yıl önce bulunan deęere karşılık gelecektir. Bilim adamları gerekli hesaplamaları yaparak gezegenin ortasındaki ortalama yoğunluęun santimetreküp başına 8-10 gram olması gerektięi sonucuna varmışlar ve buna baęlı olarak gezegenin iç yapısının farklı yoğunluklara sahip eşmerkezli “katmanlar” içerdięine dair bütün bir teori ortaya koymuşlardır. Bilim insanları gerçek olduęunu varsaydıkları bu modellerden yola çıkarak sismik dalgaları yorumlamaya başlamışlardır. Araştırmaları sırasında modellerinin yanlış olduęu ortaya çıkarsa, ölçtüklerine uyması için özelliklerini deęiştirirler, ama tüm modelleri kavramsal olarak aynıdır.

Güçlü bir deprem meydana geldiğinde, sismik dalgalar hem yüzeyde hem de gezegenin içinde her yere yayılır, ama bu yayılma tekdüze deęildir. Bilim insanları bu dalgaların özelliklerini analiz ederek gezegenin içinde ne olduęunu anlamaya çalışırlar ve bunun için de sismik dalgaların çeşitli kaya katmanlarında ilerleme hızı gibi dięer bilimsel kavramlara başvururlar. Başka bir deyişle, sismik bir dalğanın belirli bir mesafeyi kat etmesi için geçen süreyi ölçüyorlar. Bununla birlikte, dalgaların belirli derinliklerde hızlarında ani deęişimler olduęu gözlemlenmiştir. Bilim insanlarının vardığı sonuç, sismik dalgaların farklı yoğunluktaki katmanları geçtiğidir. Bu iyi bir açıklama olabilir, ama bu deęişimlerin tam olarak aynı yerlerde gerçekleşmedięi ortaya çıkıyor, bu da İç Dünya'nın farklı bir “rölyefe” sahip olduęunu gösteriyor. Eđer gezegenin içindeki “rölyef” farklıysa, bu, içeride deęişikliklere izin verecek kadar boş alan olduęu anlamına gelir ve böylece gezegenin iç yapısının yoğunluęu, sıklığı, sertlięi ve katılıęının modern bilimsel teoriye uymadığını ima eder.

Bilim adamlarının elde ettięi tüm sonuçlar, kimsenin gerçeęi bilmedięi iki varsayıma dayanmaktadır. Birincisi, bilim adamları kendi modellerine dayanarak ve yukarıda belirtildięi gibi Newton yerçekimine uygun olarak gezegenimizin içinde hareket eden sismik dalgaların hızını çıkarmaktadır; ancak hiç kimse bu dalgaların bu derinliklere ulaştığını ve bu hızlarla içeriye doęru yayıldığını doğrulayacak araçlara sahip deęildir. Öte yandan, hiç kimse dalga hızındaki deęişimlerin Dünya'nın içindeki madde yoğunluęundaki deęişimden kaynaklandığından emin olamaz. Bu sismik dalgaların gerçekte ne kadar derine gittiğini ve o bölgedeki madde yoğunluęunun ne olduęunu gerçekten nasıl bilebiliriz? Örneğin, hiç kimse sismik dalgaların gezegenin içinde nereye gittiğini ya da gerçekte neyin içinden geçtiğini bilmiyor. Ölçülebilen tek husus bu dalgaların etkileridir ki bunlar da yine Dünya yüzeyinde sismograflar ve sismik istasyonlar tarafından algılanmaktadır.

Doğal olarak, bu dalgaların kırılmasını bekleriz ve hatta malzemeler sismik dalgalarla emdirildikçe yoğunluk arttığında bunun tam olarak nasıl gerçekleştiğini gösteren bütün bir teori vardır. Ama burada tekrar sorabiliriz: bilimin varsaydığı gibi, derinlik arttıkça yoğunluğun arttığını gerçekten nasıl bilebiliriz? Şu ana kadar yapılan yüzeysel sondajlar bile bulduklarının verilen teorilere uymadığını gösterirken, gerçek olmadığı kanıtlanan bir şeye nasıl güvenebilirler?

Bilim adamları sismik dalga davranışındaki değişikliklerin Dünya'nın içindeki yapı ya da "kabartıdan" kaynaklandığını varsaymış ve bunu Newton'un yerçekimi teorisine uygun olarak fiziksel doğa bağlamında ele almışlardır. Dolayısıyla, bilimin gezegenin iç yapısına ilişkin tüm anlayışını bu klasik teoriye dayandırması şaşırtıcı değildir. Ancak gerçekte kimse bu konuda bir şey test etmedi ve en azından şu anda elimizde bulunan teknolojik araçlarla bu yönde bir şey olma ihtimali yok.

Ruslar tarafından yürütülen ve daha önce sözünü ettiğim derin sondaj, çağdaş bilim için şok edici bir darbe olmuştur. Kola Adası'nda yerkabuğunu delerek elde ettikleri verilere dayanarak, bilimsel teoride beklendiği gibi kayaların yoğunluğunun derinlikle orantılı olarak artmadığını ve sismik dalgaların hızının da artmadığını çok açık bir şekilde göstermişlerdir. Dahası ve bir kez daha öngörülen teorinin aksine, sondaj yapılan kaya katmanlarının fiziksel özelliklerinde herhangi bir değişiklik olmamıştır.

Bu tür veriler ve sonuçlar, hemen bastırılan ve daha geniş bir çevrede yayınlanmayan ya da basitçe görmezden gelinen türden bilgilerdir. Bu durum modern bilim için utanç verici olmakla kalmıyor, aynı zamanda bilimsel teorilerde ve başta kuantum ve nükleer alanlar olmak üzere diğer pek çok alanda ciddi güvenilirlik sorunlarına yol açıyor. Rus sondajından elde edilen veriler, yüzeyde yapılan jeofizik ölçümlerin yerkabuğu malzemelerindeki doğal malzemelerle uyuşması gerektiği yönündeki geleneksel düşüncenin aslında tamamen yanlış olduğunu ve değiştirilmesi gerektiğini açıkça göstermiştir. Buna rağmen, çağdaş bilim bu sonuçlara hiç aldırış etmeden bu fikirle çalışmaya devam etmektedir. İnsanlara okullarda ve üniversitelerde bu teoriler öğretilmeye devam ediliyor, ama hiçbir detay verilmeden; bunun yerine sadece araştırmacıların uygulanabilir olduğunu düşündükleri model sunularak.

Örneğin jeoloji bilimi, kıtasal plakaların sismik dalga hareketinin hızında beş kilometre derinlikte büyük bir süreksizlikle karakterize olduğu teorisini ortaya koymakta ve bunu da kaya tabakasının granitten bazalta değişmesine bağlamaktadır. Kola adasında yapılan sondaj, böyle bir süreksizliğin gerçekten de var olduğunu, ama çok daha büyük bir derinlikte (8,5 ila 9,5 kilometre arasında) olduğunu göstermiştir.

Dahası Ruslar, bilimin öngördüğü söz konusu hatalı derinliğe ek olarak bu türden başka süreksizlikler de tespit etmişlerdir. Ancak teorilerine son ölüm darbesi, beş kilometre derinlikte öngörülen bazalt tabakasının 9,5 kilometre derinlikte bile ortaya çıkmaması ve daha da ötesi, sondaj yaptıkları en derin derinlik olan on iki kilometre derinlikte bile ortaya çıkmaması gerçeğinden gelmektedir. Tektonik plakalar arasında gerçekten de bir süreksizlik bölgesi olsa da, sondaj bu bölgenin ötesine geçtikten sonra kayaların doğasının araştırmacıların beklediği gibi değişmediği ortaya çıktı.

Bu örnek, bir teori pratik kanıtlarla desteklenmediğinde bilim insanlarının ne kadar uzağa ve ne kadar hızlı bir şekilde aldatılabileceğini göstermektedir. Bilimsel teori ile deneysel kanıtlar arasında böyle bir uyumsuzluk on ilâ on iki kilometre derinlikte meydana gelmişse, bilimin bize söylediklerine ya da gezegenin merkezinde 6.300 kilometre derinlikte var olanlara nasıl inanabiliriz?

Bu popüler bilimsel teoriyi geçersiz kılan sonuçlar, yine büyük bir derinliğe inen Almanlar tarafından da elde edilmiştir. Bu teoriye göre 3 kilometre derinlikte kayaların bir sınırı olması gerekirken, 3,5 kilometre derinlikte bu henüz tespit edilememiştir. Sorun şu ki, bilim insanları ne zaman öngördükleri iç yapıyı keşfedemeseler, “belki de bu daha derinde bulunacak” diyorlar. Ama eğer öyleyse, sismik dalga boyunun yayılma süresine ilişkin ölçüm ve analizlerine dayanan beklenen sonuçlara neden ulaşamadılar? Eğer gerçekten bu kadar hassas olsalardı, hiçbir sorun olmaması gerekirdi ve herhangi bir hata hemen tespit edilirdi.

"UYMAYAN" DİĞER KONULAR

Teorik eşitsizliğin bir başka örneği de, Dünya'nın içindeki basıncın, bir sondaj deliği tarafından açılan herhangi bir deliği ve doğal olarak var olan herhangi bir çukuru, kırığı veya gözenekliliği pratik olarak kapatacak veya mühürleyecek kadar büyük olduğunu söylemeleriyle ilgilidir. Aslında, derin sondajlar sonucunda bu türden hiçbir şey keşfedilmemiştir; dahası, jeologlar bu tür sondajlar yapıldığında hiç beklenmedik bir şeyle karşılaştıkları gerçeğinden rahatsız olmuşlardır: yüksek mineralli su ve ayrıca gaz gibi dolaşımda olan sıvılar. Ancak Batılı bilim adamlarının kibri bu apaçık sonuçlar karşısında azalmadı. Daha sonra Rusları daha düşük bir sondaj tekniği kullanmakla suçladılar, ama aynı sonuç, bilim adamlarının bulmayı hayal bile etmediği bir derinlikte, 3.400 kilometre derinlikte açık kırıklarda sıcak akışkanlar keşfeden Almanlar tarafından da elde edildi.

Dünya'nın çekirdeği konusu da tartışmalı bir konudur ve çeşitli şekillerde tanımlanmıştır: oval, küre ve hatta altıgen şeklinde. Sismik dalgaların ölçümleri belirtildiği kadar doğruysa, bu tür “bilimsel” gevezelikler nasıl açıklanabilir? Öte yandan, gezegenin içinde var olan “topografik rölyef” meselesi, kayaların

çok derinlerde bile sismik dalgalar tarafından geçilirken aslında yüzde beşlik bir “esneklik” faktörüne sahip olduğunun keşfedilmesiyle su yüzüne çıkmaya başladı. Sismik tomografi bilimi, Dünya'nın mantosunun yapısını üç boyutlu bir formatta görüntüleme imkanı sunarken, bu görüntülerin neyi temsil ettiği henüz net değil. Mantoda bir “kabartma” manzarası olduğunu mu yoksa o bölgelerdeki basınç değişikliklerini mi gösteriyorlar? Hatta bazı bilim insanları Dünya'nın merkezinde kıta büyüklüğünde cisimlerden ya da üst manto veya alt kabuğun çeşitli derinliklerdeki dağ ve vadilerden söz etmektedir. Dolayısıyla, artık gezegenimizdeki gerçekliğe ilişkin ilk şüphelerin, ciddi sorular soran bazı araştırmacıların zihninde oluşmaya başladığını söyleyebiliriz. Gezegenin içindeki basıncın bilimin beklediği gibi muazzam bir değere sahip olduğuna dair gerçek bir kanıt olmadığından, bu şüpheler daha da haklı hale gelmektedir.

Bilim tarafından şimdiye kadar yanıtlanmamış başka ciddi sorular da vardır. Bunların arasında, gezegenin kendi eksenini etrafında dönerken “sallanması” sorunu da yer almaktadır; sanki gezegenin içindeki sıvı yapıdaki bir şey yıllar boyunca hareketinde bu hafif değişikliklere neden olabirmiş gibi. Bilim adamları eksen dönüşündeki bu küçük sapmalar için her türlü açıklamayı aramış olsalar da, Dünya'nın içinin “boş” olabileceğini ve dahası; içindeki muazzam su kütlelerinin ya da “iç okyanusun” bu hafif hareket değişikliğine yol açabileceğini düşünmeye zahmet etmemişlerdir.

Bilimin mücadele ettiği en büyük gizemlerden biri olan ve Dünya'nın içten katı ve sert yapısına ilişkin bilimsel teoriyi geçersiz kılan, derin deniz depremlerinin gözlemlenmesiyle ilgilidir. Normalde sıradan depremler 100-150 kilometre derinliğe kadar meydana gelir; bilimsel teoriye göre bu derinlikten sonra basınç ve sıcaklık o kadar yüksek olur ki kaya katmanları arasındaki gerilim tektonik plakaların kırılmak yerine birbirleri üzerinde kaymasına neden olur. Bilim bize bu derinliklerdeki kayaların bir şekilde elastik ya da belli bir anlamda sünek hale geldiklerini, yani “yumuşadıklarını” ve ani ve yıkıcı kırılmalarının artık mümkün olmadığını söyler. Bu nedenle teori, gerilim olmadığı için 150 kilometre derinliğin ötesinde depremlerin artık var olmaması gerektiğini öğretir.

Ancak depremlerin yüzde yirmisinden fazlası derin deniz depremleridir. Örneğin 650 kilometre derinlikte Richter ölçeğine göre 8.2 şiddetinde depremler kaydedilmiştir. Bir başka garip gerçek de bu derin deniz depremlerinin, kırılma özellikleri de dahil olmak üzere sığ depremlerle benzer özelliklere sahip olmasıdır. Bu ölçümler, çok yüksek basınç ve sıcaklıklar nedeniyle o derinliklerde böyle bir gerçekliğin var olamayacağını söyleyen laboratuvarların bilimsel teorilerini neredeyse ortadan kaldırmaktadır. Bununla birlikte, bu tür depremler hala mükemmel bir şekilde mümkündür ve gerçekten de meydana gelmektedir; ve tüm bunları sanki bu şekilde kendi tabanlarını çiviliyormuş gibi duyuran da bilimin kendisidir. Derin deniz depremleri bilimsel tahminlerin tam

tersini göstermektedir: yani bu derinliklerde gezegenin içindeki basıncın sanıldığı kadar büyük olmadığını ve sıcaklığın da oldukça düşük olduğunu.

Bilim adamları, sismik dalgalar gezegenin herhangi bir noktasına ulaşabiliyorsa, bunun Dünya'nın içinin tamamen sert ve katı olduğu anlamına geldiğine inanıyor. Örneğin, çok fazla lav içermesi halinde, büyük sismik dalgaların hareket edemeyeceğini ve dünyanın farklı noktalarına ulaşamayacağını söylüyorlar. Bu nedenle, yapılan ölçümlere göre, bu tür sismik dalgaların katı maddeyi geçip dünyanın çeşitli noktalarına ulaşabilmesi için Dünya'nın iç kısmının çoğunlukla katı olması gerektiği sonucuna varıyorlar.

Bununla birlikte, yaklaşık 1.200 kilometre çapında boş bir iç mekana sahip bir Dünya'yı simüle eden bir bilgisayar modeli, farklı bir hikaye ortaya çıkardı. Böyle bir durumda simülasyonlar, sismik dalgaların gezegenin tüm yüzeyine yayılacağını ve Dünya'nın içinin katı olduğu izlenimini vereceğini gösterdi. Bu modelde yoğunluk, bilim insanlarının düşündüğü gibi gezegenin merkezine doğru sürekli artmamakta, dış çekirdeğe doğru artmakta ve daha sonra gezegenin iç çekirdeğine yaklaştıkça düşmektedir. Bu model aynı zamanda gezegenin çekirdeğinden yansıma ve güçlü kırılma gösteren dalgaların çok büyük sapmalarını da açıklayacaktır.

BOŞ İÇ DÜNYANIN VARSAYIMSAL AMA DAHA UYGULANABİLİR BİR FİZİKSEL MODELİ

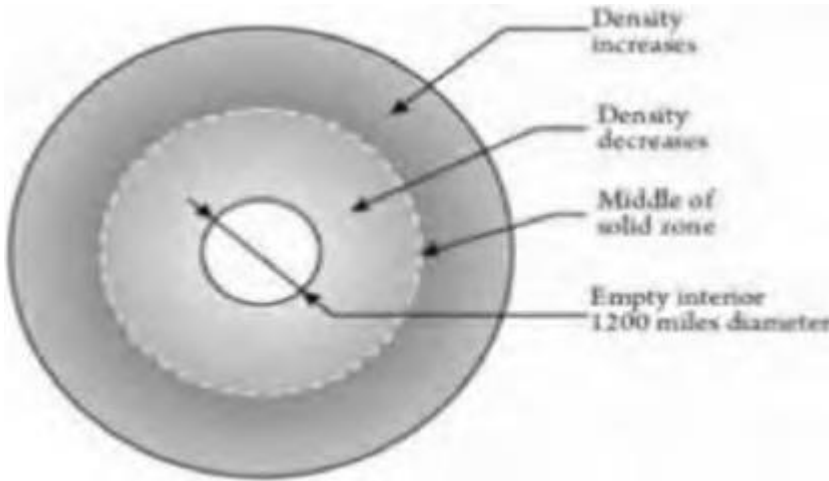

Dünya'nın yapısının bir “dış çekirdek” ve “iç çekirdek” üzerine kurulu olduğu fikri, aslında sadece belirli varsayımlara dayanan bilim adamlarının bir icadıdır. Farklı türde sismik dalgaları ölçmüşler ve sadece katı madde içinde yayılan birincil dalgaların belirli bölgelere geçmediğini, sıvı bir ortamda yayılabilen ikincil dalgaların ise geçtiğini görmüşlerdir. Buradan, erimiş bir ortam olması

gerektiđi sonucunu ıkar mıřlar ve bylece katı bir i ekirdeđi evreleyen erimiř metal olarak “dıř ekirdek” teorisini icat etmiřlerdir. Ancak ii katı olan Dnya modelinde, sismik dalgaların i ekirdekte hızlarının azalması gibi bir tutarsızlık sz konusudur, oysa katı madde olması nedeniyle hızın artması gerekir. Bilim adamları bu gizemli yavařlamanın ekirdeđin elastikiyetindeki deđiřimin bir etkisi olduđunu ve bunun da hızdaki deđiřime katkıda bulunan bir faktr olduđunu tespit etmiřlerdir. Ancak boř İ Dnya modeli tm bu uyumsuzlukları ozmekte ve bir dıř ekirdek ve bir i ekirdek teorisine ihtiya duymadan, yapılan eřitli lmlerle uyumlu sonular ngrmektedir.

Tm bu sorunlar, bilim insanlarının Cavendish'in talihsiz deneyinde ortaya ıkan gezegenin muazzam ktlesiyle uyumlu bir Dnya i yapısı modelini kabul etme ya da bulma konusunda inatı olmalarından kaynaklanmaktadır. Bu durumda, Dnya'nın deneyde ortaya ıkan ktle deđerini dođrulamak iin ok fazla maddenin belirli bir hacimde nasıl yođunlařtıđını aıklamanın bir yolunu bulmak zorundadırlar. Bu konudaki tek olasılıkları, maddenin gezegen iinde yođunluđunu deđiřtirdiđine ve merkezine dođru muazzam bir řekilde bydđne dair kanıt bulmaktır. Bu řekilde, gezegenin belirli derinliklerinde sismik dalgaların hızındaki anlařılmaz deđiřiklikleri de aıklayabilirler.

BUGNK DURUM

Bazı bilim insanları gezegendeki gerekliđin mevcut teorisinin desteklediđinden farklı olduđunun farkındadır, ama bařka bir bakıř aısı sunmaya cesaret ederlerse, bilim camiasının tepkisiyle dıřlanacaklardır. Bu řekilde, bir elin diđerini yıkadıđı ve korkun bir maniplasyon ve ilerleme ve bilimsel fikirlerin ok baskıcı bir kontrol altında, İnsanlıđın gerekliđin ve bilimsel fikirlerin bilgisi konusunda bir ambargo altında tutulduđu grlmektedir. Dr. Xien bana defalarca gezegenin i yapısına iliřkin “kanıtların” ve lmlerin yalnızca bilim adamlarının empoze etmek istediđi belirli bir gerekliđi tasvir ediyor gibi grndđn, ama geređin tamamen farklı olduđunu belirtti. Kompakt ve tam yzl bir gezegen olduđu dřnlen gezegenin, kaydedilen mevcut veri ve lmler sayesinde merkezinin boř olabileceđi zaten ortaya konmuřtur.

Bu nedenle, sayısız tutarsızlık sergilese ve deneysel kanıtlarla yanlıř olduđu kanıtlanırsa bile, katı Dnya modelini tercih eden ađdař bilim adamları iin bu sadece bir yorum meselesidir. Gezegenin iinin boř olduđu modelin nihai olarak kabul edilmesi, bilimin hala yetkin yanıtlar vermekten uzak olduđu pek ok garip soruyu otomatik olarak gndeme getirecektir. Ařađıda sadece birka rnek yer almaktadır: İerideki bu “bořluk” nasıl oldu? Orada ne var? Gezegenin ısı ve enerji kaynađı nedir? Manyetik alanını ne oluřturuyor? O “boř” ortamdaki evresel kořullar nelerdir?

Bu tür meydan okumalardan kaçınan bilim insanları, kendi kavramsal sınırlarını tanımak bile istemiyorlar. Hem gezegenin iç gerçekliği hem de dış gerçekliği hakkında dile getirdikleri her türlü açıklama ya da bilimsel hipotezde çaresizce sürdürmeye çalıştıkları bir zihniyet olan materyalizmin eskimiş ve ufuksuz paradigmasını terk etmek de istemiyorlar. Aslında, tozlu bir vizyonun bu “laneti”, fenomenin süptil enerjisinin özü açısından anlaşılmadığı, bunun yerine tamamen materyalist fikir ve prensiplerin ruhuyla yorumlanma eğiliminde olduğu kuantum alanına bile uzanmıştır. Dr. Xien'e Dünya'nın içinde olayların nasıl gerçekleştiğine dair somut kanıtlar sunamayacağımızı söylediğimde, söyleyecek çok şeyi vardı.

“Bu doğru. Görünmeyeni gösteremezsiniz ama yine de bu deneyimleri şu ya da bu şekilde, az ya da çok bilinçli olarak yaşamış pek çok insan var. Bu deneyimleri genellikle ya rüya görürken bilinçli hale geldiklerinde ya da gezegenin içine yönlendirildikleri sırada eterik veya astral planı bilinçli olarak tanıdıklarında hissederler. Pek çok hassas ortak noktayı paylaşan bu deneyimler kolektif bilinçaltına erişimle açıklanamaz çünkü bu unsurlar günlük faaliyetlere ait değildir. Ancak bu kişilerin çoğu ne nereye geldiklerinin farkındadır ne de burada söz konusu olan süptil mekanizmayı anlamıştır. Geri döndüklerinde, anıları genellikle bulanıktır ya da net olsalar bile tam olarak anlaşamazlar. Sana açıkladığım vizyonlar, algılar ya da Dünya'nın içiyle ilgili durumlar gibi ayırt edici unsurların birçoğu bazı insanların deneyimledikleriyle aynıdır. Ancak tüm bunların ne anlama geldiğini bilmiyorlar.

“Peki, bu insanlar yaşadıklarını neden başkalarına anlatmıyorlar?” Dr. Xien'e sordum.

“Gülünç görünmekten korktukları için. Belirli bir inisiyatif bilgidен yoksun olmaları veya bilinçli giriş gücünü anlamamaları, deneyimlerinin tüm yönlerini ilişkilendirememelerine neden oluyor ve bu nedenle sessiz kalmayı ve bildiklerini gizlemeyi tercih ediyorlar.”

Bu konuya açıklık getirmek arzusuyla Dr. Xien'e bir soru sordum.

“Bu şekilde seyahat eden kişi nerede olduğunu biliyor ve Dünya'nın içine girdiğini anlıyor mu?”

“Genellikle bunun farkına varmazlar. Bu, deneyimlenen şeyin doğasına ve o kişinin bilinç seviyesine bağlıdır. Bu nedenle bu alemlere giden bir yolcuya bir ya da daha fazla rehber eşlik eder, yani misyonları o varlığa yol göstermek ve bazen de neler olup bittiği hakkında bilgi vermek olan içsel ya da göksel dünyalardaki diğer varlıklar, ama bu onun anlaması ya da hatırlaması için her zaman yeterli değildir. Genellikle, deneyimden bir süre sonra, her şey ilginç

rüyalar kategorisinde yoğunlaşma eğilimindedir; ama gerçekte varlık çok şey öğrenebileceği gerçek bir deneyim yaşamıştır. Bunun yerine, erişim doğrudan olduğunda, Bucegi'de olduğu gibi fiziksel plandan bir portal veya iç geçit aracılığıyla başladığında, durum oldukça avantajlıdır çünkü o zaman fiziksel beden de dahil olmak üzere varlığın tüm yapısını "tercüme edersiniz". Bilincin sürekliliği devam ettiği sürece bu önemlidir.”

Nihayetinde her şeyin, bilinç seviyemizi içeren bir yönü olan, varlığın içsel hazırlığı meselesi gibi görüldüğünü fark ettim. Dünya'nın içindeki maneviyata erişimimiz ulaştığımız aşamaya bağlıdır. Bu beni aşağıdaki retorik gözleme götürdü.

“Böyle bir bilinçli deneyimin Dünya'nın içine girmek anlamına gelmediğinden şüpheleniyorum.”

“Hiç de değil. Bu tür seyahatler adanmıştır, kesin bir amacı vardır ve ilgili kişilerin, farkında olsunlar ya da olmasınlar, Dünya'nın o bölgelerine karşı belirli yakınlıkları ya da eğilimleri vardır. Her şeyin bir anlamı vardır ve hiçbir şey tesadüfen meydana gelmez. Bu tür deneyimler her zaman ya da herkesin başına gelmez, ama yine de seni temin ederim ki bu tür deneyimleri yaşamış pek çok ruh vardır, hem de sadece bir kez değil. Ama bunu bilim insanlarıyla tartışamazsınız çünkü bu onlar için var olmayan bir alandır.

"Peki, fiziksel plandan doğrudan gezegene nüfuz etmiş olan kimse var mı? Burada bizim tünelimizden bahsetmiyorum.”

Dr. Xien'in yüzünde neredeyse belli belirsiz bir gülümseme vardı. Cevabı Cezar'ın yorumuna çok yakındı.

“Çok az vaka var. Fiziksel plandan başlayarak Dünya'nın iç kısımlarına açılan bu tür girişler iyi korunur ve dışarıdan erişime engellenir. Aslında bunlar daha çok fiziksel plan ile eterik plan arasında gezegenin iç kısmına açılan 'tampon bölgeler' gibidir. Erişim için doğru zamanda ve doğru koşullar altında orada olmanız gerekir; örneğin mağaralara girerken ve genellikle dağlık bölgelerde. Eğer su veya hava gibi geniş ve açık bir yüzeydeyse, bunu deneyimleyenlerin çoğu neler olup bittiğini anlamaz. Şaşkınlıkları çok büyük olur ve hangi fenomenin gerçekleştiği açık değildir. Çoğu yüzey dünyasına geri döner, ama bazıları Dünya'nın içindeki dünyalardan birinde kalmaya devam eder.

“Bunu yapmayı seçenler onlar mı?” Merakımdan sordum.

“Hayır, bu bir kader meselesi ama bazı durumlarda seçme olasılığı da var.”

"Ve eğer gezegenin yüzeyinden gelerek böyle bir geçitten geçerseniz, bilinçli olarak süptil planlara girer ve onun içine varırsınız," dedim.

"Tıpkı sana tarif ettiğim gibi, ama sadece bunun için gerekli bilinç seviyesine sahipsen ve sadece o zaman neler olduğunu anlayabilirsen." Çok geçmeden kendimi buna ikna edecektim. Dr. Xien'in yanından ayrıldım ve dinlenmek için odama çekildim. Son iki gün hem zihinsel hem de fiziksel olarak zorlu geçmişti, bu yüzden gerçekleşmek üzere olan keşif gezisi için formda olmak istiyordum. Hemen uykuya dalarak harika bir rüyaya daldım ama henüz Dünya'nın içine girmedikten emindim.

BÖLÜM ÜÇ

TOMASSIS, KADİM KÖK

O gecenin geri kalanını Dr. Xien ve Cezar tarafından bana açıklandığı şekliyle gezegenimizin iç kısmının gerçek yapısı üzerine düşünerek geçirdim. Pratik olarak konuşmak gerekirse, bu modern bilimin teorileriyle neredeyse hiçbir yakınlaşma noktası içermemektedir. Bilim adamlarının dogmatizmi ve inatçılığı, insanoğlunu daha yüksek bir bilgi ve başarı seviyesine taşıyacak daha geniş ve daha etkili bir vizyona büyük bir güçle karşı çıkıyor. Belki de cehaletin ve dar yargıların bir kenara atılmasıyla denge yakında hayatın daha aydınlık tarafına yönelecektir.

İKİNCİ TÜNELİN SÜRPRİZİ

Cezar ertesi gün öğlen saatlerinde geldi ve ikimiz de keşif gezisini organize etmek için çalıştık, üstekilere gerekli talimat ve emirleri bıraktık. Bana prensip olarak sadece birkaç saat uzakta olacağımızı söyledi. Bunu duyduğumda şaşırdım ve hatta biraz hayal kırıklığına uğradım çünkü gezegenin içinde fazla uzağa gitmeyeceğimizi düşünmüştüm.

"Bu yolculuğun daha önce tünelden Mısır'a yaptığın yolculuktan farklı olduğunu göreceksin. Farklı bir şekilde yapıyor ve ilk aşamada sadece tünelin ikincil kolundan geçeceğiz. Vermesi gereken bazı emirlerle meşgul olan Cezar, o noktada bana daha fazla ayrıntı vermedi. Nasıl seyahat edeceğimiz ya da "ikincil kol" derken neyi kastettiği hakkında hiçbir fikrim yoktu. Ancak beklentim kısa sürdü çünkü ertesi gün sabah 9:00'da Projeksiyon Salonu'ndaydık. Bu kez

helikopterle Bucegi'deki gizli yere vardık. İyi uyumuştum; ama görünürde hiçbir neden yokken, konsolun önüne geldiğimde birdenbire beni eriten derin bir duyguya kapıldım. Bunun, gezegenimizin gerçek iç yapısı hakkında daha önce edindiğim bilgilerin hayata geçirilmesinin bir sonucu olarak kendini şiddetle gösteren bilinçaltı ve egoist bir savunma tepkisinin etkisi olduğuna inandım. Kısa süreli de olsa bu keşif gezisinin bir şekilde sıradan bilincin değişmesi anlamına geldiği açıktı ve büyük olasılıkla kendi bilinçaltım, modern toplumda yaşamının beslediği ve sabitlediği benmerkezci anlayışlarımı ve önyargılarımı savunmak için bu şekilde tepki veriyordu; ve dahası, beni durdurmaya çalışıyordu.

GÜNCELLEME

Elimden geldiğince idare ederek Cezar'ın konsolda vermeye başladığı emirlerin farkına vardım. Parlak ekrandaki grafik yanıtlar şekil ve renk bakımından farklıydı ve hiçbirini tanıımıyordum. Konsolun önünde birkaç saniye geçirdikten sonra, İkinci Tünel'in holografik bir projeksiyonu belirdi, yörüngesi sadece belirli bir noktaya kadar gösteriliyordu.

Daha önceden aşına olduğum ve tünelin girişini gösteren diğer hologramların aksine, bu hologram yapıyı daha uzun bir mesafe boyunca gösteriyordu. Mısır'a giden tünelden ilk büyük farkı, uzay bozulmasının on iki kristalden önce değil, belli bir mesafe sonra ortaya çıkmasıydı. Söylediğim gibi, tünel nispeten düzgün bir eğimle iniyordu ve birkaç düzine metre olarak tahmin ettiğim bir mesafeden sonra, bir koni veya huniyi tünelin çapından daha büyük bir kübik alan izliyordu, içinde garip bir fenomen gördük: görüntü sanki bir gerçeklik diğeri tarafından dengelenmiş gibi görünüyordu ve ortak alan hafifçe titreşiyordu. Sonra Cezar'ın sözünü ettiği “çatallanma” olduğu kuşku götürmeyen bir çatallanma oldu: tünelin aşağıya doğru küçük bir eğim açısı olan bir kolu ve tünelin başlangıç yönünde devam eden ikinci bir kolu. Burada, çatallanmadan kısa bir mesafede, hologramın yeni bir çarpıklığı vardı. Dikeydi ama yüzeyi hafif dalgalı ve mor tonlu koyu maviydi. Bu bozulmanın amacının, Dünya'nın merkezine bir tür “kestirme yol” olan süptil eterik plana nüfuz etmeye yönelik daha önceki bir girişimi kolaylaştırmak olduğundan şüphelendim.

BÜYÜK KÜP VE ÇATALLANMA İLE BİRLİKTE İKİNCİ TÜNELİN YAPISAL TASVİRİ

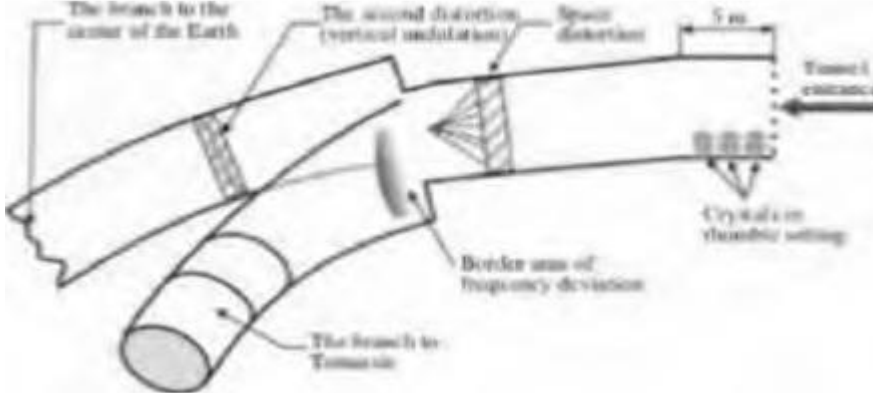

Bana hafif bir açıyla kola gireceğimizi işaret eden Cezar konuştu.

“Öncelikle bu tür bir dünyaya ve gezegenin içindeki frekanslara alışmak önemli,” diye açıkladı.

“Bunlar yerleşim olan dünyalar ve her birinin kendine has özellikleri var.” Bana Dünya'nın içindeki bir bölgeye, Tomassis adlı yaşayan bir şehre gideceğimizi söyledi. Bu tür geziler, ziyaretler farklı seviyeleri ve alanları içerdiği için iyi oluşturulmuş protokollere dayanır: bilgi, siyasi, idari, ticari ve askeri. Bucegi'deki gizli yerin içindeki tünellerde sadece ikinci keşif gezimin başındaydım ama Cezar daha önce otuz dört keşif gezisi yapmıştı. Departmanın arşivindeki genel raporları bizzat belgelediğim için, Projeksiyon Odası'ndaki üç tünelin sunduğu olasılıkların neredeyse tamamını araştırdığını biliyordum. İç Dünya'ya yaptığı seyahatlerin çoğu ya Romen-Amerikan karma ekipleriyle ya da özellikle 2010'dan sonra tek başınaydı. Departman düzeyindeki yeni pozisyonunda ve son birkaç yılda erişebildiğimiz bilgiler sayesinde, Cezar'ın gezegenimizdeki yirmi yedi tekil görevinin doğası ve amaçları hakkında bazı unsurlar biliyorum. Ancak bunları ifşa etmeme ya da bu yönde herhangi bir hassas ayrıntı sunmama izin verilmiyor. İnsanları doğru bilgilendirmek ve bazı gizli unsurları ortaya koymak adına belli bir noktaya kadar açıklamalar yapabilirim, ama bu açıklamalar hassas stratejik bilgilere veya devam eden planları bozabilecek ayrıntılara işaret etmemelidir.

Cezar ile zaman içinde yaptığımız çeşitli tartışmaların ardından, sunduğum bilgileri dengelemek için bir dizi parametre belirledik. Yazdığım kitaplar ille de Gizli Servis'in istediklerini temsil etmese de, Gizli Servis'in üstü kapalı onayına izin veren bir ifşa sınırlaması var. Okuyucu hassas noktaların detaylandırılmadığını fark etmiş olabilir, ama sunulan unsurların anlaşılmasını

kolaylaştırmak için bunu çeşitli çizimlerle desteklemeye çalıştım. Bununla birlikte, dünyamızın mevcut noktasında aşılamayacak ve aşılmaması gereken sınırlamalar vardır. Bilgilerin çoğu devlet sırrı olsa da, en azından kavramsal seviyede genel bilgi kategorisine girmektedir. Gerçek anlamda kullanılamasa da, nüfusun zihniyetinde daha yüksek evrimine doğru bir değişime katkıda bulunabilir. Örneğin, günümüzde bile, Amerikalı ve Romanyalı askeri yetkililerin ve bu projelerde yer alan gizli devlet kurumlarının diğer üst düzey yetkililerinin çoğu, gezegenin iç kısmının gerçek doğasını veya orada devam eden süptil olayları doğru bir şekilde anlamamaktadır. Sağlam ezoterik bilgilerden yoksun olmaları ve bu tür unsurları ya potansiyel fiziksel tehditler ya da kontrol ve tahakküm yoluyla ele alınması gereken meseleler olarak görme alışkanlıklarına sahip olmaları, Dünya'nın içindeki gerçeklikle etkileşime girdiklerinde gerçekte neler olduğuna inanmalarını ya da derin bir anlayışa sahip olmalarını engellemektedir.

Karar vericilere ulaşan ultra gizli raporlardaki bilgilerin doğru algılanması konusunda hala çok fazla bulanıklık ve şüphe olduğunu fark ettim. Bu bir yandan askeri liderlerin ve ajans ya da departman başkanlarının kavramsal eğitim eksikliğinden kaynaklanıyor. Öte yandan bu durum, ellerindeki gelişmiş teknolojilere ve fiziksel plana özgü hareket tarzlarına çok fazla güvenme ve itimat etme alışkanlıklarıyla da ilgilidir.

Teknoloji ve tahsis edilen devasa fonlar ne durumun iyi anlaşılması ne de Dünya'nın içindekilerle yapılacak belirli müzakerelerde doğru kararların alınması için bir garanti oluşturmaktadır. Bu birçok açıklama, toplantı, tartışma ve netleştirme gerektirir; ama askeri ve istihbarat kurumlarındaki yaşam kendi başına çok heyecanlı ve somut olduğundan, çevreleyen gerçeklikle ilgili hassas bilgilerin özümsemesine kolayca izin vermez. Genel olarak konuşursak, askeri şefler ve Dünya liderleri zihinsel alışkanlıkların ve içinde yaşadıkları eğitim sisteminin kollarıdır; bu nedenle, alıştıkları ve içinde hareket ettikleri fiziksel gerçeklikten başka bir gerçeklik olabileceğini kavramaları zordur.

Bir de devletin müdahalesi meselesi vardır. Süptil yüksek boyutların ve dünyaların gerçekliğini fiziksel olarak somut arzularla ve yeni bölgeler fethetmeyi, nüfusu kontrol etmeyi, enerji kaynaklarının keyfi kullanımını ve siyasi ve askeri etkileri içeren düşük titreşim frekansı ile karakterize edilen fikir ve eğilimlerle birleştirmek çok zordur. Bu uyumsuzluk nedeniyle, Dünya'nın liderleri İç Dünya'ya nüfuz edildiğinde meydana gelen fenomenler hakkında neredeyse hiçbir şey anlamıyorlar ve bu yüzden oraya erişimleri yok. Başka bir deyişle, petrolün su ile karıştırılamayacağını anlamış görünmüyorlar.

Romanya ve Amerika arasında Bucegi Dağları'ndaki gizli yerle ilgili olarak var olan çok özel protokol ve üç tünel boyunca yapılan keşifler, bu hususların

bazılarını çözmüş ve aynı zamanda bazı olağanüstü fırsatlar yaratmıştır. Bununla birlikte, durumu kendi anlayışlarına göre yorumlayan devlet zincirlerinden gelen şüphe ve gizli çıkarlar, açıklık ve doğrudan eylem önünde hala güçlü bir engel oluşturmaktadır. Medeniyetler arasında bu seviyede bir işbirliği söz konusu olduğunda, sorunlar ancak bilinçte niteliksel bir sıçrama olursa çözülebilir. Dünyanın önde gelen liderleri arasındaki toprak ve jeo-stratejik nüfuz bölünmeleriyle eski düşünme ve hareket etme biçimi, böyle bir durumda sadece garip değil, aynı zamanda tamamen etkisizdir.

Cezar ve Albay Obadea bu hususları uzun zamandır kavramışlardı ve tam da bu nedenle hem Romanya hem de ABD'de ortaya çıkan kavgacı karar alma vizyonunu değiştirmeye çalıştılar. General'in beklenmedik ölümü işleri zorlaştırdı, ama Cezar pes etmedi. Yavaş yavaş, sürekli çabalarıyla, yüksek karar alma organlarıyla, özellikle de askeri organlarla belirli bir anlayış ve niyet dengesini korumayı başardı. Teknolojileri büyük ölçüde eskidiğinde ya da belirli bir gerçekliği anlayamadıklarında orduda neredeyse ilkel bir korku vardır. Bir şeyi bilemedikleri ya da ona erişemedikleri gerçeği, o şeyin tehdit edici olduğu ve bu nedenle düşmanca davranılması gerektiği gibi yanlış bir izlenim yaratır. Bu, aslında gizli fethetme ve güç sahibi olma arzusunu yansıtan içgüdüsel bir güvenlik ihtiyacı gibidir. Bu tür bir dünya görüşü ile gezegenin içindeki dünyalarda var olan gerçeklik arasında büyük bir fark vardır. Cezar'ın bu konuda özellikle diplomatik seviyede sahip olduğu karmaşık bağların ve Dr. Xien'in kilit zamanlarda sunduğu gizemli ama son derece etkili yardımın bir dereceye kadar farkındaydım. Repa Sundhi olarak tanıdığım Doğu'dan gelen bu gizemli karakterin ilk bakışta görüldüğünden çok daha karmaşık görevleri olduğunu uzun zamandır tahmin ediyordum. Gezegenin dışı ve içi arasındaki bağlantıların güçleri ve sonuçları olağanüstüdür; ve bu tür koşullar günümüz dünyası bağlamında mantıksız ve tuhaf görünse bile, bu tür varlıklar gerçekten de mevcuttur ve iyiliği sürdürmek için kritik zamanlarda varlıklarını ve etkilerini gösterirler.

Generalin ölümünden sonra, gizli servislerde Dr. Xien'in niyetinin samimi olmadığı fikrini uyandırmaya çalışan bazı görüşler vardı. Bu durum ortaya çıktığında, Dr. Xien'in derin kimliğinin bağımsız olarak da bilindiğini ve hatta belli ölçüde belgelendiğini öğrenince çok şaşırdım. O ana kadar Dr. Xien'in aslında Repa Sundhi olduğunu bilenlerin yalnızca Sıfır Departmanında çalışanlar olduğuna inanıyordum. Dahası, Elinor'un varlığı biliniyordu ve Gizli Servislerin başka bir bölümünden gelen dosyanın tamamına erişimim olmasa da, İsviçre'de bulunduğu dair bazı referanslar gördüm. Oldukça karmaşık olan detaylara girmek istemiyorum, ama İsviçre'deki varlığıyla ilgili bilgiler varsayımsal ve yanlıştı. Kendisi gerçekten de Avrupa'da ama o ülkede değil.

Belli bir seviyeden sonra Gizli Servis içindeki bilgi oyunu çok hassas bir hal alır. Bu bazen taraflar arasında bir tür takas gibidir ve hatta karşılıklı faydalarla yapıcı olabilir. Bu denge genellikle askeri çıkarlar ortaya çıkana kadar korunur ve bu noktada argümanların ağırlığı bir yöne doğru eğilme eğilimi gösterir. Diplomasinin yüksek seviyelerinde oyunun nüansları ve psikolojisi artar; ve diğer dünyaların temsilcileriyle görüşmeler yapıldığında duygular da önemli bir rol oynar.

Son yıllarda bu görüşmelerin birkaç farklı aşaması olmuştur. Her ne kadar ilerleme zor olsa da, olumlu bir eğilim söz konusu. Cezar'dan öğrendiğime göre, şu anki aşama, karar verme yetkisine sahip liderlik rollerinde bulunan insanları “eğitme” sürecini gerektiriyor, ama bu sadece kendi iradeleri ve anlayış güçleri doğrultusunda yapılıyor. Böyle durumlarda sabır ve sebatan yararlanmak en uygun yoldur.

Cezar bu karşılaşmaların ve çok karmaşık tartışmaların göreceli bir “durgunluktan” yararlanarak bana daha yüksek seviyede bir erişim izni vermeye karar verdi; ve böylece gezegenin içi hakkında çok önemli unsurları öğrenmeye başladım. Şimdi, böyle bir dünyaya ilk seyahatimden hemen önce onunla birlikteydim. Dürüst olmak gerekirse, her şeyin daha “muhteşem” ya da “daha görkemli” olacağını düşünmüştüm, ama koşullar artık o kadar doğal görünüyordu ki biraz cesaretim kırılmıştı. Cezar çok doğal davranıyor, beni sakinleştirmeye ve olaylara makul bir şekilde yaklaşmamı sağlamaya çalışıyordu. Daha sonra öğreneceğim gibi, bu tür keşiflerde ve toplantılarda duygusal davranış çok önemlidir. Birinci Tünel örneğinde olduğu gibi, sadece nesnelerin bulunduğu güvenli bir yere gitmek bir şeydir, ama karmaşık enerji etkileşimlerinin ve ilişkilerinin söz konusu olduğu bir yere gitmek tamamen başka bir durumdur. Fiziksel planın enerji frekansları Dünya'nın içlerine doğru süptil eterik planın frekanslarıyla birleşmekte olduğundan, varlığın enerji dengesi çok önemlidir ve duyguların istikrarını gerektirir. Cezar'ın Dünya'nın içindeki yolculuğumuz için kısa bir süre seçmesinin nedeni buydu, muhtemelen bilinçaltımı aşırı güçlendirmemek ve tepkilerden veya varlığın diğer istenmeyen duygusal tezahürlerinden kaçınmak için.

İkimiz de bizi yayılan yeşil ışığıyla saran İkinci Tünel'in eşiğindeydik. Cezar, içeriğini bilmediğim deri diplomatik çantayı aldı ve sorgulayan gözlerle bana baktı. Derin bir nefes alıp başımı sallayarak ona hazır olduğumu söyledim. Orada park halinde duran özel araçlardan birine yöneldiğimde Cezar bana, “Bu yolculuk için onlara ihtiyacımız yok. Yol düşündüğünden daha kısa” dedi.

Şaşkınlığımla eğleniyordu, çünkü gezegenin ortasına kadar yürümeyi beklemediğim doğrudu.

“Tünelin bu kolunda işler daha basit. İlk çarpıtmadan sonra gidecek fazla yerimiz yok.”

Biraz tereddütlü bir şekilde tünele girdiğimde, birdenbire neredeyse tamamen ses geçirmez bir ortam fark ettim. Kulaklarım kulaklıkla kapatılmış gibiydi ve kalp atışlarımı duyabiliyordum. İkimiz de kesikli ışıkta gizemli bir şekilde parlayan muhteşem renkli kristallerin yanından sessizce ve hızla geçtik. Yürürken bir kapı etkisi algıladım; rahatsız edici olmasa da kendimi biraz güvensiz hissetmeme neden oldu. Aşağıya baktığımda, zemini kaplayan malzemenin sağlam, pürüzsüz ve neredeyse parlak olduğunu gördüm.

Kristal alanı geçtikten hemen sonra ses yalıtımı kaybolmaya başladı. Tünel önümüzde düzgün bir şekilde alçalıyordu, ama yaklaşık kırk metre sonra gördüklerimiz hiçbir anlam ifade etmiyor gibiydi. Tünel kendi üzerine “kaymış” veya “ikiye katlanmış” gibi görünüyordu, ama alan sanki bulanıkmiş gibi belirsizdi. Merakla, o bölgeye daha hızlı ulaşmak için Cezar'ın biraz önünde acele ettim. Geçitten yaklaşık bir metre uzakta durdum ve yorumlayamadığım bir gerçekliğe baktım. İndigo ışıklı bir neon tüpe bakmak gibiydi. Dış hatları net olarak göremiyordum ama bunun sadece alanı sınırlayan bir perde gibi dikey yüzey için geçerli olduğunu fark ettim. Bu yüzeyin “ötesine” baktığımda, tünelin kendisinden daha büyük küp şeklinde bir alan, küpün ötesindeki çatallanmada bir tür ön oda gördüm. Küpün derinliğini yaklaşık on metre olarak tahmin ettim. Beni şaşırtan şey, “çiftin” ötesinde ana hatların tekrar netleşmesiydi.

Cezar gülümseyerek, “Tek yapman gereken ilerlemek,” dedi.

“Bu alan, teknolojinin gerçekliğin yerini alıp onu nasıl hızlandırdığının bir örneği.”

Geçiş alanının bir şekilde fiziksel planı eterik plana bir geçiş olarak "değiştirmeyi" mümkün kıldığını fark ettim ve "çifte" geçmeden önce biraz titrediğimi itiraf ettim, ama içinden geçtiğimde sadece hafif bir baş dönmesi fark ettim. Geçiş bölgesinin ötesinde, toprak da katı ama yine de farklıydı. Sanırım daha rafine olduğunu söyleyebilirim. Açıklaması zor ama maddenin daha az yoğun bir kıvama sahip olduğu izlenimini edindim.

Cezar, “Burayı inşa edenlerin çok ileri bir teknolojiye erişimleri vardı, ama aynı zamanda evren hakkında derin bir bilgiye de sahiptiler,” diye açıkladı. “Projeksiyon Salonu ve tüneller, sabit erişim noktaları kurarak geride bıraktıkları bir tür miras. Tünellerde seyahat etmeyi kolaylaştırmak için titreşim frekansını artıran birkaç uzamsal çarpıtma yarattılar. İlk çarpıtma geneldir ve her üç tünelde de mevcuttur, yeraltı yolculuğuna hazırlamak için bedeninin titreşim frekansını yükseltir. Az önce içinden geçtiğin tünel varlığını eterik plana yaklaştırdı ve boyutlar arasında bir tür 'sıçrama' yaptı.”

“Bir sıçrama mı?” Merakla cevap verdim. “Ne tür bir sıçrama?”

Cezar bana, “Anahtarları cebinden çıkar ve ‘çift’ alana doğru geri fırlat,” dedi. Anahtarları tünele geri fırlattım ama ekranın yüzeyini geçer geçmez yok olduklarını görünce şaşırđım.

“Geri döndüğümüzde onları tünelde bulacaksın ama buradan göremezsin. Bu sadece göreceli bir süreklilik gibi görünüyor, ama aslında uzayda oldukça büyük bir sıçrama.”

Bu tünelden geçmek için neden elektrikli araçlara ihtiyacımız olmadığını anlamaya başlamıştım ama sağ tarafımdaki gizemli uzay bozulmasına doğru baktığımda, bunun çivit mavisi-mor renkli bir süreksizlik tarafından engellendiğini ve belirli noktalarda kısa hızlı hareket eden dalgalar tarafından geçildiğini görebiliyordum.

“Bir sonraki yolculuğumuzda orada olacağız,” dedi Cezar. “Bu daha özel ve doğrudan merkeze götürüyor; ama önce kendini bu kolda hazırlamalısın.”

İkimiz de yavaşça alçalan sol koridora girdik. Tünel gittikçe karanlıklaşıyor ve daralıyor gibiydi; ama yaklaşık yirmi metre sonra duvarlarında parlak sarı yansımalar gördüm. Sarı renk güçlendikçe, tüneldeki ışık daha yoğun hale geldi, hatta tam önümüzde parladığı noktaya kadar. Tereddütle tekrar durdum. Cezar beni ileriye doğru itti ve “ilk istasyona” ulaştığımızı söyledi.

“ Keşif gezisinden daha yeni ayrıldık,” diye cevap verdim. “Çok kısa bir yol!”

"Eğer aşına olduğun fizik kurallarını düşünüyorsan öyle görünüyor. Gerçek şu ki biz bir 'sıçrama' yaptık ve şimdi ikinci bir sıçrama yapacağız. Eterik plandaki şeylerin ve fenomenlerin artık fiziksel plandakilerle aynı özelliklere sahip olmadığını hatırlamak önemlidir.

“Demek Dr. Xien haklıymış!” Az önce parlak ışığın önünde yaşadığım hafif tereddütü unutarak haykırdım. “Gezegenin içinde süptil planlara bile girebiliyoruz!”

Şaşırtıcı derecede nadir görülen bir anda Cezar kısa bir kahkaha attı.

“Bundan hiç şüphe ettin mi?” diye sordu. "Bu durumda gerçek şu ki, eterik plana geçişimiz gezegenin manto ve kabuğunun kalınlığı boyunca ilerlemekten kaynaklanmıyordu, bunun yerine hareketi çok verimli hale getirmek için daha pratik bir amacı vardı. Tünelin bu kolu ve çarpıtmalar dizisi hassas bir şekilde tasarlanmış ve planlanmıştır. Başlangıçta, yapıldığında, ötesinde ne olduğu tam

olarak bilinmiyordu, ama Őu anda orada ne olduĐu konusunda kendini ikna edebilirsin.

Bunu syleyerek kolunu omzuma doladı ve giriŐteki kr edici yoĐun ıŐıktan, yzeyde ıkıŐı olmayan bir geide getik.

DRYN

GeiŐ bir tr aĐır ekim gibi yumuŐaktı ve ıŐık beni kr etmedi. DiĐer tarafa adım attıĐımda, tanıdık bir Őeye geri dndĐm hissettim. Uzun ama iyi yontulmuŐ bir maĐarayı andıran bir yarım kre gibi byk bir odadaydık. Odanın uzunluĐunu yaklaşık 30-35 metre olarak tahmin ettim. Geriye baktıĐımda artık yoĐun ıŐıĐı gremiyordum, sadece metalik yansımaları olan hafif parlak bir yzeyin oval hatlarını grebiliyordum.

Odaya dndĐmde orta boylu iki adamın bize doĐru ilerlediĐini grdm. Tenleri aık zeytindi ve siyah saları vardı. İlerinden biri avu ii ne bakacak Őekilde bir elini kaldırarak yerimizde kalmamızı iŐaret etti. SaĐ ŐakaĐına takılı kk dikdrtgen bir cihaz aracılıĐıyla birilerini dikkatle dinliyor gibiydi ve bu cihaz aracılıĐıyla eŐitli iletimler ve komutlar yapıldıĐından Őpheleniyordum. Adam belli bir emir almıŐ gibiydi ve kendisine bir Őeyler anlatılıyordu. Her ikisi de nmzde durup beklememizi iŐaret etmeden nce kısa bir cevap verdi.

Rahat bir Őekilde beklerken, Cezar ve ben orada yaklaşık yarım dakika kaldık. Blgeyi daha iyi incelemek iin bu fırsattan yararlandım. Yapay olarak geniŐletilmiŐ doĐal bir maĐaraya benziyordu. DaĐın kayalık duvarları bir dereceye kadar zımparalanmıŐ ve parlatılmıŐtı, ama deĐiŐikliĐin izleri hala grlebiliyordu; kayalar ne parlak ne de tamamen przszd. Depo hangarı olarak da kullanılan bir geitte gibiydik. Arka tarafta, st ste dizilmiŐ byk boy sandıklar ve kutular grdm. Ayrıca koliler ve baŐka nesnelere de vardı ama ne olduklarını anlayamadım ve herhangi bir ara da fark etmedim.

Burası sade, hatta Spartalı bir grnme sahipti. Aslına bakarsanız, askeri bir alan olduĐu izlenimi iki adamın niformaları ile pekiŐmiŐti. Ayrıca, aynı tip niforma giyen ve odanın iinde hareket ederek farklı eylemler gerekleŐtiren  kiŐi daha fark ettim. Hafif askeri tarz, zellikle ayak bileĐi blgesinde ift kayıŐ bulunan botlarında fark ediliyordu. Kıyafetleri, bizim dnyamızdaki askeri niformalar gibi karmaŐık olmayan, koyu kahverengi izgili, bej renkli hafif bir malzemedен yapılmıŐ gibi grnyordu. nmzdeki iki adam siyah kemerler takıyordu ve gĐs blgelerinde birkaç cepli tunikler giyiyorlardı.

Ne odada ne de orada bulunan ekipmanlar arasında herhangi bir silah fark etmedim. Cezar'a bunun bu tesis iin olaĐan bir prosedr olup olmadıĐını

sordum, ama o cevap vermeden önce, üst üste yığılmış büyük bir sandık grubundan yaklaşan başka bir karakter fark ettim. Bizden önceki iki askerden daha uzun boylu olan bu kişi, belinde kemeri olan gri-beyaz bir paltoya benzer bir giysi giyiyordu. Ağırbaşlı duruşundan ve giysilerinin özelliğinden, onun bir keşiş, belki de o yerin manevi akıl hocası ya da o topluluğun manevi hiyerarşisinde seçkin bir üye olduğunu düşünme eğilimindeydim. Ona bakınca, birkaç gün önce Projeksiyon Salonu'nda holografik bir görüntü olarak birkaç saniyeliğine beliren kişi olduğunu anladım. Cezar'dan adının Dryn olduğunu zaten biliyordum.

Cübbesinde bir başlık olduğunu fark ettim ama başında değildi. Saçları beyazımsı sarıydı ve önümüzde duran diğer iki adamdan daha uzundu. Elli yaşlarında bir adama benziyordu, siyah gözleri ve beyaz bir teni vardı, ama soluk bir beyaz değil, daha çok canlı ve hatta parlaktı. Yaklaştıkça, nezaketine ve bilgeliğine karşı ani bir empati hissettim. Bu niteliklerin doğası beni şaşırtmamıştı, daha çok onları yüzeysel dünyada olduğundan çok daha kolay, net ve doğrudan bir şekilde algılayabiliyordum. Dryn önümüze geldiğinde, Cezar'a hoş geldin anlamında hafif bir selam verdikten sonra, sanki içimden gelen sorulara cevap veriyormuş gibi dönüp benimle konuştu.

“Tüm hisleriniz ve yetenekleriniz burada bir şekilde güçlendirilmiş durumda. Buradaki maddenin titreşim frekansı yüzeydeki fiziksel maddenin frekansından biraz daha yüksek. Hâlâ fiziksel madde ama daha rafine, sizin eterik dediğiniz planın frekansına çok yaklaşıyor. Daha düşük yoğunluk nedeniyle işlevlerin yerine getirilmesi daha kolaydır.

Bazı kelimeleri eski Yunanca ve Latinceye yakın olduğu için bana biraz tanıdık gelse de bilmediğim bir dili konuşmasını izliyorum ve duyuyordum. Beni en çok şaşırtan şey, o dili bilmediğim halde bana söylediklerini mükemmel bir şekilde anlamış olmamdı. Her nasılsa, adam bana telepatik olarak sözlerinin anlamını veriyordu, ama bana kolaylık sağlamak ve bu gerçekliğin görünüşünü ve doğasını korumak için, telepatik aktarımı da kullanabileceğini fark etmeme rağmen hala konuşma dilini kullanıyordu.

Refleks olarak, kendini tanıtmadığını düşünüyordum ama hemen cevap verdi.

"Adımı zaten biliyorsunuz. Bunu öğrendiniz." Çok dolaysız bir varoluş tarzı vardı ve onda, baskın olmasa da yine de nazik ve amansız bir sertlik üreten olağanüstü bir irade gücünün varlığını hissedebiliyordum. Dryn eliyle bir işaret yaparak sol tarafa, odanın duvarında cam gibi görünen bir yapının bulunduğu bir tür platforma doğru ilerledi.

BOYUTSAL ASANSÖR

Platforma doğru ilerlerken, o dili bilmediğim halde dinlediğim konuşma dilinin anlamını nasıl anlayabildiğim konusunda belli bir zihinsel karışıklık yaşıyordum. Bir açıklama istemeye hazırlanıyordum ama Dryn bana tüm sürprizlerini tüketmediğini gösteriyordu çünkü daha sonra neredeyse hiç aksansız Romence konuştuğunu duydum.

“Tamam. Bu durumda doğrudan sizin dilinizde iletişim kuracağız. Bu dili biliyoruz ve bir şekilde bizi temsil ediyor.”

Tam ona cevap vermek üzereydim ki rampanın sonundaki platforma vardık ve yükseldik. Dikkatimi kayanın içine gömülü olduğu anlaşılan, şeffaf duvarlı bir tür kabin çekti. Oldukça büyük bir asansöre benziyordu ve yarım daire gibi yuvarlak bir girişi vardı. Kapıya geldiğimizde, kapı süzüldü ve Cezar'la ben, Dryn ve iki askerin ardından o boşluğa girdik. Kabin oldukça genişti, yaklaşık 2,5 metre genişliğinde ve iki metre derinliğindeydi ve camdan değil, tamamen şeffaf ve dayanıklı başka bir malzemeden yapıldığını hemen anladım.

Herhangi bir kontrol paneli, düğme ya da onu harekete geçirebilecek başka bir cihaz fark etmemiş olmama rağmen kapı otomatik olarak kapanıyordu. Asansör ilk birkaç saniye içinde nispeten yavaş bir hızla alçalmaya başladı; ama daha sonra hız, içinden geçtiğim alanların ayrıntılarını artık ayırt edemeyecek hale gelene kadar arttı.

Tek gördüğüm farklı renklerdeki katmanların çok hızlı bir şekilde yuvarlanmasıydı. Hissettiğim tek gürültü hafif bir vızıltı ya da daha doğrusu, görünüşe göre çok yüksek seyahat hızının yarattığı bir mırıltıydı. Bununla birlikte, o hızda beklenebilecek güçlü bir ivmelenme hissetmedim.

Zihnimde kendiliğinden birkaç soru belirdi. Birincisi, gezegenin içine doğru hızla ilerliyor gibi görünen bu ne tür bir “asansördü”? Dünya'nın içinde bu asansörün geçtiği derin bir shaft mı var? Ne kadar derin ve bu nasıl başarıldı? Sürtünme kritik hale gelmeden asansörü bu kadar yüksek bir hızda hareket ettiren teknoloji neydi? Onu iten enerji kaynağı neydi? Asansör, içinde hareket ettiği koridora nasıl bir “tutunma” ya da bağlanma sağlıyordu?

Bu sorular zihnimde belirirken, kabinin şeffaf duvarları arasından büyük bir ilgiyle bakıyordum. Çok hızlı bir şekilde ilerleyen kaya yatakları gördüm ve iki kez lav akıntılarının yanından geçtik, sıcaklıkta hafif bir artış hissettim ama hoş bir şekilde. Elbette, asansörün duvarlarına dokunmadan lavların içinden geçmek daha sonraki tartışmalarda deşifre etmek istediğim başka bir konuydu, ama lavların yaydığı radyasyonun etkisinden gerçekten keyif aldım, belki de içinden

bu kadar yüksek bir hızla geçerken özel bir parlaklık kazanan yoğun turuncu renkten dolayı. Lav yataklarından yayılan ısı radyatör, soba ya da normal ateşten farklıydı. Nedenini bilmiyorum ama lav katmanlarından geçtiğimiz iki aşama beni derinden etkiledi, her ne kadar bu geçişler birkaç saniyeden fazla sürmese de. Asansör yolculuğumuz sadece yarım dakika kadar sürdü. Gözlerim kamaşmaya başlar başlamaz yavaşlamayı hissettim ama sadece çok kısa bir mesafe için ve hoş olmayan etkiler olmadan. Sanırım bir buçuk metreden fazla olmayan son kısımda asansör, durmadan hemen önce bizim dünyamızdaki asansörlerde deneyimlediğimiz yavaş hızda hareket ediyordu. Sonra kapı sola kayd ve kabinden dışarı çıktık. Bir an için şaşkınlık ve sevinçten kalbimin duracağını sandım. Bir dağ platosundaydık, dağın yaklaşık yarısındaydık ve önümüzde geniş bir vadi açılmıştı ve uzakta sakin bir denizin kıyısına doğru uzanan bir şehir vardı. Sadece gördüğümüz manzara için değil, özellikle de bunun gezegenimizin içinde olduğunu bildiğimiz için derin duygulara kapılmıştım.

BOŞLUK VE ÖZELLİKLERİ

Her ne kadar gördüklerimi ve hissettiklerimi Dünya yüzeyinde görüldüğü şekliyle doğayla ilişkilendirmek istesem de, yine de tuhaf görünen bir dizi unsur vardı. Dahası, bu ortamın titreşimsel doğası da dahil olmak üzere genel olarak her şeyin farklı olduğuna dair açık bir his vardı içimde. Yüzeyde gördüğüm şey sıradandı; ama yine de her şey tuhaf bir şeyle sarmalanmış gibiydi. Ayrıca son derece evrimleşmiş ve temiz bir ekosistem gördüğüm izlenimine kapıldım.

Asansörden çıktığımızda kaya duvarının uzantısı olan bir platformdaydık ve gördüğümüz şey insan eliyle tasarlanmış bir peyzajdı ama yapay malzemeler yoktu. Örneğin, toprak kum ve ince çakıl taşlarından oluşan bir karışımdı ve asansörün girişindeki kayalık kenarları hafifçe kavisliydi. Kayalar cilalanmamıştı ama özenle oyulmuş gibiydiler. Önümüzde açılan vadide, sağa ve sola doğru yayılan bir şehir gördüm. Yukarı baktığımda, bulutlu ama parlak bir gökyüzünde sessiz, kırmızımsı sarı renkte şimşekler gördüm. Işık ne parlaktı ne de büyük bir yoğunluğa sahipti.

Uzakta, ufka yakın ve özellikle de yan tarafta, gökyüzünün nasıl kafa karıştırıcı ve tarifi zor bir şekilde büküldüğünü görebiliyordum. Denizin nerede bittiğini ve o tuhaf atmosferin nerede başladığını net olarak ayırt edemiyordum. Tüm manzara bir şekilde uzakta bir yerde “kapandığı” hissini yaratıyor. Örneğin, kayaların ufka doğru yaklaştıkça kavisli bir çizgi oluşturduğunu gördüm. Bunun gezegenimizin içinde çok büyük bir boşluk olmadığı izlenimine kapılmıştım ve biraz da hayal kırıklığıyla, bunun pek çok efsaneye kaynaklık eden merkezindeki oyuk olup olmadığını merak etmeye başlamıştım.

Dryn'ın bana döndüğünü gördüm ve ilk kez asil yüzünde güzel bir gülümseme fark ettim. Daha önce olduğu gibi, bu gözlemler ve çıkarımlar sadece zihnimde olmasına rağmen, yine de bana yüksek sesle cevap verdi.

“Hayır, burası gezegenin merkezindeki boş iç kısım değil. Muhtemelen daha sonra oraya gideceksiniz ve bu özel bir yolculuk olacak. Burada gördüğünüz şey, gezegenin katı yatağının içindeki büyük bir boşluk. Dünyanın içindeki bu tabakaya manto diyorsunuz, ama biliminiz ne yapısını ne de işleyişini anlamıyor. Gördüğünüz gibi, yaşamın burada gelişmesinde bir sorun yok. Henüz daha yüksek bir planda değilsiniz ve bu süptil bir tezahür planı da değil. Hâlâ fiziksel bir dünyadasınız ama bu dünya yüzeydekinden daha yüksek ve titreşim frekansı da sizin eterik dediğiniz planınkine çok yakın.

“Mantonun içinde bu türden başka boşluklar da var mı?” Sorma cüretini gösterdim.

“Elbette ve bazıları bundan daha da büyük. Birçoğunda yerleşim var ve kendilerine has özellikleri var. Buradaki özelliklere alıştıktan sonra daha fazlasını öğreneceksiniz.

Sessizce bakan Cezar müdahale etmedi ve iki asker saygıyla beklemeye koyuldu. Dryn'ın bana hitap şeklinden, orada bulunmamın önceden konuşulduğunu anladım ve Cezar'ın bu toplantıyı gezegenin iç kısmının gizemlerini yavaş yavaş öğrenebilmem için düzenlediğini ve bu süreçte Dryn'ın bir rehber rolünü üstlendiğini fark ettim. Cezar'ın muhtemelen gelecek için bir planı vardı ama bunu bana açıklamadı.

DÜNYANIN İÇİNDEKİ TOMASSIS ŞEHRİNİN GENEL GÖRÜNÜMÜ

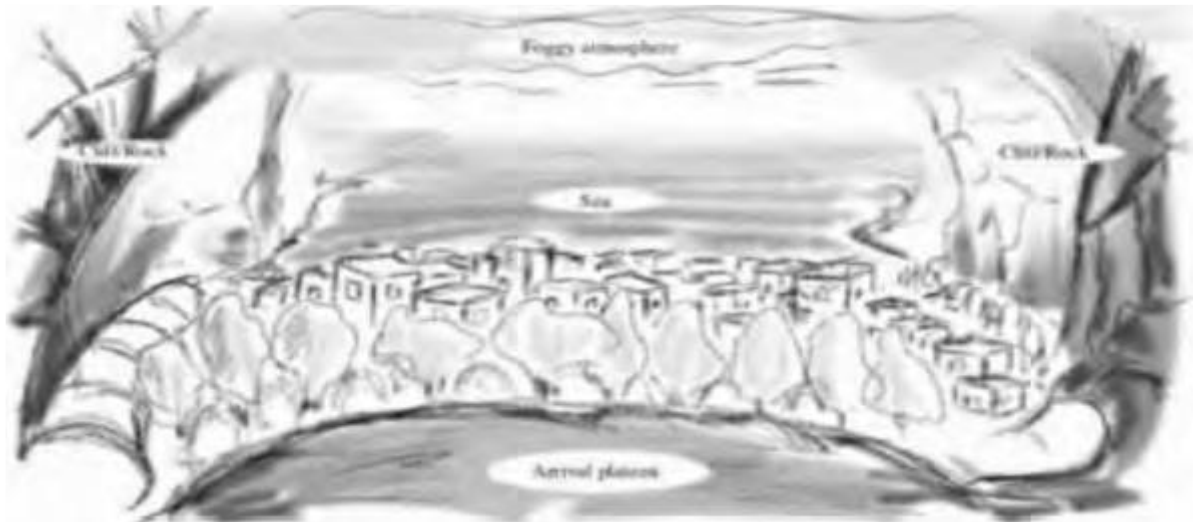

Benim açımdan, tıpkı Sıfır Departmanında yaşadığım diğer şaşırtıcı deneyimlerde olduğu gibi, bana sunulan bu olağanüstü şans için derin bir minnettarlıktan başka bir şey olamazdı. Bir dereceye kadar, olabildiğince gerçek bir “rüya” izlenimi yaşadığımı söylerken abartmıyorum; ve gerçek şu ki, bu durumda, bu his, deneyimin doğası ve ilgili unsurlar tarafından özellikle güçlendirildi. Özellikle bir plandan diğerine tekrarlanan geçişlerden ve bilincin sıradan algısını ve titreşim derecesini etkilemesi muhtemel olan uzaysal çarpıtmalardan bahsediyorum. Yeterli eğitimin veya ilgili frekanslara aşinalığın olmadığı durumlarda, bu tür uzamsal çarpıtmalardan geçmek bir tür “tatlı baş dönmesine” ve hatta ilk aşamalarda hafif bir coşkunuğa yol açabilir. Düşünceler olağan seyrini izleme eğiliminde değildir ve mantıksal bağlantılar bazen gariptir. Ancak bu durum, bireysel sistem maruz kaldığı yeni taleplere uyum sağlamak için kendini “sıfırlamayı” başarana kadar sürer. Kişi oldukça çabuk öğrenir ve eğer bilinç seviyesi yeterince gelişmişse, normale dönüş oldukça hızlı ve kolaydır.

Bu yüzden, Dryn'ın yeni gerçekliğe uyum sağlamam için bana sunduğu kısa moladan faydalandım. Önümde pek çok soru vardı ve bunları sıralayıp düzenlemeye karar verdim çünkü sezgisel olarak fazla zamanım olmadığını hissediyordum. Bu tür keşif gezileri bir tatil konaklamasına ya da dağlarda dinlendirici bir hafta sonuna benzemez. Özellikle ilgimi çeken iki unsur olduğunu fark ettim: yukarıdaki “gökyüzü” ve yerdeki bitki örtüsü. Örneğin, hiç güneş görmedim ama atmosfer nispeten kalın bir “parlak bulut” örtüsünden oluşuyordu. Işık tekdüze görünüyordu ve gökyüzündeki "bir şeyden" gelmiyordu, ama bulutların yoğun kütlesi içinde eşit olarak dağılmıştı ve onlara parlak olmayan hafif turuncu bir ton veriyordu. Özel ve güçlü bir ışık kaynağından yayılan bir ışığın aksine, daha çok ışığın yayılması gibiydi.

Aslında daha yakından baktığımda “bulutlar” teriminin biraz yanlış olduğunu fark ettim. Gökyüzünde gördüğüm şey daha çok, belirli bir yükseklikte dağınık ve tekdüze bir şekilde ışıklandırılmış bir sis kütlesi gibi sürekli bir sise benziyordu. Yine de bu yoğun sis kütlesi durağan değildi, belirli atmosferik akımlarla gözle görülür bir şekilde hareket ediyordu ve hatta zayıf bir yansımayla dış tarafına doğru hareket eden oluşumları bile görebiliyordum. Bir bulut sisi olduğu izlenimini edindim; arka planda ise yüksek akımların etkisi altında hareket eden “bulutlar” vardı, tıpkı atmosferimizde farklı katmanlarda ve farklı yüksekliklerde bulutlar olduğu gibi.

Dikkatimi çeken ilk şeylerden biri, boşluğun içindeki genel ışığın düşük yoğunlukta olmasıydı, bu da bana orada akşamın ya da sabahın erken saatlerinin eşiğinde olduğumuzu düşündürdü. Bu parlaklık niteliğini, güneşimizin bulutlu bir günde doğduktan yaklaşık bir saat sonra yaydığı ışıkla ilişkilendiriyorum, dolayısıyla nispeten düşük bir ışık yoğunluğuna işaret ediyor. Beni etkileyen

ikinci unsur ise bitki örtüsüydü. Dağın sağımızda ve solumuzda kalan kısımlarında bitki örtüsü yoktu. Sadece kayalıklar ve biyolojik unsurlar içermeyen kayalar vardı. Atmosfer nispeten nemliydi, ama hafif bir esinti gibi bazı rüzgarların varlığını da fark ettim. Flora ve fauna yüzeyde bulabileceğinizden farklı olsa bile, bu alandaki sıcaklığın subtropikal bir bölgeye karşılık geldiğini tahmin ettim. Bir şekilde, bu iç boşluğun ekosistemi, verilen koşullar altında en uygun uyumu sağlıyor. Bitki örtüsü aşağıdaki vadide başlıyor ve şehre kadar devam ediyordu ama aynı zamanda şehrin içine de uzanıyordu. Bitkilerin renginin yeşil ama kahverengimsi bir yeşil olduğunu hemen fark ettim. Gölgele ışıkla birleşince renkler donuk ve parlaklıktan yoksun görünüyordu ama bu bitkilerin ya da atmosferin canlı olmadığı anlamına gelmiyordu. O boşluğun her gözeneginden yaşamsal enerji yayılıyordu ve ben bunu temiz, saf ve derin bir enerji olarak hissettim. Ancak renkler bizim dünyamızdaki kadar canlı değildi ve bu açıdan çok fazla nüans göremedim. Deniz suyunun bile koyu bir rengi vardı. Mavi değil koyu bir mavi-yeşildi ve bazı uzak bölgelerde, ufka doğru griydi.

Bitki örtüsü ne gür ne de uzundu. Daha çok, bir ardıç gibi cüce olduğunu söyleyebilirim. En uzun ağaçlar çalı gibiydi. Bitkilerin daha yatay geliştiğini, aloe yaprağı gibi güçlü lifleri olan büyük ve geniş etli yapraklara sahip olduğunu fark ettim. Belki de bu özellik fotosentez yapabilmek için mümkün olduğunca fazla ışık emme ihtiyacından kaynaklanıyordu, bu nedenle yapraklar daha geniş bir yüzeye ihtiyaç duyuyordu.

TOMASSIS'TE BASKIN OLAN BİTKİ TÜRLERİ



Bu bitkiler, çalılar, çiçekler ve oradaki tüm ekosistem bir sağlamlık hissi, özünde basit bir güç olan ama saflık içeren bir tür “yaşam gücü” üretiyordu. Dakikalar geçtikçe, Dünya yüzeyinde daha önce hiç hissetmediğim kadar faydalı bir enerjinin tüm varlığıma aşılandığını giderek daha net bir şekilde hissettim. Bu olgu muhtemelen psiko-zihinsel ve enerjisel yapımın dengelenmesine büyük ölçüde katkıda bulundu çünkü büyük bir yaşam arzusuyla kendime çok güveniyordum ama aynı zamanda içselleştirilmiş ve odaklanmışım. Muhtemelen o ortamdaki yaşamsal enerjinin bolluğundan kaynaklanan içsel coşku hissini algılamış olsam bile, durumumu doğal olarak kontrol ettiğimi ve

bu büyük enerjinin bilinçli bir içsel dağılımını hissettiğimi fark ettim. Varlığında ortaya çıkan iyi ruh hali yine de etkili bir şekilde muhafaza edildi ve kanalize edildi ve tüm yetilerim bundan faydalandı. Bu sürecin Dryn tarafından kontrol edilip yönetildiğinden emin değildim ama bunun o yerin bir özelliği, Dünya'nın içindeki o alana özgü bir şey olduğunu düşünme eğilimindeydim.

Fark ettiğim olağandışı özelliklerden biri de hayvanların yokluğuydu, ama alçak irtifalarda uçan orta büyüklükte bazı kuşlar gördüm. Orada zengin bir fauna olup olmadığını kesin olarak söyleyemem ama yine de seyrek olduğunu düşünme eğilimindeyim. Bitki örtüsünün ve o insanların yaşamının özgünlüğü, en azından gezegenin bu özel boşluğunda hayvan türlerinin çoğalmasını engellemiş gibi görünüyor.

Kendimi tam formda hissettiğimden ve sorularıma cevap bulmaya hevesli olduğumdan, o yerde henüz tanımlayamadığım ışığın kaynağını bulmak istedim. Beni en başından beri etkileyen unsurlardan biri buydu: alçak bir irtifada gökyüzündeki ışığın tekdüzeliği. Tahminlerime göre, oluşan sis tipik fırtına bulutlarının yüksekliğindeydi, iki ya da üç yüz metreden fazla değildi.

Dryn, “Gökyüzünde, yüzeyde olduğu gibi ışık yayacak bir güneş yok,” diye açıkladı. “Burada ışık, boşluğumuzun üzerindeki devasa lav tabakasının güçlü radyasyonundan geliyor. Sıcaklık ve ışık radyasyonu kayalar aracılığıyla iletiliyor ve denge, yaşayan enerjinin doğal zekası ve fiziksel plana ait olmayan güçler tarafından sağlanıyor.

Işık izole bir kaynaktan gelmediği için, bulut kütlelerine eşit bir şekilde yayılır. Birbirini izleyen kaya katmanlarından geçen güçlü lav radyasyonu ile buradaki atmosferde iyonlaşan ve bu alacakaranlık benzeri parlaklığı yaratan parçacıklar arasında özel bir etkileşim süreci var.

Dryn'ın açıklamalarının tarzına dikkat ederek kendi kendime gülümsedim: açık, özlü, doğrudan ve çok kesin. Zihinsel yetenekleri gerçekten olağanüstü olmalıydı. Yine de bu tür düşüncelerde ısrar etmek istemiyordum, çünkü konuşulsa da konuşulmasa da bunları algılamasının onun için bir sorun olmadığını çok iyi biliyordum. Bir sonraki soruyu sormaya hazırlanırken çok ilginç bir şey fark ettim.

ŞEHRİN ÜZERİNDE UÇARKEN

Önümüzde, küçük platformlara benzetebileceğim dört nesne havada süzülüyordu. İlk olarak renkleri ve çevrede belli bir ölçüde parlayan tek nesne gibi görünmeleriyle dikkatimi çektiler. Onları kimin çağırdığını ve nasıl yönlendirildiklerini bilmiyordum ama kasabadan çıkıp bize doğru geliyorlardı.

Sanırım bu, özel asansörle gelen ve şehre ulaşması gereken insanlar için ortak bir protokoldü. Ancak gördüğüm şey, yüzey dünyasının teknolojisine göre büyük bir sıçramaydı, çünkü bu sakinler yerçekimsizliğin sınırlarını çok iyi öğrenmiş görünüyordular ve bu teknolojiyle çalışan cihazlara da sahiptiler.

Bu uçan nesnelere tam önümüze gelip durduklarında, yerden sadece birkaç santim yükseklikte durduklarında daha iyi görebildim. Tünelden Mısır'a yaptığımız yolculuk sırasında Gizli Oda'da gördüğüm yerçekimsiz platforma çok benziyorlardı. Oldukça küçüktüler, oval biçimliydi ve elipsin büyük çapı yaklaşık bir buçuk metre uzunluğunda, küçük çapı ise yaklaşık bir metreydi. Yapıldıkları oval disk plaka dışında başka bir hareketli parça veya eklenti fark etmedim.

Bununla birlikte, Bucegi'deki gizli odada gördüğüm platformdan farklılıklar vardı. Bunlardan en belirgin olanı, bu durumda çok özel olan yapı malzemesiydi. Metal gibi görünüyordu ama şeffaf olduğu izlenimini veriyordu. Bu hissin daha çok altın ve gümüş sarısının bir kombinasyonu olan ilginç renkten kaynaklandığını fark ettim, ama altın sarısının aynı zamanda kırmızımsı bir tonu da vardı. Bu malzemenin özelliği ve rengi, sanki görme duyusu metalin ilk katmanına yüzeysel olarak nüfuz edebiliyormuş gibi garip bir görsel his yaratıyordu ki gerçekte böyle bir şey olmuyordu. Bu daha çok o malzemenin özelliklerinden kaynaklanan optik bir yanılsamaydı.

Yanımdaki platforma tırmanan Dryn arkamdan aynı platforma tırmandı. Cezar ve iki askerin her biri ayrı bir platforma çıktı. Dryn muhtemelen böyle bir yerçekimsiz cihazla ilk uçuş deneyimimde benimle ilgili herhangi bir sorun olmadığından emin olmak istemişti. İtiraf etmeliyim ki platforma tırmandığım ilk birkaç dakika boyunca yüreğim ağzıma geldi ama çok dengeli olduğunu hemen fark ettim; dahası, görece güvende olduğumu hissetmem için yeterli alan sağlıyordu. En kötü ihtimalle dengemi korumak ya da kendimi güvende hissetmek için yüzeye oturabileceğimi düşünmüştüm ama buna gerek kalmadı. Hepimiz o yerçekimsiz taşıma platformlarına bindikten hemen sonra, saatte yaklaşık 30-40 kilometre olduğunu tahmin ettiğim bir hızla uçarak havada sessizce ve mükemmel bir şekilde hareket ettiler. Serbest uçuş hissini bir kez yaşadığınızda, bunu unutamazsınız. Bu bir özgürlük ve açıklık, rahatlık ve hatta mutluluk hissiydi. Daha sonra bu platformda tüm şehrin üzerinde seyahat etmeyi diledim, ama Dryn'ın cevabını hemen hissettim - bu sefer telepatik olarak - bana bunu yapamayacağımı bildirdi.

Şehre yerden birkaç düzine metre yükseklikte uçtuk ve on dakikadan daha kısa bir süre yolculuk yaptık. Herhangi bir denge kaybı ya da baş dönmesi hissetmedim ve hava akımı o hızda beni hiç rahatsız etmedi. Belki de Dryn'ın varlığı bize bu şekilde yardımcı oldu ve belki de yerçekimsiz platformun yapıldığı malzemenin psiko-zihinsel nitelikte bazı özel özellikleri vardı. Tüm

varlığının büyük bir sevinç ve olumlu duygularla dolduğu, sevgimi ve bunu başkalarıyla paylaşma isteğimi artırdığı kesindi.

Yaklaşmakta olan kasabayı yüksek bir yerden izledim ve sokaklarını, büyük bir pazar yerini, insanları ve normal aktivitelerini fark ettim. Bir metropol değildi, hatta daha büyük bir şehir bile değildi ve en yüksek binalar iki kattan fazla değildi. Şekilleri farklıydı ama karelerin hakim olduğunu fark ettim. Hakim renk beyaz ya da bej veya gri ile karışık beyazdı. Bazı binalarda farklı nüanslarla mavi de kullanılmıştı. Genel olarak konuşursak, yüksek veya parlayan renkler yoktu. Bazı Yunan adalarında bulunan bazı yapılarla belirli bir benzerlik vardı. Yani, basit düz çizgilerden oluşan beyaz evler, genellikle paralel yüzlü. Ancak, düzenlenme biçimlerinden, ruh hallerinden ve şekillerinden, bu topluluğun yarattığı genel atmosferin, büyük bir güven ve sakin bir şükranla istikrar ve denge ileten bir tür değerli bilgi dalgası olduğunu hissettim.

KISA TARİHÇE

Şehrin “nabzını” bu şekilde hissedip tutarken, aklıma daha önce düşünmediğim bir düşünce geldi. Önümdekileri düşünürken, bu topluluğun tam olarak neyi temsil ettiğini ve bu insanların gezegenin içindeki bu yerde nasıl yaşamaya başladıklarını merak ettim. Zihnimde, bir göç sırasında ya da umutsuz bir arama yaparken olduğu gibi, ellerinde yanan meşalelerle yerkabuğunun gizli renkleri arasından ilerleyen insan sıraları gibi bazı görüntüler oluşmaya başlamıştı bile. Düşüncelerim Dryn'ın yanıtıyla yarıda kesildi.

“Bunu yapmak çok zor olurdu. Dünya'nın kabuğunda sonsuz bir metro tüneli gibi seyahat edemezsiniz. Tıpkı sizin seyahatlerinizde olduğu gibi biz de bazı kestirme yollardan faydalandık. Binlerce yıldır buradayız ve çok eski ve zengin bir tarihimiz var. Her şey belgelenmiş durumda. Tarihçileriniz ve bilim adamlarınız arşivlerimizdeki belgeleri görseler çok şaşırırlardı.”

“Ama neden tam olarak Romanya'da yaşayanlar?” Biraz şaşırarak sordum.

O ana kadar aklımda bu şehrin gezegenin içinde bir yerde, rastgele bir bölgesinde olduğu genel fikri vardı ve yer değiştirmeyi Birinci Tünel'den Mısır'a yaptığımız keşif gezisiyle ilişkilendiriyordum.

“Şu anda gördüğün bu şehrin gezegenin yüzeyine göre nerede olduğunu düşünüyorsun?” diye sordu Dryn.

“Bilmiyorum,” dedim tereddütle. “Muhtemelen ekvatora yakın bir yerde.”

Varsayımım için hiçbir dayanağım yoktu ama asansörden çıkar çıkmaz aklıma gelen fikir buydu.

“Hayır, ama yüzeyin altında birkaç yüz mil derinlikten bahsediyorsak aslında eve oldukça yakınsınız. Bu boşluk sizin ülkenizin toprakları altında. Daha doğrusu, yaklaşık olarak antik Tomis'in bulunduğu yere karşılık geliyor.”

Bu yeni ve harika bir sürprizdi. Hemen Cezar'ın bahsettiği yerleşim yerinin adıyla olası bir ilişki kurdum.

“Tomassis'in yüzeydeki eski yerleşimle bir ilgisi var mı?”

Dryn başını salladı. “Evet, Dünya'nın içinde yer almasına rağmen, yüzeydeki eski şehirle dikey olarak biraz örtüşüyor.

Ancak bu boşluk çok eski zamanlardan beri, Tomis'in varlığından bile çok önce iskân edilmiştir. Bizler kadim Daçyalıların doğrudan ve saf torunlarıyız. Bir bakıma biz sizin atalarınız diyebiliriz. Burada, kasabada gördüğünüz insanlar 2500-3500 yıl önceki Daçyalıların soyundan geliyor.

Birkaç saniyeliğine tepemdeki sis ve bulutlara baktım ve sadece birkaç yüz kilometre ötede Köstence* şehrinin tiyatrosunu ya da meydanını bugünkü haliyle bulabileceğimizi düşündüm. Tarihsel farklılık muazzamdı ve anladığım kadarıyla Dünya'nın içindeki bu yerleşimin kökleri daha da derinlere iniyor, çok eski zamanlara kadar uzanıyordu.

[* Bugünkü Köstence şehri, Karadeniz'deki antik Tomis limanının yerinde gelişti. Burası Roma İmparatorluğu ile çağdaş Daçyalıların yerleşim yeri idi].

“Buraya girmenin sırrı Romalılar ve Daçyalılar arasındaki savaşlar sırasında inisiye edilen bazı rahipler tarafından biliniyordu.** [** Bu savaşlar M.S. 101-102 ve 105-106 yılları arasında gerçekleşmiştir]. Onlardan önce bu iç boşluk sadece Tomis yakınlarındaki bir bölgede görev yapan eski zamanların büyük kutsal rahipleri tarafından ziyaret ediliyordu. O zamanlardan kalma son derece eski bir kalenin kalıntıları hala mevcuttur.*** [*** Yazar muhtemelen Tuna Nehri'nin ağzındaki eski bir koloni olan Histria şehrine değiniyor. Hister kelimesi Latince'de “Tuna” anlamına gelmektedir ve tarih kelimesinin etimolojisi ironik bir şekilde bu antik kentin yer adıyla ilişkilidir].

O zamanlar burada yaşayan varlıklar çok küçüktü ve gezegenin yüzeyinden büyük bir felaketin ardından gelen ve Birinci Dünya olarak adlandırılan bölgeden gelmişlerdi.**** [**** Bu muhtemelen uzmanların M.Ö. 11.500'lere tarihlendirdiği Atlantis'in son batışına değinmektedir]. Ama onlardan önce bile bu boşlukta yüzey dünyasından gelmeyen ve son derece evrimleşmiş başka varlıklar yaşıyordu. O zamana kadar, bu boşluktaki atmosferik koşullar şimdikinden farklıydı ve insanlar için elverişli değildi; ama o zamanlar, gezegenin iç kısmının bu bölgesinde, atmosferin bileşiminde bazı değişikliklere

yol açan ve özellikleri artık bu özel varlıkların geçimini sağlayamayan bazı dönüşümler oldu. Bir noktada bu bölgeyi terk ettiler; ve aslında gezegenin kendisini de. Bu yeni ekosistem hızla oluştu ve yüzey varlıkları için erişilebilir hale geldi. Size söylediğim gibi, bölgede bir 'kolonizasyon' yavaş yavaş başladı, ama erişim sağlayan insan sayısı her zaman az oldu."

"Şimdi burada koca bir uygarlık görüyorum," dedim, bunun nasıl başarılı olduğunu merak ederek.

"Savaşın kaybedilmesi ve Romalıların Daçya'ya girmesiyle birlikte bunu yapmak zorunda kaldık. Romanya topraklarında aynı şekilde iskân edilmiş başka şehirler de vardır. Bu tür yerlere erişim çok gizli ve ezoterik olsa da, rahipler özel koşullar altında bazı Daçyalıların buraya erişmesine ve eskiden olduğu gibi aynı değerleri koruyarak yaşamlarına devam etmesine karar verdi. Unutulamayacak kadar önemli ve değerli olduklarını düşündüler. Zaman içinde burada yaşayanların sayısı arttı."

"Şu anda ne kadar nüfus var?"

"Yaklaşık iki yüz bin kişi. Genetik olarak konuşursak, iki bin yıl önceki Daçyalılar ile şu anda sokaklarda gördüğünüz insanlar arasında hiçbir fark yok. Bu bir geri çekilme ve korunma hareketiydi ve bununla birlikte dış dünyayla birçok iletişim kapısı kapandı. Ancak evrim tüm yönleriyle kendi seyrini izlemiştir."

TOMASSIS'IN İNSANLARI, FAALİYETLERİ VE DİĞER AYIRT EDİCİ ÖZELLİKLERİ

Teknolojik seviyeyi sormak istiyordum ama platformun yere doğru alçalmaya başladığını ve deniz kıyısına doğru gittiğini fark ettim. Alçaldıkça şehrin yapısını çok daha net görebiliyordum ve günümüzde gördüğümüze çok benziyordu: sokaklar, kavşaklar ve çeşitli işlerle uğraşan, sinirlenmek yerine odaklanarak koşuşturan insanlar. Halkın ünlü Latince sloganı festina lente'yi ("yavaşça acele et" olarak çevrilebilir) pekala uygulayabileceğini düşünüyorum. Bununla birlikte, en azından havadan baktığım kadarıyla herhangi bir araç fark etmedim. Kadın ve erkeklerin hepsi yaya olarak yürüyordu.

Bizim modern bakış açımıza göre alışılmadık bir toplum gibi görünüyordu. Örneğin, endüstriyel hiçbir şey görmedim, ne bir fabrika, ne dumansız bir baca, ne de bir atölye.

Muhtemelen eğitim ve teknolojik araştırmalara ayrılmış alanları vardı ve imalat ve üretim başka yerlerde yapılıyordu; ya da belki de artık bizim kullandığımız hantal ve karmaşık mekanik cihazları içermeyen daha yüksek bir uygarlık

seviyesine ulaşmışlardı ve tüm bunları geleneksel yakıtlar olmadan yapıyorlardı. Yerçekimsiz ortam platformları buna mükemmel bir örnektir.

Tomassis şehrinin Dünya'nın içindeki diğer yapısal unsurlarla ilgili benzerlikleri

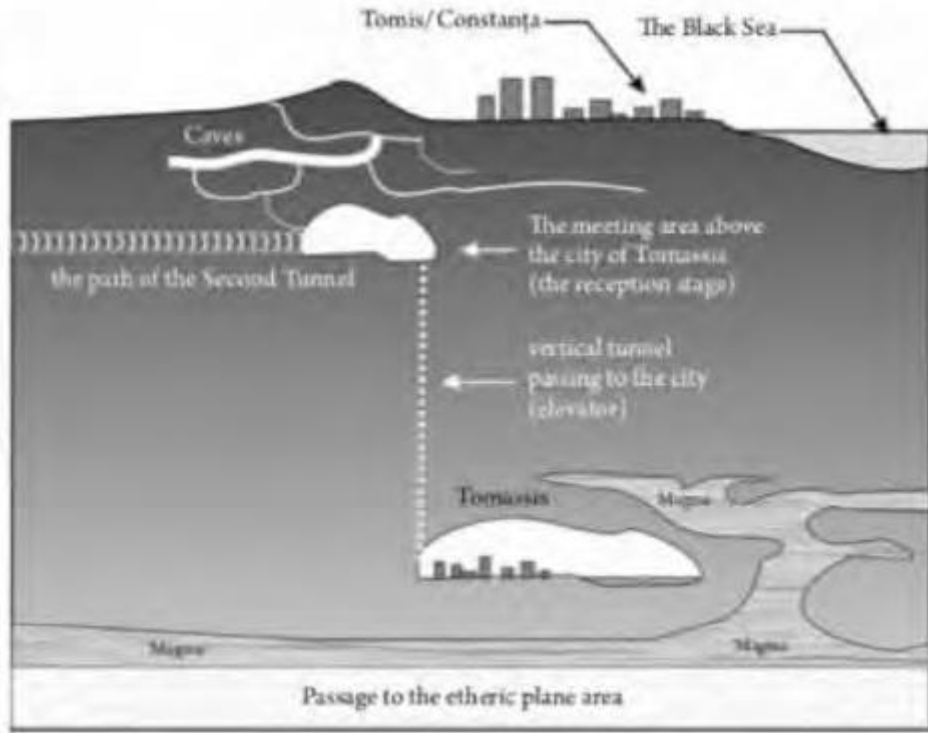

Genel olarak şehrin bende bıraktığı izlenim Antik Yunan'da olduğumdu. Çoğunlukla resimlerden, kitaplardan ve makalelerden bildiklerime çok benzer bir tarza sahip binalar ve yapılar gördüm, ama her şey çok modern sistemler ve cihazlarla entegre edilmişti. Bu biraz paradoksal durum hem şehrin kendi perspektifi hem de insanların davranışları için geçerliydi. Örneğin sokaklar ne genişti ne de asfaltla kaplanmıştı, hepsi parke taşından yapılmıştı. Taşlarının mükemmel olduğu doğrudur, ama asfalt veya başka bir sentetik malzeme içermeyen taş kaldırımımdı.

“Beton ve cam” binalar, ışıltılı hatlar, gökdelenler, karmaşık otoyol kavşakları ya da yonca yaprakları yoktu. Her şey durağan ve zekiceydi, içsel bir sadelik ve bir şekilde antik stille harmanlanan belli bir zarafet vardı.

Son binanın yanından geçip sağdan deniz kıyısına doğru ilerlerken platformumuz yere çok yaklaştı ve durdu. Ne varışımızda ne de inişte ulaşımımızı kimin sağladığı ya da tüm bunların nasıl işlediği hakkında hiçbir fikrim yoktu ve sormadım da. Muhtemelen önceden belirlenmiş bir program olduğunu ve platformların varış ve kalkış noktaları etrafında dönen bir tür program izlediğini düşündüm, ama bu kadar ileri bir teknolojiyle, o yerin

sakinlerinin sabit seyahat noktalarıyla kısıtlanmış olabileceğine inanmakta zorlandım.

O sahilin kumlarına bastım. İnce, temiz ve sarıydı. Dalgalar yüksek değildi ve daha sonra öğrendim ki, gezegenin yüzeyinde alışık olduğumuz gibi fırtınalar, kasırgalar veya diğer yıkıcı tezahürler asla olmaz. Deniz suyu her zaman sakin, tıpkı gördüğüm gibi. Yakınımda, sahilde, aralarında bitki örtüsü yetişen birkaç küçük kaya vardı.

Şehirden, oradaki varlığımızdan haberdar gibi görünen bir erkek ve iki kadından oluşan üç kişilik bir grup fark ettik. Davranışlarını ve tutumlarını gözlemlediğimde, çok rahat ve dengeli bir ruh haliyle yürüdüklerini görebiliyordum. Üzerlerindeki teknolojik cihazları da görebiliyordum. Her üç kişinin de sağ şakaklarında kafatasına bir şekilde tutturulmuş küçük üçgen bir şekil vardı. Bunu destekleyebilecek başka bir unsur göremedim. Adamın yeşilimsi gömleği üstten ve göğsünün biraz üzerinden açılmıştı. Düğmelerle kapatılmamıştı ama cırt cırt gibi yapışmış gibi görünen bir tür dikey bant vardı. Ayrıca gömleğin yakasında, biri mavi diğeri yeşil olmak üzere iki parlak çizginin farklı uzunluklarda yanıp söndüğü küçük bir cihaz fark ettim. Adam gömlekle aynı renkte ama daha koyu bir tonda pantolon giymişti ve mokasenleri andıran kahverengi ayakkabıları vardı. Her şey mükemmellik izlenimi yaratıyordu. Uyumsuz hiçbir şey görmedim.

Bahsettiğim bazı teknolojik unsurlara dayanarak, giysilerinin “geleceğin modası” gibi fütüristik bir tarza sahip olduğunu varsaymak benim için mantıklıydı. Yine de giysileri basit ve geleneksel bir tasarıma sahipti ama ayrıntılara özen gösterilmişti. Tomassis ve sakinlerinde gördüğüm şeyin kısa bir tanımını yapacak olsaydım, bunun eski görünen ama yeni şeylerle yapılmış bir şeyin görüntüsü olduğunu söylerdim. Tüm bu unsurlar hafif bir kronolojik hata hissi yaratıyordu ama rahatsız edici değildi. Üçlünün giysileri iyi bir zevke sahipti ve aynı zamanda bir oran bilgisi, hatta bir detay zarafeti içeriyordu. Kadınlar Romence'de ie (ëëya diye okunur) dediğimiz bir tür geleneksel kadın bluzu giyiyorlardı ve uzun siyah saçları vardı. İçlerinden birinin, biri altın diğeri kırmızı bir malzemedan yapılmış iki ince zincirle süslenmiş iki güzel örgülü kravatı olduğunu fark ettim.

Üçü de başlarını hafifçe eğerek bize yaklaştı ve Dryn onlarla, geçitte karşılaştığımızda da konuştuğunu duyduğum o bilinmeyen dilde konuşmaya başladı. Ancak bu sefer kelimelerin anlamını artık anlayamıyordum ama genellikle es ya da isos ile bittiklerini fark ettim, antik Yunanca olarak bildiklerimize benziyorlardı.

Bu arada Cezar bana Dryn ve diğer temsilcilerle işbirliğinin bazı yönlerini görüşmesi gerektiğini ve bunun da şehirde başka bir yere gitmesi gerektiği

anlamına geldiğini söyledi. Bana endişelenmememi ve kısa süre içinde geri geleceğini söyledi. Bu toplantının önemli olduğunu düşünüyordu çünkü teknolojik işbirliğine yönelik bazı olasılıkların ortaya çıkarılması söz konusuydu. Daha sonra öğrendiğime göre, Tomassis uygarlığının yüksek bir temsilcisi olarak görev yapan Dryn, yerçekimsiz ortam teknolojisinin belgelerini sunuyordu. Görünüşe göre söz konusu mesele kavramsal bir nitelik taşıyor, esas olarak kullanılması gereken malzeme ya da alayışmla ilgiliydi.

Dryn, Cezar'a dönerek eliyle bir davet işareti yaptı ve daha sonra şehrin içine doğru yükselen platformlardan birine tırmandı. Arkalarında, adam ve kadınlardan biri, o değerli metal zincir halkalarıyla süslenmiş güzel saçlara sahip olan, ikinci platforma tırmandı. Onların platformu da aynı uçuş yönünü takip ederek şehrin merkezi dönemi olduğunu tahmin ettiğim bir başka bölgesine doğru ilerledi.

“30 YAŞINDAKİ KADIN”

Gruptaki ikinci kadınla yalnızdım, biraz da yabancıydım. İki asker bizden biraz uzakta, suyun kenarında durmuş, aralarında yavaşça konuşuyorlardı. O anda ne yapmam gerektiğini bilemediğimden, otuz yaşından fazla göstermeyen kadına merakla baktım. İri gözlü ve narin yüz hatlarına sahip olan esmer kadının çok ince ve hatta atletik bir bedeni vardı, bundan da görevinin bir güvenlik görevlisi gibi koruyucu bir şekilde hizmet etmek olduğu sonucunu çıkardım. Giydiği açık renk bluzun kolları yoktu ve sağ kolunun üst tarafında kırmızımsı renkli bir malzemedен yapılmış spiral şeklinde bir bileklik vardı. Siyah kaşları iyi şekillendirilmişti ve yakından bakıldığında ona belirli bir dinamizm ile çok kararlı bir hava veriyordu. Şakaklarını ve başını sıkıca saran saçları arkada uzun bir sıra halinde toplanmıştı. Kulaklarında bir çift uzun, zarif ve çok zarif küpe vardı; ve sağ şakağında, tıpkı iki erkek gibi, üçgen şekilli aynı cihazın takılı olduğunu fark ettim.

Bir şekilde öne çıkmasını bekliyordum ama bunu yapmadı. Bunun yerine, Dryn'da da fark ettiğim aynı garip aksanla benimle Romence konuştu.

“Onlar dönene kadar kısa bir yürüyüş yapabiliriz.” Kabul ettim ve sahil boyunca suyun kıyısına biraz paralel olarak yavaşça yürümeye başladık. Durumdan biraz bunalmıştım, nasıl ilerleyeceğimi ya da ne söyleyeceğimi bilmiyordum ama kız çok doğaldı ve bana bazılarının farklı görevlerle farklı aralıklarla yüzeye çıktığını anlatmaya başladı. Konuşma ilerledikçe onun Dryn gibi bir telepat olmadığını anladım ve daha rahatladım. Ona hiç Dünya yüzeyinde bulunup bulunmadığını sorduğumda, ülkemizin bölgelerini ve diğer ülkelerdekileri iyi tanıdığını söyledi.

“En son üç yıl boyunca kuzey İskoçya'daydım. İyi kurulmuş bir görev döngüsü var ve benim sıram her on ila on beş yılda bir geliyor. Yeni bir görev için hazırlanıyorum.”

Bir şeyler uyuşmuyordu. Ona genç olduğunu anladığımı ama ergenlik döneminde nasıl yabancı ülkelerde görev yapabildiğini anlayamadığımı söyledim.

“Enerji kapasitemiz farklı ve hayatlarımız daha uzun,” diye cevap verdi. “Siz benim yaşımı otuz olarak tahmin ediyorsunuz ama ben aslında elli dört yaşımdayım.”

Çok şaşırılmışım ama kendimi derinden canlanmış ve neşe dolu hissetmeme neden olan özel bir enerji akışı algıladığım için fazla şaşkınlık göstermedim. Konuyu değiştirdim çünkü o görevler sırasında Dünya yüzeyinde neler yaptıkları hakkında bana daha fazla bilgi vermek istemediğini varsaydım.

GELENEKLER, TOPLUMUN ORGANİZASYONU VE EVRİM

“Şimdiye kadar şehirde çocuk görmedim, sadece uzakta, kıyıda gördüm” dedim, detayları merak ederek. “Onlar için bir yer var mı?”

“Buradaki koşullar, yaşamın dengeli olması için sadece belirli sayıda sakinle sınırlıdır. Buna dikkat ediyoruz ama bizim saflarımızdaki çocukların büyük çoğunluğu yüzeyde doğdu. Üç yaşına geldiklerinde şehrimize getiriliyorlar. Burada doğanlar daha özeldir.”

Kaşlarımı kaldırdım, açıkçası sebebinin ne olduğunu merak ediyordum. Kadın bana sıcak ve sakin bir havayla açıkladı.

“Doğumda çocuğun astral etkilerden yararlanması gerekir. Onun yapısı ile yıldızlardan gelen enerjisel etkiler arasında enerjisel bir temas sağlamak çok önemlidir. Bu onun varlığı için bir tür gerekli ayak izi gibidir ve bunu takip eden her şey bu etkinin işareti altındadır. Biliminiz hala bu yönleri anlamıyor, ama burada doğanlar ruhsal dönüşümleri nedeniyle astrolojik etkinin gerekliliğinin ötesine geçtiler. Böyle bir varlık Dryn'dır.”

“Peki, kimin yüzeyde doğması gerektiğini ve kimin burada doğduğunu nasıl biliyorsunuz?” diye sordum.

Kız gülümsedi ve bunun o topluluğun bilge insanları tarafından belirlendiğini açıkladı ve bu beni şaşırttı. Arkaik toplumlar hakkında bir belgesel film izlediğim izlenimine kapılmışım ve zihnim öğrendiklerime kuşkuyla bakmaya

başlamıştı. Kadın muhtemelen güvensizliğini hissetmiş ve ona göre cevap vermişti.

“Tüm tarihimiz boyunca, binlerce yıldır, bilge adamların haklı çıkmadığı tek bir vaka bile olmadı. Her şey onların söylediği gibi gerçekleşti; ama siz, yüzeyde, neredeyse her şeyi teknolojinin ve maddenin bir ürünü olarak görme eğilimindediniz. Bu yüzden sık sık başarısız oluyorsunuz ve evren anlayışınız onun gizemlerinden hiçbirini anlamınıza izin vermiyor.”

İfadesini kabul etmekten başka çarem olmadığından, İnsanoğlu ve toplumları arasındaki doğru iletişimin yardımcı olabileceği hızlandırılmış bir evrim umdum. Ancak bu konuda işlerin çok karmaşık olduğunu kısa sürede fark ettim ve zaten herhangi bir yetkinliğimin olmadığı bu konuyu bir kenara bıraktım. Bana sunulan fırsattan yararlanarak bir soru sordum.

“Gerçekten de son 2000 yılda kapalı bir sistemde tek başınıza mı ilerlediniz?”

“Bu kapalı bir sistem değil,” diye yanıtladı kadın. “Hem yüzeyde hem de Dünya'nın içinde bağlantılar var. Burada sadece biz yokuz. Ama aynı zamanda yüzeyde bulunamayan ya da madenlerinizden çıkarılamayan özel malzemelerin avantajına da sahibiz. Bu uzun zamandır aktarılan özel bir bilgidir.

“Dryn bana sizin Daçyalıların torunları olduğunuzu söyledi.”

Asil ve kararlı bir hareketle başını salladı.

“Biz onların doğrudan torunlarıyız ama evrimleşmiş bir spiral üzerindeyiz. Her şey bir ayna görüntüsü gibi. Tıpkı bizim şehrimiz gibi, sizin denizinizde Tomis yüzey şehri var, bizim denizimizde de Tomassis var. Atalarımızın ve İmparatorluğun ruhu korunmuştur.”

Hangi imparatorluktan bahsettiğinden emin değildim ama Roma İmparatorluğu değil de Burebista'nın zamanındaki Trakya İmparatorluğu olduğundan şüpheleniyordum çünkü aksi olsaydı söyledikleri bir anlam ifade etmezdi. Ama emin olmak için ona sordum.

“Bu antik İmparatorluk ve elimizde her şey belgelenmiş durumda: tabletler, metal levhalar ve o döneme ve hatta daha önceki zaman dilimlerine ait diğer nesnelere.”

Daha sonra yaşananlara dair kanıtlarımız da var. Her şey belgelenmiş ve arşivlenmiştir ve binlerce yıllık tüm bir tarihi içermektedir. İnsanların varlığını devam ettirdik, ama sadece bu yerde, gezegenin içinde.

Organizasyon yapımız eski günlerdeki ile aynı.

“Hangi organizasyon yapısından bahsediyorsunuz?”

“Emir komuta zinciri. Kararların alınma şekli. Bizim bir hiyerarşimiz var ama bu kavram atalarımızinkiyle aynı. Hiçbir hatası yok.”

Gözlerimin önünde bir kanıt olduğu için ona karşı çıkamazdım: gezegenin içinde mükemmel bir şekilde işleyen, teknolojik olarak gelişmiş, huzur ve sükûnetin hüküm sürdüğü, akıl ve bilgeliği yayan büyük bir şehir. Sakinleri güzel, sakin, rahat ve zeki. Gördüklerimi bugünün üzücü gerçekliğiyle, içinde yaşadığımız sözde ideolojik olarak “ileri” toplumla, mevcut siyasi sistemin aptalca “demokrasisiyle”, çok karmaşık, yararsız ve sonu gelmez çatışmalar ve sorunlar yaratmasıyla karşılaştırmamak mümkün değildi. Eğer böyle bir siyasi ve yönetim sistemi, onu çevreleyen yüzlerce yasa ile birlikte gerçekten değerli ve etkili ise, o zaman günümüz toplumunun sürekli bocalamasını ve karar alma zincirinde dünyanın her yerinde görülen her türlü sorun ve kısa devreyi nasıl açıklıyorsunuz? Ve eğer açıkça sakat olan bir şey görürseniz, onu değiştirmek istemeniz normal olmaz mı? Ne yazık ki, özellikle ekonomik ve mali nitelikteki devletler arası bağımlılık ve yükümlülükler zinciri o kadar sert ve manipülatif ki, tamamen rasyonel ve sağduyulu görünse bile böylesine büyük bir değişiklik yapmak çok zor hale geliyor.

Kadın bana liderlik sistemlerinin “bilgelik ilkesine” dayandığını açıkladı: en bilge olan kişi şehri yönetir. İnsanların en bilge kişiyi nasıl belirlediklerini sorduğumda, genel olarak “bilge adamlar grubu” olarak adlandırılan ve genellikle yaşlılardan oluşan gruptan seçildiklerini söyledi. Bu “yaşlı adamın danışma grubu” bizim geleneğimizde olduğu kadar diğer geleneklerde de çok eski zamanlardan beri biliniyor ve bu geleneği dikkate değer sonuçlarla sıkı bir şekilde sürdürmüş görünüyorlar. Daha sonra bana Bilge Adam'a bağlı olarak, organizasyon sistemimizde en iyi şekilde bakan olarak tanımlanabilecek kişiler olduğunu açıkladı. Her birinin bir bölgesi var, ama bu bir uzay bölgesi değil, daha çok bir faaliyet alanı anlamına geliyor: biri inşaat, biri bilim, bir diğeri araştırma vb. Sistem, bu yöneticilerin her birinin yapması gerekenlere uygun olarak kendilerine bağlı kişileri üstleneceği şekilde tasarlandı ve uygulandı.

“Tabii ki çok etkili bir savunma sistemimiz de var” dedi. “Bir Özel Muhafız ve bir de Analiz Grubu var. Muhafızlar iyi eğitilmiş savaşçılar ve çok ileri bir teknolojiye sahipler. Analiz Grubundakiler sizin dünyanızdaki analistlerle karşılaştırılabilir. Yüzey iletişim sistemlerini, erişim yollarını ve liderlerinizden gelebilecek olası izinsiz girişler ya da saldırı planları için uzun zaman önce kurduğumuz bir ablukayı izliyorlar. Neyse ki, çok az insan bizim buradaki varlığımızı biliyor ya da buna inanıyor ve bunun başlıca nedeni dünyanızın

bilim açısından sahip olduđu büyük eksiklik. Bilim adamlarınız gerçekliđi gerektiđi gibi anlamıyor.”

“Evet, çok fazla kibir ve küstahlık,” dedim usulca, çođunlukla kendi kendime, aslında Dr. Xien'in sözlerini tekrarlayarak.

Bundan sonra, acı hapı biraz daha tatlı hale getirmek istedim.

“Hâlâ oldukça gelişmiş bir teknolojimiz var.”

“Bizim teknolojimizin temeli sizinkinden tamamen farklı,” dedi kadın. “Kavramı sizin bildiklerinizle paralel, en azından şu ana kadar. Öncelikle, muhtemelen kendinizi nerede tıkadığınızı ya da nerede takıldığınızı bulmanız ve sonra daha ileriye bakmanız gerekiyor. Size yardım etmeye ve çağrılarınıza yanıt vermeye hazırız, ama bunun büyük bir dikkatle yapılması gerekiyor çünkü varoluşa bakış açınızda, son birkaç yüz yıl içinde çok tehlikeli bir şey kaymış durumda.”

Bunun Cezar ve General Obadea'nın Tomassis'in uygarlığıyla başlattığı diplomatik temaslarla ilgili olduğunu dolaylı olarak çıkardım ve Cezar'ın şu anda katıldığı toplantının bu tartışmaların ve müzakerelerin bir aşamasını temsil etme olasılığının yüksek olduğunu düşündüm. Ancak o sırada daha fazla bilgiye sahip değildim ve bu tür şeylerin çok hassas olduğunu ve hiçbir koşul altında tartışılmayacağını anlıyorum. Kadın bir süre sessiz kaldı ve eliyle şakağındaki cihaza hafifçe dokundu. Arkama baktığımda, platformlardan birinin bize yaklaştığını ve onun arkasında, başka bir platformda iki askerin geldiğini fark ettim. Kendileriyle hoş bir dilde konuşan kadının önünde birkaç dakika durdular, ardından saygıyla eğildiler ve yollarına devam ettiler. O zaman anladım ki kadının belli bir hiyerarşik rütbesi vardı ve hatta ikisinden de üstündü. Bana döndü ve konuştu.

TOMASSIS'İN ÜST VE YAN GÖRÜNÜMLERİ, ANA UNSURLAR

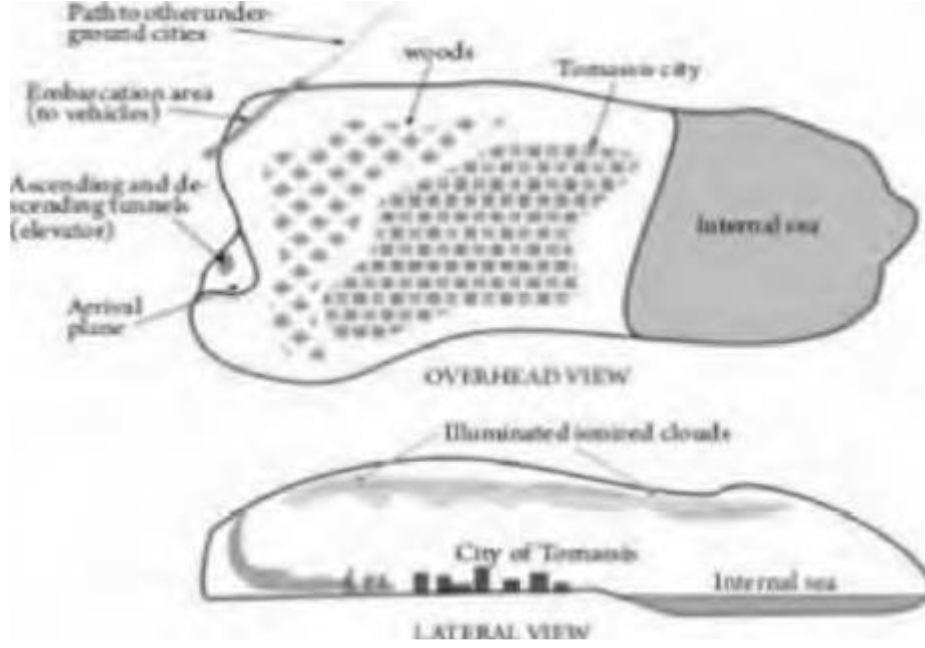

”Kendimiz için bu tür bir yaşam düzeni kuran sadece biz değiliz.

Ülkenizin altında farklı derinliklerde daha birçok kentsel yerleşim var. 'Göç' gerçekleştiğinde, birçoğumuz yüzey bölgesinin neredeyse tüm bölgelerinden çekildik ve gezegenin içindeki bu tür gizli yerlere geldik.”

“Yüzeyde neredeyse hiç kimsenin varlığınıza haberdar olmadığından eminim. Onlarla hiçbir bağlantınız yok.”

“Savaşlardan önce içerisi ile dışarıyı arasında bir bağlantı vardı. Boşluklar ve onlara erişim yolları pek çok kişi tarafından biliniyordu. Başka bir düşünce ve eylem seviyesi vardı. Romalıların gelişinden sonra geri çekilmek ve bu erişim yollarını kapatmak zorunda kaldık. Dünyanın içindeki şehirlerin girişlerini kapattık ama aynı zamanda, özellikle fetihten sonraki o zamandan beri bilinmeyen pek çok kanıt, yazı ve belgeyi de buraya depoladık. O zamanın tarihi olarak bildiklerinizin yalnızca küçük bir kısmı doğru, ama büyük bir kısmı bilinmiyor. Olayların gerçekte nasıl olduğunu bilmiyorsunuz. Zamanı geldiğinde, elimizdeki tüm kanıtlar bilinecektir.”

İkimiz de platformda şehre doğru uçuyorduk; daha doğrusu şehrin kenarına, tren istasyonuna benzeyen ve dağa açılan birkaç tünelin bulunduğu bir alan fark ettim. Bunlardan ikisinin yakınında bazı asansör araçları fark ettim. Raylar ya da başka yönlendirme cihazları yoktu. Yavaşça bu kez iyi cilalanmış taş olan zemine indik. İki asker araçlardan birinde bizi bekliyordu. Arkadaşıma merakla baktım ve o da beni araca binmeye davet etti. Yolculuğa çıkacağımızı anladım ve sabırsızlıkla oraya doğru koştum.

BÖLÜM DÖRT

APELLOS, KRİSTAL ŞEHİR

Araca yaklaşırken, tasarımın çok modern olduğunu ve toplumu genel olarak karakterize eden basit ve eski moda tarzın aksine olduğunu görebiliyordum. Bu gerçek bir teknolojik mücevherdi. İlk bakışta ünlü Japon Shinkansen trenlerini andırıyordu ama kapsül şekli ve daha karmaşık yapısı onlardan farklıydı.

Kadın bana bunun, her biri yaklaşık olarak ülkemizin topraklarına karşılık gelen, Dünya'nın içindeki şehirleri birbirine bağlayan bir tür banliyö veya mekik aracı olduğunu açıkladı. Ancak bana bunun gezegenin içinde bizim bulunduğumuz yerden daha uzakta ya da daha derinde bulunan başka yerleşim yerleri için de kullanılıp kullanılmadığını söylemedi. Mantıken, eğer bu tür şehirler belirli bir bölgeye yayılmışlarsa, gezegenin diğer bölgelerinde de bulunmaları gerekir.

İLERİ TEKNOLOJİ

Kalkış istasyonu asansörle geldiğimiz istasyona çok benziyordu. Yarım daire şeklindeydi, bir yelpaze gibi yayılıyordu ve dağın dikey duvarı tarafından korunuyordu. Kapsül, yerçekimsiz ortam etkisi nedeniyle yerden yaklaşık on ila on beş santimetre yükseklikte yüzüyordu.

Araç çok özel bir şekilde ilgimi çekti ve tam olarak bu yüzden onu dikkatle analiz ettim. Genel olarak bir elipse benziyordu ama uçlarında belirli çizgiler vardı. Uzunluğunun yaklaşık yedi ila sekiz metre, yüksekliğinin ise yaklaşık üç metre olduğunu tahmin ediyorum. Kompakt, masif, mükemmel cilalanmış ve hatta aerodinamik şekli nedeniyle belli bir dinamizm sergiliyordu. Beyaz bir malzemedен yapılmış olsa da, bazı bölgelerinde beyaz-krem rengi bulunuyordu.

Başından itibaren, bu aracın yapımında kullanılan tuhaf yapı dikkatimi çekti. Dış kabuk, bir evin çatısındaki kiremitleri andıran bir şekilde, eklem benzeri pullardan oluşan özdeş “paketlerle” kaplıydı. Bunun enerji kaynağı ile ilgili özel bir teknoloji ile ilgili olduğunu düşündüm. Başlangıçta bu mekiğin yapımında kullanılan teknolojinin Japonlar tarafından kullanılan Maglev manyetik sistemine benzediğini düşünmüştüm ama yanılmışım. Ancak kadın bana bunun farklı bir fiziğe dayanan başka bir teknoloji türü olduğunu söyledi. Biliminiz bunu hala anlayabilmiş değil, dedi bana. Uzay ve zamanı çarpıtan bir kuvvet.

TOMASSIS SAKINLERİ TARAFINDAN DÜNYANIN İÇİNDE SÜRMEK İÇİN KULLANILAN ARAÇ

Ne demek istediğini anlamak için aracın dış kabuğundaki özel plakaları inceliyordum. Sıkı ve mükemmel derecede pürüzsüzdüler. Dikdörtgen şeklindeki plakalar, üzerine yerleştirildikleri kapağın eğrilğine uyarlanmıştı. Her birinin kalınlığı iki santimetreden fazla değildi. Mekiğin ne penceresi, ne tavan penceresi ne de başka bir açıklığı vardı. Tek bir parçadan yapılmış gibi görünen, yayılmış bir tür kompakt mil gibiydi. Araç, başlangıçta bir tünel açıklığı olarak tanımladığım devasa karanlık bir açıklıktan dağa dik olarak konumlandırılmıştı. Ancak biraz daha yaklaşıncaya dağın yüzeyinin dairesel bir desenle cilalanmış olduğunu ve bunun içinde de yaklaşık beş metre çapında, çevresindeki kayalardan çok daha koyu olan kırmızımsı kahverengi bir daire olduğunu fark ettim. Aslında dağın içine kazılmış bir tünel ya da herhangi bir engebe veya erişim yolu yoktu. Bunun yerine, “tünel açıklığını” sınırlayan dairenin çevresinde simetrik olarak yerleştirilmiş birkaç özdeş cihaz vardı. Bunların mekiğin kapağındaki plakalar ya da pullarla belirli bir rezonans içinde olduğundan şüpheleniyordum.

Böyle bir aracın nasıl çalışacağı ve Dünya'nın katı iç kısmında nereye kadar gidebileceği benim için net olmadığından, arkadaşşıma sordum. "Açıkçası, manto ve kabuk boyunca çamur benzeri tüneller kazma sorunu düşünülmedi. İşte size bahsettiğim kavramsal ve teknolojik sıçrama burada devreye giriyor. Yerçekimi alanını kullanıyoruz; ve tam olarak, elektrik yüklü bir cisim ile manyetik alan arasındaki etkileşim gibi, bir elektrik alanıyla etkileşimini. Böyle bir etkileşimde, belirli elektrik ve manyetik alan girdapları oluşur. Bu prensibi uyguladık, ama bu durumda yerçekimi alanlarını kullanıyoruz. Bir nesne yerçekimi alanını geçtiğinde belirli bir manyetik alanın oluştuğunu fark ettik. Bu noktada cehaletimin uçurumu gittikçe derinleşiyordu. Şaşkınlıkla ona bir soru sordum.

“Ne demek istiyorsunuz? Bu etkileşim sonucunda bir manyetik alan mı ortaya çıkıyor?”

“Otomatik olarak değil, bu parçalar tarafından kolaylaştırılan bir dönüşüm yoluyla,” dedi mekiğin dış yüzeyindeki ölçekleri işaret ederken. "Manyetik alanı elektrik alanına dönüştürdüğünüz gibi, yerçekimi alanını manyetik alana nasıl dönüştürebileceğimizi de bulduk. Kültürünüzün aşına olduğu basit elektromanyetik indüksiyondan çok daha fazlası var çünkü bu teknoloji uzayı ve zamanı bükmemizi sağlıyor.”

Kadın konuşurken, kapsül benzeri aracın yanında yavaşça yürüdüm ve özellikle yapısının benzersiz özelliklerine dikkatlice baktım. Çoğunlukla uzun bir mil

veya sivri uç gibiydi, herhangi bir açıklığı olmayan kompakt bir ünite, mükemmel bir şekilde kapatılmıştı. Önüne geldiğimde ön kısmı bir savaş uçağının burun konisini andırıyordu ama daha yuvarlak hatlara sahipti. Aracın etrafından dolaştım, gövdesine paralel ilerledim ve dış duvarın olağanüstü işçiliğini gözlemledim. “Teraziler” mükemmel bir şekilde birleştirilmiş ve üst üste dizilmişti, mekiğin gövdesinin tüm yüzeyini kaplıyordu, ama yerçekimi enerjisini manyetik enerjiye nasıl dönüştürdüklerini tam olarak anlayamadım. Bu konuyu rehberime sormak istedim ama ilgimin şüpheyle karşılanabileceği ve yanlış yorumlanabileceği düşüncesi aklıma geldi. Ancak böyle bir endişeye gerek yoktu çünkü endişemi anladığı belli olan kadın gülümsedi ve bana çok rahat bir şekilde bir şeyler anlatmaya başladı.

“Biliminiz bu tür etkileşimlerin yerçekimiyle ilgili olabileceği ihtimalini pek kabul etmese bile, prensibi size açıklayabilirim. Mekik hareket etmeden önce kendi etrafında dalgalanan bir manyetik alan oluşturur ve bu alan yüksek frekanslı ultrasonik dalgalarla güçlendirilerek yerkabuğunun katı ortamına 'girmesini' sağlar.”

“Bu ne tür bir dalgalanma alanı?” Hemen sordum, yaptığı açıklamaları büyük bir dikkatle dinliyordum.

“İki manyetik alanın birleşiminden oluşan karmaşık bir alandır: bir dönel girdap alanı ve bir de kendini bir monopol gibi gösteren özel bir karakteristiğe sahip olan bir diğeri, çünkü aracın dış kısmında her zaman 'kuzey', iç kısmında ise her zaman 'güney'dir. Belirli bir oranda ve belirli bir yoğunlukta kolaylaştırılan bu alan kombinasyonu, mekiği sınırlayan bir tür “uzay-zaman hücresi” yaratır.”

Etkinin ne olduğundan bir dereceye kadar şüphelendim ve ona söyledim.

“Titreşim frekansı, kapsülün maddeyle etkileşime girmeden içinden geçebileceği şekilde değişiyor mu?”

“Evet, olay bu. İlk olarak, titreşim frekansı yükseltilerek yerel bir uzay-zaman bozulması kolaylaştırılır.”

“Bu başlatma cihazının bir özelliği mi? İki tür manyetik alanı yaratan nedir? Mekiğin yüzeyindeki küçük plakalar mı?”

“Hayır, onlar değil. Mekiğin duvarları kalındır ve üç ayrı bölgesi vardır. İç kısım direnç yapısıdır. Orta bölge çok kalındır ve bozulmayı başlatan manyetik alan jeneratörlerini içerir, ama onları burada göremezsiniz çünkü duvarın yapısına entegre edilmişlerdir. Dış alan ise mekiğin gövdesinde yer alan ve yolculuk sırasında yerçekimi alanının manyetik alana dönüşmesini sağlayan plakaları içeriyor.”

Onun tarifine ve daha sonra bazı holografik projeksiyonlarda gördüğüm görüntülere dayanarak, mekiğin gövdesinden dikey bir kesit genellikle aşağıda gösterilen özellikleri içeriyor. Yolculuk sırasında neler olup bittiğini merak ediyordum.

“Bozulmayı yarattıktan sonra, mekik hareket ederek ve yerçekimi alanının çizgilerini geçerek kendini şarj etmeye başlıyor,” diye açıkladı kadın. “Dış alandaki küçük plakalar daha sonra yerçekimi alanını manyetik alana dönüştürüyor.”

MEKİK GÖVDESİNDEN DİKEY KESİT

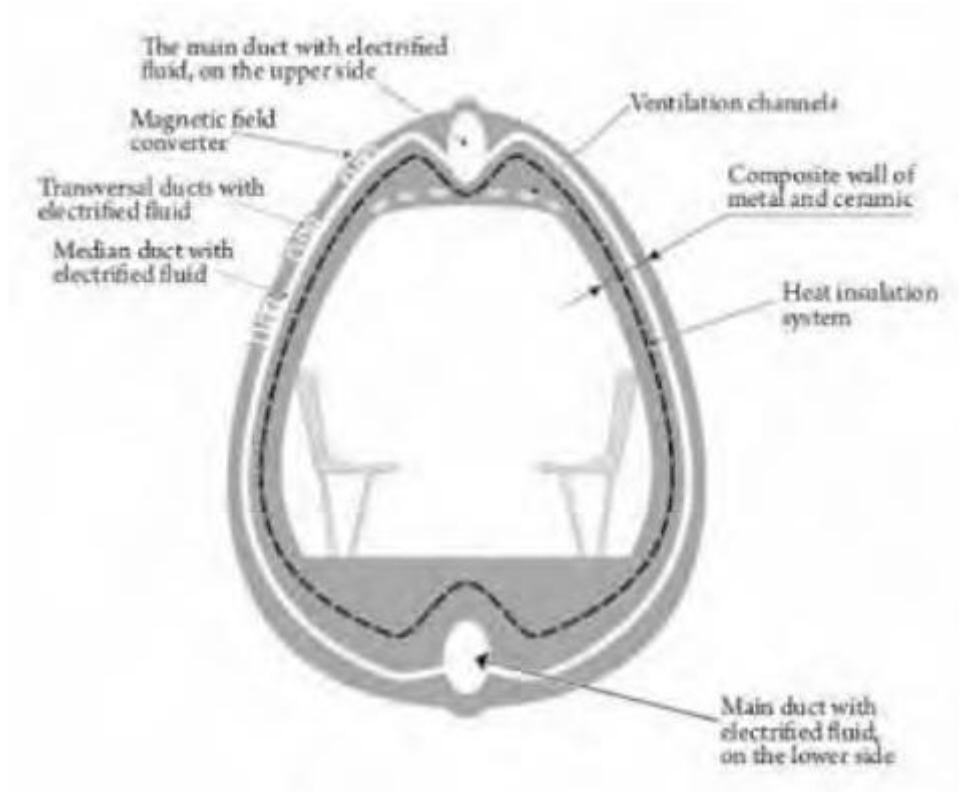

MEKİĞİN TAHRİKİNİN ARKASINDAKİ PRENSİP

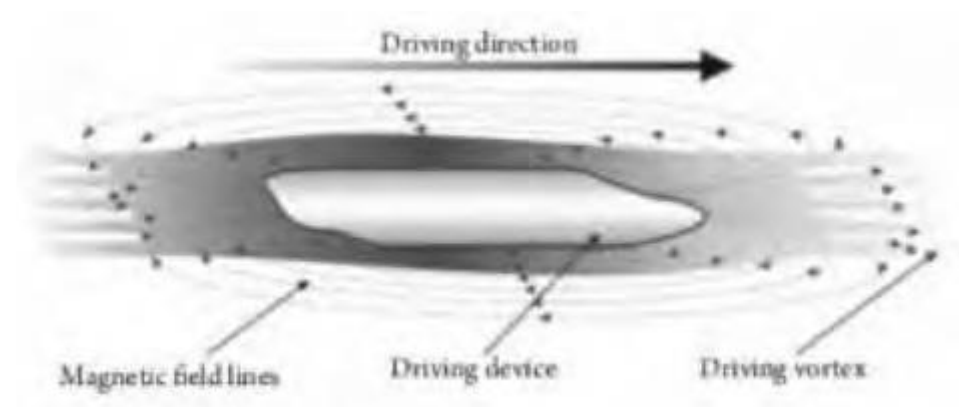

“Peki bu ne işe yarıyor?”

“Mekik hareket halindeyken içinde bulunduğu uzay-zaman baloncuğunu oluşturma sürecini sürdürmek için kullanılır. Bu fenomeni kolaylaştırmak için gereken enerji çok yüksektir. Sadece sürecin başlatılması kendi imkanları dahilinde yapılabilir. Daha sonra enerji gereksinimi yerçekiminin manyetik alana dönüştürülmesiyle karşılanır. Mekiğin sürekli hareketi bir tür sanal tünel ya da içinden yüksek hızda ilerlediği bir tür ortam yaratır. Buna göre, yeraltı şehirleri arasındaki bağlantılar gerektiğinde kolaylıkla sağlanabiliyor.”

Sonra, belli bir şaşkınlık duygusuyla, tüm bu bilimsel ayrıntıları nasıl bildiğini merak etmeye başladım. Sadece temel prensiplerle ilgili olsalar bile, mekiğin yapımı ve konsepti hakkında belirli bir bilgiye sahip olduğunu gösteriyordu. Bu alanda bir şekilde yer almadan böyle açıklamalar yapamazdınız. Tartışmamızda zaten kurmuş olduğumuz yakınlığa güvenerek ona bunu sormaya cesaret ettim.

“Güvenlik ve savunma alanındaki araştırmaları koordine ediyorum,” dedi doğal bir tonda.

“Ama bu bana sivil bir nakliye aracı gibi görünüyor,” diye yorum yaptım, savunma ile bağlantısını çok iyi anlamamıştım.

“Başka amaçlar için de kullanılabilir,” dedi. “Temel olarak bir taşıyıcı. Bu tür mekikleri genellikle mal taşımak için kullanırız. İç alanlarının sadece küçük bir kısmı yollara ayrılmıştır.”

Bunu söyledikten sonra kadın sol elini mekiğin gövdesinde, yaklaşık göğüs hizasında hafifçe kaldırdı ve duvar sola doğru kayarak araca girmek için bir açıklık bıraktı.

YOLCU BÖLMESİNDE

Eğer kapsüle dışarıdan bakıyorsanız, aslında girişe izin veren bir kapı olduğunu fark etmek neredeyse imkansızdı. Duvarla üst üste gelmiyordu ama önce birkaç santim derine çekildikten sonra duvarın içine giriyordu. Neredeyse hiç ses yoktu, sadece hoş bir titreşim vardı.

Mekiğin içi tamamen aydınlatılmıştı. Tekdüze olan ve her yerden gelen ışık için özel bir kaynak fark etmedim. İlk fark ettiğim şey, yüzlerce küçük ve çok parlak kristalden oluşmuş gibi görünen iç duvarların görünümüydü. Işık yoğun değildi ama sizi sardığı ve aynı zamanda rahatlattığı hissini veriyordu. Soğuk bir beyaz olmasına rağmen bundan rahatsız olmadım. Mekik duvarlarındaki yansımalar, ruhu ve zihni hemen rahatlatan samimi ve hoş bir parlaklık yaratıyordu. Bu hoş

etkileri yaratan teknoloji, Büyük Galeri'de ya da Projeksiyon Salonu'ndan uzanan tünellerin içinde var olanlardan farklı olsa da, sonuçlar çok benzerdi.

Aracın ortasında, duvarların her iki yanında simetrik olarak yerleştirilmiş üçer adet ergonomik sezlong bulunuyordu. Sandalyeler ilk bakışta bana sert ve güçlü oldukları izlenimini verdi; ama bir tanesine oturduğumda, yapıldıkları malzeme yumuşadı ve sanki kaldırma kuvveti olan jelatin gibi eridi. Daha sonra sandalyenin yüzeyine hafifçe vurduğumda sert kaldığını, ama daha yüksek bir güçle bastırıldığında sanki eriyormuş gibi yumuşadığını fark ettiğimde hoş bir şaşkınlık yaşadım. Örneğin, sandalyeye oturduğunuzda malzeme yumuşuyor ve bedenin şekline hemen uyum sağlayarak çok rahat bir his yaratıyordu. Bedenin herhangi bir hareketi bu akıllı malzemenin yeni şekle uymasını sağlıyordu ve sandalyeden kalktığınızda, malzeme hemen orijinal pürüzsüz haline geri dönüyordu. Kendi kendime dedim ki, şüphesiz bu akıllı plastiklik, bir ofiste saatlerce çalışabilecek her hareketsiz insanın hoşuna gidecek bir şey çünkü malzeme bedenin fiziksel şekliyle çok iyi örtüşüyor.

Mekiğin önü ve arkası yarı saydam malzemeden bir duvarla kapatılmıştı; bu duvarın arkasında üst üste yerleştirilmiş, mükemmel bir şekilde kapatılmış ve muhtemelen içi eşya dolu birkaç kutu gördüm. En azından gözlemleyebildiğim kadarıyla komuta kabini ya da pilot olmadığını görünce biraz şaşırdım. İçerisi çok basitti, sadece orta kısımda altı ergonomik koltuk vardı ve içerideki alanın geri kalanı depolama için kullanılıyordu. Aslında, taşıyıcının elipsoidal şekli ve kalın duvarları nedeniyle iç mekan çok büyük değildi. Kapı otomatik olarak kapanmadan önce, rehberimin bana bahsettiği üç alanın sınırlarını gördüm ve duvar kalınlığının yaklaşık 30-40 santimetre olduğunu tahmin ettim. Daha sonra kapının duvarın içinden dışarı doğru itilirken yana doğru kaydığını ve alanı mükemmel bir şekilde kapattığını gördüm.

Mekiğe sadece arkadaşım ve ben girdik. İki asker platformda kaldı. Kadın kendi ana dilinde, belki de bir kontrol merkezine birkaç kelime söyledi ve ben hemen midemde güçlü bir ivmelenme durumunda olduğu gibi garip bir his hissettim, ancak bu kolay ve kısa sürdü. Daha sonra, şiddetli bir ivmelenmeye maruz kalındığında olduğu gibi, iç organlarımın yatay olarak geriye doğru itilmek yerine yükseldiğini hissettim. Bunun bir açıklaması, titreşim frekansının yükselmesini sağlayacak şekilde değiştirilmiş olması ve bu nedenle o özel yükselme hissini yaratması olabilir.

Birkaç saniye sonra her şey normale döndü; ve çalıştırdıktan hemen sonra, mekiğin içindeki duvarlarda parlak ve renkli bilgiler gösterildi, her iki duvarda da büyük video monitörleri gibi bölümler halinde düzenlenmiş grafik sistemleri vardı. Örneğin, daha büyük olan bir bölümde, nerede olduğumuz ve yolculuğun nasıl geliştiği gösterildi. Bununla birlikte, manzara akıp giden bir trenin

penceresi gibi görünmüyordu. Görüntüler yavaşça, bir şekilde sentetik olarak kurgulanmış gibi görünüyordu ve rotanın temsili dakikti; ancak yine de hızın grafik olarak temsil edilenle orantısız olduğunu fark ettim. Her şey harita benzeri bir formatta temsil ediliyordu. Bu hem yüzeydeki doğal unsurlar hem de içinden geçmekte olduğumuz Dünya'nın içindekiler için geçerliydi. Karpat dağ zincirini, Romanya'nın kuzeybatı kesimini ve yüzeyin altından geçmekte olduğumuz bölgeyi tanıdım. Görüntü, yüzeydeki arazinin genel manzarasının dinamik bir görünümünü içeriyordu; ama aynı zamanda, Dünya'nın mantosu içinde içinden geçmekte olduğumuz Dünya'nın içindeki ana kabartma ve yapı biçimlerini de görebiliyordum. Bilginin sadece şematik ya da sanal olarak değil, aynı zamanda Dünya'nın yüzeyindeki ve içindeki ortamın gerçek görüntüleriyle son derece gerçekçi bir şekilde sunulduğu, son derece canlı ve sadık görüntülerin bu ara faaliyetini gözlemlemek büyüleyiciydi. Bunların üzerinde, hayranlık uyandıracak şekilde tasarlanmış bir konfigürasyonda üst üste binen yönleri, eğrileri, yoğun ışıklı alanları ve yanıp sönen renkli noktaları gösteren bazı grafik ve dijital bilgiler fark ettim. Bunların diğer yerleşim yerlerine ve yeraltı şehirlerine giden yönler olabileceğini düşündüm ve çoğunun Apuseni Dağları'nda olduğunu da fark ettim. Ancak iki ışıklı alanın Moldova'yı işaret ettiğini gördüm.

Yazıları bizimkiler gibi değildi. Neredeyse sürekli değişen grafiksel işaretler görüntünün farklı alanlarında belirlemekle birlikte ağırlıklı olarak sağ üst tarafta yer alıyordu. Rünik yazıları andıran şekillerinde arkaik bir şeyler, beni çeken bir gizem vardı. Rotayı ve duvar projeksiyonundaki görüntüleri dikkatle takip ederek, yüzeye çok daha yakın ve Transilvanya'nın güney bölgesinde bulunan bir yeraltı şehrine doğru gittiğimizi grafik göstergelerden fark ettim. Tomassis ile bu şehir arasındaki derinlik seviyesi çok büyüktü - yaklaşık 1500 kilometre diyebilirim. Aslında hedefimiz Dünya yüzeyine o kadar yakındı ki, en azından gördüğümüz görüntülerin canlı temsiline atıfta bulunarak, bu mekikle seyahat etmek yerine oradan şehre inmenin daha kolay olup olmayacağını merak ediyordum. Bu tabii ki komik bir bakış açıydı çünkü birincisi yolculuğumuz iki dakikadan fazla sürmeyecekti; ikincisi ise rehberim bana şehrin Tomassis'e göre yüzeye çok daha yakın olmasına rağmen hala onlarca kilometre derinlikte olduğunu söyledi.

“Apellos tarihi ve yapısı bakımından çok özel bir şehir,” dedi kadın bana. “O da çok eski ama yine de birçok açıdan bizim şehrimizden farklı. Sakinleri de Daçya halkından ama tarihin belli bir noktasında başka bir ırkla melezleşme yaşanmış.”

O konuşurken, resimlerden hedefimize varmış gibi göründüğümüzü fark ettim. Mekik durduğunda, iç duvarların büyük bir bölümünü kaplayan tüm karmaşık görüntüler aniden kayboldu ve kapı çok sessiz bir şekilde kayarak açıldı. Kapsülün içine sıcak ve hoş bir ışık girdi, ama içeriden çok daha parlak değildi.

DEV OYUKTAKİ ŞEHİR

Mekikten ayrıldığımızda, yerden yaklaşık on beş metre yükseklikte, merkezi bir sütun tarafından desteklenen asılı bir platformda olduğumuzu gördüm. Platform kayalık bir duvarın yakınına yerleştirilmişti ama Tomassis'te olduğu gibi duvarla temas halinde değildi. Aşağıda, sol tarafta, birbirinden belirli bir mesafede üç ayrı platform fark ettim, ancak bunlar biraz daha küçüktü.

“Burası diplomatik platform. Gelişimiz duyuruldu,” dedi yol arkadaşım bana.

Gerçekten de öyle. Birkaç metre ötede bizi bekliyor gibi görünen iki adam vardı. Bize doğru birkaç adım attılar, durdular ve karşılama işareti olarak başlarını hafifçe eğdiler. Şık beyaz kostümler giymişlerdi, ama giysilerinin biçimi bende bir güvenlik servisine bağlı oldukları hissini uyandırdı.

Kalçalarda ve ceketle muhtemelen kemer yerine kullanılan kapaklar vardı; ön kollarda dirseklikler gördüm, pantolonun yanlarında ise belirli çizgiler vardı. Ayaklarına, üst kısmında kayışlar olan bir tür bot giymişlerdi. İki adam yaklaşık aynı boydaydı, yaklaşık 1.80 metre. Biri sarışınken diğeri koyu kahverengi saçlıydı. Arkadaşımla diyalog kurdular ve Tomassis sakinleriyle aynı dili kullandıklarını fark ettim.

MEKİĞİN İZLEDİĞİ YÖRÜNGEYE GENEL BAKIŞ

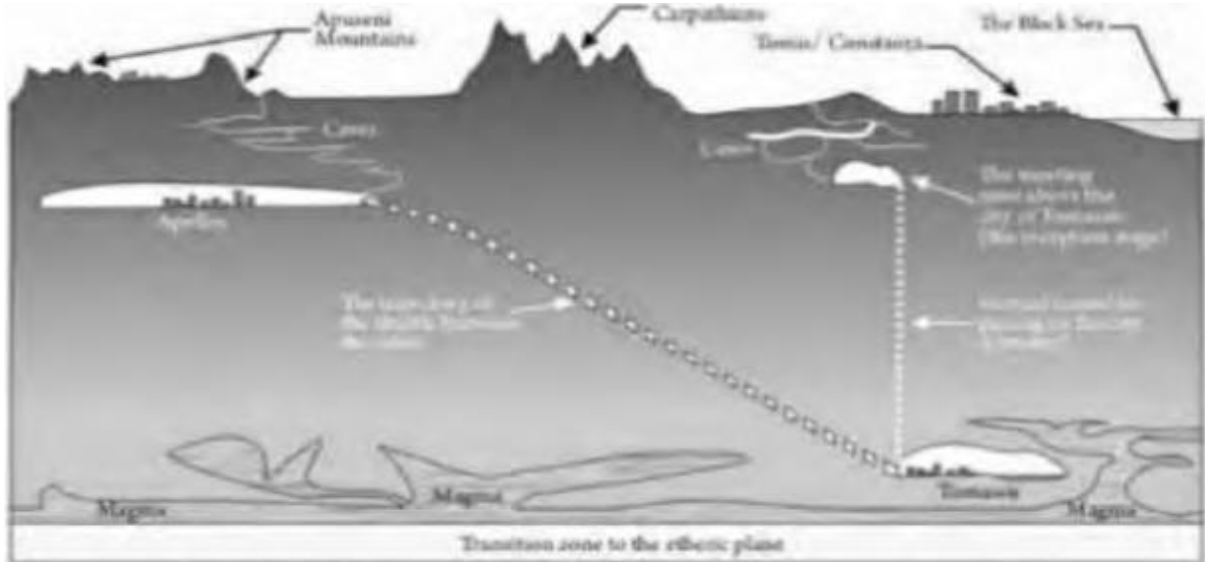

Onlar konuşurken etrafıma dikkatlice baktım. Tomassis'in aksine, burada mekânın çok daha açık ve geniş olduğu hissine kapıldım. Gözlerimin altında, birkaç kilometrelik geniş bir panorama üzerinde, manzarası beni hayrete düşüren şehir uzanıyordu, çünkü bilim kurgu kitaplarından alınmış gibiydi. Tüm binalar

ve yapılar sanki kristalden yapılmış gibi şeffaf malzemeden yapılmıştı. Ancak bu şeffaflık bir şişede görebileceğiniz gibi değildi, en iyi yarı saydam olarak tanımlanabilirdi. Belli açılarda, ışığın bir prizmada olduğu gibi gökkuşağının renklerine nasıl yansıdığını ve harika perspektifler yarattığını gördüm.

Şehrin ötesinde, bitki örtüsüyle kaplı bazı tepeler gözlemedim; ve platformumuzun hemen altında, meşe ağacına benzeyen ama daha az uzun olan ağaçlar büyüyordu. Zeminin çimen yerine yosun ve liken gibi bir şeyle kaplı olduğunu gözlemedim, ama söyleyebileceğim kadarıyla daha pürüzlü bir kıvamı vardı. Uzaktan görebildiğim kadarıyla şehirdeki binaların çoğu küre şeklinde ya da kavisliydi. Yüksek bina görmedim, sadece tepeleri yuvarlak olan birkaç küçük kule vardı. Ayrıca oldukça geniş caddeler ve çok güzel düzenlenmiş tüneller ve kemerlerin yanı sıra kubbe şeklinde binalar gördüm. Şehrin mimarisi Tomassis'ininkinden tamamen farklıydı ve inşaat malzemesi şaşırtıcıydı, geleceğin bir şehri hissi yaratıyordu. Özel olan ışık da buna katkıda bulunuyordu. Tomassis'te olduğu gibi somut bir kaynaktan yayılmıyordu ama eşit şekilde yayılmıştı, beyaz renkteydi ama orta yoğunlukta idi, tıpkı sabah saat 10'da olduğu gibi.

Üçlünün konuşması sona erdiğinde sarışın adam bana döndü ve neredeyse mükemmel bir Romence ile çok nazik bir şekilde bana hitap etti.

"Şehri gezmek için zaman çok kısa, ama buradan görülebileceklere ek olarak, gelecekteki işbirliğimize yardımcı olacak hakkımızdaki bilgilerin bir özetini sunabiliriz."

Kendimi iyi hissediyordum ve söylediklerini sevinçle kabul ettim. Güçlü tavsiyeleri üzerine hepimiz platformun üzerinde bulunan ve bir kumanda paneli olduğu anlaşılan küçük bir kaideye yöneldik. Tam olarak işlevini bilmiyordum ama aynı adam bana bunun şehrin merkezi bilgilerine bağlanabilen çevresel bir cihaz olduğunu söyledi.

Bir metre yüksekliğinde bir paralel yüzeye benzeyen bu kaideye yaklaştığımız anda, yüzeyinde beliren şema ve görüntülerle farklı işaret ve bilgilerle harekete geçti. Cihazın bir tür seçici olduğu izlenimine kapıldım; gerçekten de sarışın adam uzaktan tek bir el hareketiyle belirli bir alana erişebiliyordu. Önümüzde, kaideden hemen yukarıya doğru büyük bir holografik ekran yansıtıldı. Kaideden daha geniş, muhtemelen iki metreden fazla, yüksekliği ise biraz daha azdı.

APELLOS'UN TARİHÇESİ

Holografik "ekran" oynamaya başlar başlamaz, o şehrin ve sakinlerinin görüntüleri hızla ve olağanüstü bir netlikle ortaya çıkmaya başladı. Görüntülerin

kronolojik olarak sıralanması gerekmediğini fark ettim ama bu beni rahatsız etmedi. Sunum Bucegi'deki Projeksiyon Salonu'ndakine çok benzediğinden, o yerle ilgili ayrıntıları öğrenmek için çok dikkatli ve meraklıydım.

İlk başta bölgenin çevresini gördüm: daha önce gördüğüm tepeler, iki küçük göl ve uzakta küçük boyutlu bir buzul gibi görünen bir şey. Sonra birdenbire görüntüler dağın tırmanışında çok zarif bir şekilde geliştirilmiş bir tür girişi gösterdi. Sunumda dağın girişi vurgulanıyor, sanki turistik bir mağaraymış gibi tasvir ediliyor, farklı açılardan ve farklı mesafelerden gösteriliyordu. İlk defa dağların nasıl yapılandırıldığını fark ettim; yan tarafta bir tür yarım daire gibi, sanki içinde bulunduğumuz alanı çevreliyor ama aynı zamanda da onun üzerinden kıvrılıyorlarmış gibi. Sersemlemiş bir halde görüntü projeksiyonlarını görmek için başımı kaldırdım; ve o zaman holografik projeksiyonların durduğunu ya da gözlerimi onlardan ayırdığımda donduğunu fark ettim. Ekranı tekrar baktığımda görüntüler devam etti. Ancak yukarı baktığımda, görüntü akışı durdu ve sanki bir film projektöründe durdurulmuş bir film rulosundaki bir kareymiş gibi izlenebilecek tek bir görüntü kaldı. Belli bir şekilde, bu tekrarın doğası gereği bakışımın yönüyle bağlantılı olduğu ve tam da buna gönderme yaptığı açıktı.

Şehre bakarken, ışık nedeniyle dağınık olduğu için gökyüzüne özellikle dikkat etmemiştim; ama şimdi, dağların kayalık duvarının hemen yanında bulunduğumuz alana daha yakından baktım. Tepemizde yükselen duvarı fark ettiğimde, yukarıdan gelen ışığı engellemek için hafifçe büküldüğümü ve sanki kayanın “sütlü” bir şeyin içine dalıyormuş gibi görünmesine neden olduğunu gördüm.

Yine de, yukarıdaki ışığın içinde kaybolurken, üzerimizdeki kayalıkların belirli bir taslağını ve tepemizdeki bulutları delen bazı zirveleri görebiliyordum. Ancak o zaman zihnimde net bir resim oluşturabildim ve buranın aslında gördüğümüz yaşam alanını bir şekilde sağlayabilen bir tür devasa mağara olduğunu anlayabildim. Ancak bu dev mağaranın tavanı çok yüksek değildi. Üzerimizde gözlemediğim kayalıkların zirvelerine bakarak ve onları mağaranın tavanıyla karşılaştırarak, yüksekliğin en fazla yetmiş metre olduğunu tahmin edebilirdim, ama bunun değiştiğini ve muhtemelen şehre doğru arttığını fark ettim.

Tekrar ekrandaki görüntülere bakmaya başladım; bakar bakmaz da görüntüler yeniden akmaya başladı. O yerin yapısını, dağları ve onların yukarıda yaylanarak Tomassis'te gördüğümünden çok daha büyük bir yeraltı boşluğu oluşturduğunu daha net tasvir ediyorlardı. Her ne kadar dağın yüksekliği “artmıyor” olsa da, bir şekilde şehrin üzerinde bir tür körük gibi uzanıyor ve çatısı uzaklara doğru devam ediyordu.

Bu görüntülere bakarken, ilgim dağdaki mağaranın girişine çekildi, üzerinde bulunduğum platformdan göremediğim bir şeydi bu. Daha sonra ortaya çıkan görüntülerin bir şekilde şu ya da bu şeye gösterdiğim ilgiyle ilgili olduğunu ve tüm bunların görmek istediğim şeye bağlı olduğunu anladım. Bundan, bunun zihnimle doğrudan bağlantılı başka bir tür inter aktivite olduğunu anladım, ama bu daha da derindi ve muhtemelen anlamadığım bir teknolojinin sonucuydu. Ekran mağaranın girişinin görüntüsüne yakınlaştığında, bunun aslında dağdan o anda içinde bulunduğum iç boşluğa, yani şehre çıkış olduğunu hemen anladım. Oldukça uzun ve geniş, yapay olarak parlatılmış kenarları olan büyük bir tünel açıklığı gibi olduğunu fark ettim. Önündeki alanda da insanların müdahalesi görülüyordu, görünüşe göre bir varış ve kalkış noktası ve ayrıca bir tarafta biriktirilmiş birçok kutu ve sandık fark ettim.

Sonra birdenbire görüntü dağın aynı girişini gösterdi, ama bu kez orijinal doğal durumundaydı. Geliştirildiği görüntüyle karşılaştırdığımda, bir zamanlar daha küçük olduğunu gördüm. Kenarları doğal kayaydı ve girişteki zemin düzensizdi ve düz olmaktan uzaktı. Hemen o yerin tarihini, başlangıcından itibaren, hatta karanlığa gömüldüğü noktaya kadar gördüğümü fark ettim.

Görüntülerde, başlarında cusme (eski Daçyalıların taktığı bir başlığın Romence adı) olan iri sakallı iki adam, her biri elinde yanan bir meşale tutuyor, dikkatli adımlarla mağaranın açıklığına ve Apellos şehrinin şu anda içinde bulunduğu boşluğa doğru ilerliyordu. Meşalelerin ışığı mağaranın üst tarafına zayıf bir şekilde yansıyor ve Dünya'nın içindeki o çok büyük oyuğun çok sağlam taş yapısını gösteriyordu. İkisinin arkasında ama dağın girişinde onları bekleyen ve büyük balyalar ya da bağlanmış mallar taşıyan birkaç kişi daha vardı.

Görüntülerin ortaya çıkış biçiminden, bunların gezegenin içindeki o bölgenin nasıl yerleşime açıldığının tarihsel başlangıcı olduğunu anladım. Belki de bana o devasa oyuğun keşfedildiği anı görmem öneriliyordu, böylece gelişiminin ardışıklığı hakkında bir fikir sahibi olabilirdim. İlginçtir ki, o mağarayı ilk keşfedenler “mağara adamı” değillerdi ve daha çok kalın beyaz malzemedan yapılmış ilkel pantolonlar, cusme ile baş derileri ve koyu renkli bir kemerle kalçaya bağlanan geniş gömlekler giyiyorlardı. Bunların yüzeyde yaşayanlar olduğunu, hatta belki de eski Daçyalılardan çok daha önce yaşamış olabileceklerini düşündüm ve bu da bana bu devasa mağaranın içindeki yerleşimin muhtemelen binlerce yıl önce gerçekleşmiş olduğunu düşündürdü. Bununla birlikte, Tomassis'inkinden tamamen farklı bir hikâyeydi ve teknolojik açıdan inanılmaz derecede hızlı ilerlemiş olmaları bana şaşırtıcı geldi.

APELLOS ŞEHRİNE GENEL BAKIŞ



Bir sonraki görüntü serisinden, çok fazla ayrıntı görmesem de olayların nasıl geliştiğini anlayabildim. Başlangıçta sadece birkaç kişi muazzam mağaraya girebildi, ama tamamen karanlık ve yakınlardaki alanın yoğun kayalık olması nedeniyle mağarayı terk ettiler. Ama daha sonra, muhtemelen belli bir süre sonra, başka bir grup insanın içeri girdiğini ve çok hoş ve güçlü sarımsı beyaz bir ışık yayan küçük boyutlu bir küreyi kullandıklarını gördüm. Daha sonra bölgeye benzer birkaç küre getirildi. Büyük değillerdi - çaplarının bir metreden fazla olduğunu sanmıyorum - ama sağladıkları ışık olağanüstü güçlü ve sabitti. Kısa süre içinde tüm vadi ve boşluk aydınlandı ve çoğunlukla kayalık, kurak ve ıssız bir manzara ortaya çıktı. Boşluğun yüksekliğine ilişkin ilk tahminim oldukça doğru çıktı, çünkü ortalama 70-80 metreden fazla değildi. Boşluk yatay olarak birkaç kilometre uzanıyor ve dağın girişinin karşı tarafında hafifçe yükseliyordu. Pratik olarak konuşmak gerekirse, Transilvanya topraklarının altında geniş bir alana yayılan devasa bir boşluk, çoğunlukla düz bir zemin üzerinde neredeyse elipsoidal bir şekle sahip büyük bir boş balon gibiydi.

Aydınlatma kürelerini getiren insanlar başka bir kardeşliğin ya da sınıfın parçasıydı; uzun cübbeler giymiş olmalarına bakılırsa rahip oldukları anlaşılıyordu. Onlara, parlak giysileri ve davranışlarıyla yüzeydeki yerli topluluğun bir parçası olmadıklarını gösteren sarı saçlı, çok güzel kadın ve erkeklerden oluşan küçük bir grup eşlik ediyordu. Sezgilerim bana bu varlıkların, şu anda Apellos olarak bilinen Dünya'nın içindeki topluluğun yerleşmesine ve kurulmasına yardım ettiklerini ve destek olduklarını söyledi. Teknolojik ilerlemeler ve o yerin gelişme şekli bunu açıkça göstermektedir.

OYUKTAKİ IŞIK

Işığın atmosferin doğal iyonizasyonundan geldiği Tomassis'in aksine, Apellos'ta yapay olarak üretiliyor. Akan görüntüler bana şehir sakinlerinin bu sorunu nasıl ustaca çözdüklerini gösterdi.

Aydınlatma sistemleri bizim teknolojimizdeki LED sistemine oldukça benziyor, ama LED'lerin içindeki seramik malzeme yerine kendi ürettikleri ve özel bir kompozit içine entegre ettikleri kuvars kristallerini kullanıyorlar, böylece boşluğun iç aydınlatması yardımcı enerjiye ihtiyaç duymuyor.

Bana göre bu çok dahiyane bir fikir ve olağanüstü bir teknolojik başarı. Bu kuvars kristalleri, ışık olarak tezahür eden zayıf fotonların yayılmasını sağlayacak şekilde üzerlerine basınç uygulanarak üretilmiş. Apellos'un içinde bulunduğu iç boşluğun kayalık tavanı, dev boşluğun tavanında ortaya çıkan yerçekimi farkından kaynaklanan basınca tepki veren milyarlarca küçük kristal ile kaplıdır. Görüntüler, gezegenin merkezine doğru bir ana çekim gücü olduğunu, ama aynı zamanda boşluğun üzerindeki bir madde kütlesi nedeniyle uygulanan belirli bir çekim gücü olduğunu düşündürmektedir. Yerçekimindeki bu farklılık her bir kristali destekleyen aygıt üzerinde etkili olmakta ve aygıt içinde kristaller tarafından emilen ve fotonik emisyonu ya da ışığa dönüştürülen belirli bir elektrik voltajının oluşmasına neden olmaktadır.

Önümdeki holograma yakından baktığımda görüntü yakınlaştı; ve tek bir küçük kristal sadece belirli bir frekans yayıyor olsa bile, tüm yeraltı boşluğunda milyarlarca küçük kristal olması nedeniyle, yayılan frekansların hacminin muazzam olduğunu görebiliyordum.

Bu kristal teknolojisine olan ilgim çok güçlü olduğu için bana kristalleri destekleyen cihazın yapısı gösterildi. Bu cihazlar, yaklaşık on ila on beş milimetre çapında ve bir milimetre kalınlığında yuvarlak küçük plakalar gibidir. Sahip olduğumuz LED teknolojisine oldukça benziyorlar, aralarındaki fark ise her biri artan bir yoğunluğa sahip, birbirini takip eden birkaç metal katmanından oluşmaları.

Teknolojinin gelişmiş olduğunu fark ettim çünkü bu metaller muhtemelen diferansiyel yerçekimi çekimi yoluyla elektrik gerilimi yaratan küçük plaka üzerine basılmış nanoteknolojiyi kullanıyordu. Üzerlerine yerleştirilen küçük bir mıknatıs ve özel bir dönüştürücü ile dönüştürücü, diferansiyel yerçekimi etkisini bir elektrik alanına dönüştürüyor ve daha sonra oldukça karmaşık katmanlı bir sistemde kristallere yönlendiriyordu.

Kuvars kristalinin üzerinde güçlü bir mıknatıs vardı, böylece zayıf elektrik akımını bir girdaptan geçiriyor ve bu da yeni bir değişken manyetik alan

yaratıyordu. Statik bir manyetik alan ile deęişken bir manyetik alanın birleşimi kuvars kristalinde fotonik bir emisyon, yani ışık üreten kalıcı bir heyecan yaratıyordu. Bu etkinin en ilginç yanı, bu sürecin kalıcı olması ve yerçekimsel bozulma tarafından üretilen dışında başka bir elektrik kaynağına ihtiyaç duymamasıdır.

KUVARS KRİSTALLERİ İLE AYDINLATMAYI KOLAYLAŞTIRAN İLERİ TEKNOLOJİNİN ARKASINDAKİ KARMAŞIK MİMARİ

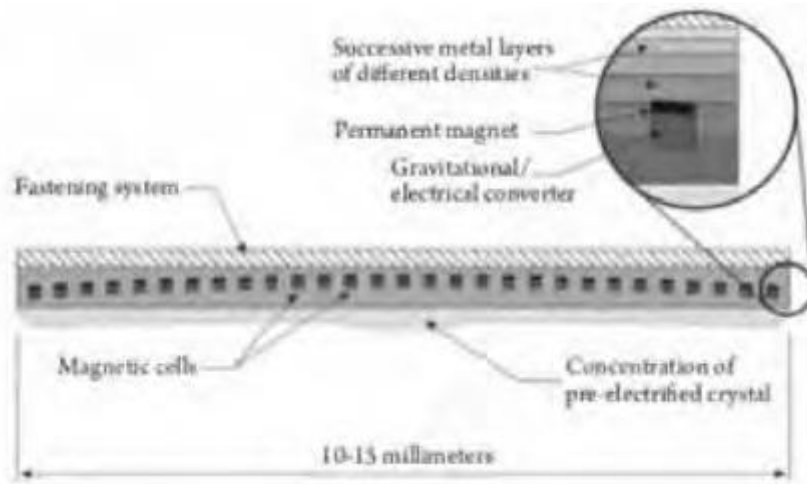

Yapısal olarak, yayılan ışığın görünür spektrumun tamamını kapsayacağı hesaplanmıştı. Tüm kristaller birlikte, kuvars kristallerinin yaydığı sayısız fotonik emisyonun akan, farklı frekanslar açısından çok zengin, beyaz ve dengeli bir ışık ambiyansı yaratıyordu. Bu, Apellos'a vardığımda ve oradaki ışıkla temas ettiğimde hissettiğim iyi olma duygusunu ve “beslendiğimi hissetme” hissini açıklıyor. Yaşamın bu hassas yönünü çözmek aynı zamanda bitki örtüsü için zengin bir habitat sağlamış ve yaşamın gelişmesini mümkün kılmış.

BEŞ PLATO VE TRANSİLVANYA TOPRAKLARININ ALTINDAKİ KARMAŞIK OYUKLAR SİSTEMİ

Bir nüfusun nasıl kurulduğunu ve nasıl uygun bir çevre ve hatta bir kader inşa ettiğini görmek heyecan verici, özellikle de Dünya'nın içinde. Her şeyin nasıl başladığını, ilk aşamalarda balyalar, fiçiler ve dağın girişinin önünde depoladıkları çeşitli nesnelere nasıl getirdiklerini ve daha sonra, özellikle ilk aydınlatma küreleri geldikten sonra, mağaranın daha derinlerine nasıl ilerlemeye başladıklarını kısa flaşlarla bana gösterdiler.

İnsanların oraya getirdikleri nesnelere oldukça büyük olduğunu görmem bana mağaranın giriş kapısının da oldukça büyük olduğunu düşündürdü; aksi takdirde bu malzemeleri içeri taşımayı başaramazlardı. Yine de, tıpkı Tomassis'te olduğu gibi, taşımada onlara yardımcı olabilecek herhangi bir hayvan türü görmedim. Dikkatimi devasa mağaranın girişine odakladığımda, mağaranın bölümler halinde görüntüleri gösterildi; sağ taraftan, alt taraftan ve benzeri yerlerden boşluğu gösterdiler. Oradan, girişteki ana koridoru gördüm ve bu koridor daha sonra birçok kola ayrıldı.

Bunlardan bazıları tıkalıydı ve oldukça kısıydı, ama diğerleri daha büyüktü ve sanki "bölünmüş seviye" etkisi yaratacak şekilde farklı seviyelerde düzenlenmişti. Yukarıdan aşağıya doğru kesintisiz bir çapraz erişim yolu görmedim, ama çevre bir şekilde aralarında geçiş yolları bulunan nispeten yatay birçok platoya bölünmüştü. Bu platoların her birinde farklı tünel kolları bulunduğundan, aşağıdaki devasa boşluğa giden doğru ve birincil yolu bilmek gerekiyordu; aksi takdirde, daha küçük mağaralara giden ikincil kolları takip etmek zorunda kalacağınızı veya yolun tıkanacağını gözlemledim. Ancak, bu küçük mağaralardan herhangi birinde de yerleşim olup olmadığını söyleyemem. Bu mağaralardan bazıları birbirine bağlı olduğu için cevabın evet olduğunu tahmin ediyorum; ama bu sadece benim kişisel görüşüm. Bununla ilgili hiçbir şey gösterilmedi.

Apellos'a beş seviye veya ana erişim platosu saydım. Bana sunulan kesit görüntülerine baktığımda, yüzeye bu kadar yakınken bile Dünya'nın içindeki yapının ne kadar karmaşık olduğunu fark ederek hayrete düştüm.

Gördüğüm kadarıyla Apellos'un kabuk ve manto bölgesi arasındaki geçiş bölgesinde, yüzeyden nispeten küçük bir mesafede olduğunu ve Apuseni Dağları'nda dağdaki oldukça büyük bir çatlağa benzeyen belirli bir yerden doğrudan erişilebileceğini doğrulayabilirim.*

[*Rumence'de Apuseni kelimesi "gün batımı" anlamına gelen apus ve bir çoğulluğun yanı sıra inançları veya diğer özellikleri içerebilecek belirli niteliklere sahip bir grup insanı veya nesneyi ifade eden eni son ekinden türetilmiştir. Bu bağlamda, Apuseni "gün batımının insanları" anlamına gelebilir.]

Buna karşılık, Tomassis Dünya'nın mantosunun alt sınırındadır; yani Apellos'tan çok daha fazla derinliktedir. Bundan dolayı, Daçya şehri Dünya'nın içindeki eterik plana geçiş bölgesinin sınırına çok yakındır. Bu da oradaki maddenin ve varlıkların fiziksel doğasının neden yüzeyde bulacağınızdan daha rafine olduğunu açıklamaktadır. Ayrıca, eğer doğru rotayı biliyorsanız, Apellos'a yürüyerek erişmek de mümkündür. Tomassis'e erişim aynı şekilde sağlanamaz, bunun yerine sadece belirli kilit odalarından veya belirli iyi bilinen bölgelerde

var olan uzaysal çarpıklıklardan geçilerek gerçekleştirilebilir. Bunlar ya doğaldır ya da Cezar ile birlikte girdiğimiz İkinci Tünel'de olduğu gibi yapay olarak yaratılmışlardır.

Bana Apellos'a, en azından ilk seviyeye giden yol gösterildi. Yüzeyden girildikten sonra ilk seviyeye doğru oldukça dik bir şekilde alçalan bir geçit var. Dik iniş ikinci platoda azalıyor ve tüm platoların en büyüğü olan dördüncü platoya kadar nispeten sabit bir eğim açısı korunuyor. Bu seviyede, başka bir mağaraya girmek için geçilmesi gereken oldukça geniş bir yeraltı gölü içeren büyük bir mağaranın var olduğunu gördüm. Bu son mağaradan geçerek sonunda Apellos şehrinin bulunduğu muazzam boşluğa ulaşıyorsunuz.

DÜNYANIN YÜZEYİNDEN BAŞLAYARAK APELLOS'A ULAŞAN YOLUN BEŞ PLATO SİSTEMİ

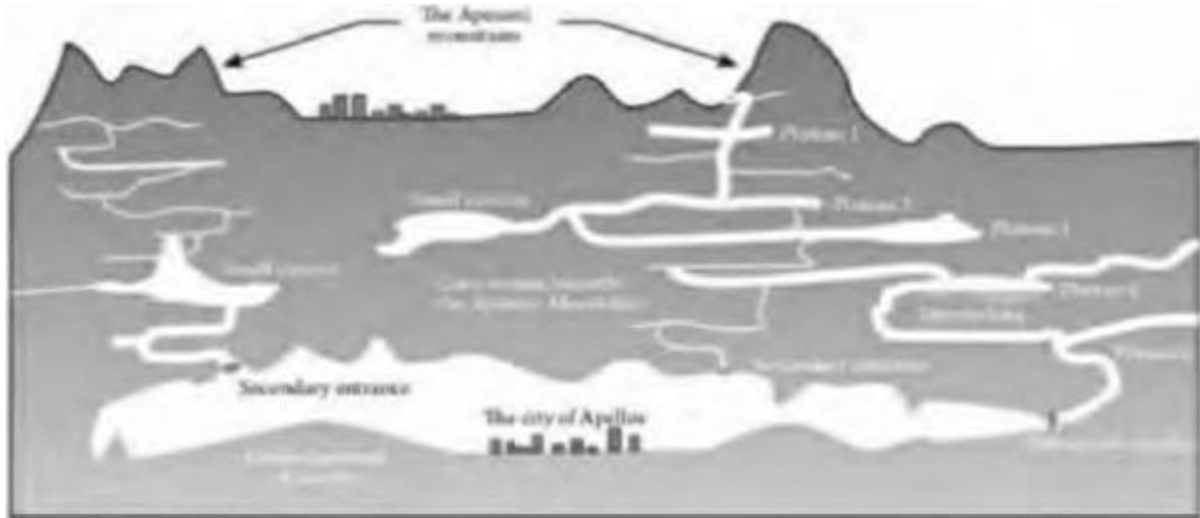

Daha sonra bana Apuseni dağları bölgesinin genel bir görüntüsü gösterildi ve projeksiyonda ışıklı bir görüntü nedeniyle bana Dünya'nın içinde muazzam bir boşluk olduğunu düşündürdü. Apellos'un kendisi bir tür üçgen şeklinde uzatılmış bir şekle sahipti. Sınırlarını Romanya'nın Oradea, Sibiu ve Alba Iulia şehirleri arasına yerleştirebiliyordum. Bu oyuğun kenarlarından, bazı “fiyortlar” gibi diğer küçük mağaralara uzandığını gördüm, bunların hepsi Apuseni Dağları'nın altında çok karmaşık bir yeraltı oluşturuyordu.

Hem Apellos'un hem de ondan uzanan diğer “fiyort-mağaraların”, gezegenimizin yüzeyindeki dünyamızla aynı anlamda fiziksel dünyalar olduklarının önemli bir gerçek olduğuna inanıyorum. Dahası, bu dünyalar bana gösterilen ve az önce tarif edilen erişim yolları sayesinde kültürel olarak da birbirlerine bağlıdır. Sarışın adamdan aldığım daha ileri açıklamalara dayanarak, dünyamızı oldukça sık ziyaret ettiklerini ve yüzey dünyasından

birçok ürün ve malla geri döndüklerini öğrendim. Ancak Apellos'a girişe, kesinlikle gerekli olduğu durumlar dışında izin verilmiyor.

İçerideki boşluğun en geniş kısmı güneye, Rosia Montanà'nın ve bitişiğindeki Campeni kasabasının tam altına bakıyor. Rosia Montanà'dan altın cevheri çıkarma konusunun, özellikle de ekonomik doğası gereği, bu kadar çok sorun, tartışma, tartışma ve çatışmaya yol açması kesinlikle bir tesadüf değildir. Bu sorunun altında yatan incelikleri çok iyi biliyoruz, ama bunları burada anlatmanın ne yeri ne de zamanı. Bunlar devlet sırlarını içeren uluslararası düzeyde hassas konuları temsil etmektedir, ama dikkatli okuyucu bazı uygun bağlantılar kurabilir.

ULAŞIM AĞI

Boşluk Oradea'ya doğru çok daralıyor ve altta daha geniş kenarı olan bir tür üçgen oluşturuyor. İzlediğim projeksiyon görüntüleri bana Apellos'un içinde ve farklı “fiyortlar” ya da kolları arasında bir tür dolaşım “ağı” olduğunu gösterdi. Görüntüler yakınlaştırıldıkça, bağlantıların ve hareketin, benim Tomassis'ten Apellos'a seyahat ettiğim gibi mekiklerle yapıldığını görebiliyordum. Bununla birlikte, biri elli metreden daha uzun modüler bir taşıyıcıya sahip olan iki mekik veya kapsül türü daha fark ettim.

Bulduğum platformdan şehir tıpkı Tomassis gibi çok sessiz görünüyordu ama yeraltı mekiği hareketliydi. Boşluğun içinde bile oldukça hareketliydi, ancak izlerin çoğunun devasa boşluğun çevresine nispeten yakın olduğunu, dağın duvarına yakın olduğunu ve sadece birkaç aracın şehir merkezine doğru radyal olarak girdiğini fark ettim. Temel olarak, Tomassis'teki mekik tünelinin iç boşluğun kenarlarındaki dağların çevresini takip ettiği yapısal düzenle aynıydı.

APUSENİ DAĞLARI'NIN ALTINDAKİ BÜYÜK MAĞARALAR VE “ FİORD MAĞARALARI”

Apellos'un çeşitli bölgelerini ve şehrin diğer dış kollarını birbirine bağlayan bu tür küçük ve büyük birçok servis aracı fark ettim. Elbette, bu tür taşıtların yüzeye yakın bölgelere nüfuz ettiğini gördüm; burada yerin altında nispeten az derinliklerde, malların ve personelin dışarıya taşındığı ve hareket ettiği “karşılama noktaları” olarak hizmet veren bazı büyük istasyonlar vardı. Bu istasyonlar ile yüzey arasındaki geçişler kısa ve aynı zamanda gizliydi.

Yine de, bu görsel sekansları izlerken, nakliye mekiklerinin bu kabul istasyonlarına bırakılan malların sadece küçük bir kısmını aldığını gözlemledim. Şahsen bir ikileme karşı karşıyaydım: Bu görsellerin başından itibaren, dış dünyayla iletişimin nasıl gerçekleştiğini ve Apellos sakinlerinin yüzeye nasıl

ulaşıp geri döndüklerini kendime soruyordum. Ayrıca, malların taşınmasının nasıl gerçekleştiğini merak ediyordum; ve fark ettiğim kadarıyla, bunların miktarı oldukça büyüktü. Mekiklerin yüzeydeki bölgelere ulaşması mümkün olmadığı gibi, hepsi de muhtemelen yüzeyin iki ila üç kilometre altında bulunan kabul istasyonlarında da çok sayıda nakliye aracı bulmak mümkün değildi. Eğer Apellos'tan gelenler görüntülerde gördüğüm mağaralar ve platolar sistemini kullanmayı deneselerdi, bu daha en başından başarısızlıkla sonuçlanırdı çünkü bu geçitler boyunca seyahat etmek çok büyük çaba gerektirir ve çok zaman alırdı. Rotanın düz olduğunu varsaysak bile, şehir ile yer yüzeyi arasındaki yaklaşık 70 kilometrelik mesafeyi tırmanmak yine de birkaç gün alacaktır. Ve unutmayalım ki gezegenin iç kısmında sayısız kıvrım, engel, çıkış, iniş, geçilmesi gereken sular ve kim bilir daha ne kadar bilinmeyen unsur vardır. Bu koşullarda, her türlü malın, özellikle de büyük miktarlarda malın taşınması ve daha sonra tanık olduğum gibi devasa hangarlara yerleştirilmesi neredeyse imkansız olurdu.

Bu sorun kafamı meşgul ediyordu ve işte tam da bu yüzden biraz bilgi isteme cesaretini gösterdim. Sarışın adam bana büyük bir iyi niyetle cevap verdi.

“Evet, bu uzun zamandır çetrefilli bir sorun ama çözüldü. Burada,” dedi yeni görsel sekansları ima ederek, ”yüzeyde çeşitli malları Apellos'a taşımadan önce şehirlerinizden getirdiğimiz hangarlarımızı görebilirsiniz.”

Ekranda, insanların tıpkı bir perakendeci deposunda olduğu gibi forkliftler ve küçük elektrikli araçlar kullanarak koşuşturduğu devasa ve son derece modern bir hangarın görüntüleri gösterildi. Yeraltında yaşayanların faaliyetlerinin yeryüzünde de aynı şekilde canlı olmasına hayret ederek coşkulu ve doğal bir sorgulama yaptım.

“Peki ama bu depolar ya da hangarlar tam olarak nerede? Bu kadar büyük bir mal sirkülasyonunun var olmasını beklemiyordum,” dedim hayranlıkla.

Adam gülümseyerek bana cevap verdi.

“Bunu açıklamak için izniniz olmadığını yeterince iyi anlayabilirsiniz. Bu tür bilgiler başka bir seviyede tartışılır ve bu tür konularda karar veren daha yüksek makamlara borçludurlar. Şu anda erişebildiğiniz bilgiler bile, size neyin, nasıl ve ne zaman açıklanacağı konusunda önceden belirlenmiştir. Bunlar yüzeysel olarak ele alınamayacak kadar önemli konulardır.

DÜNYANIN İÇİNDEKİ ŞEHİRLERDE YAŞAM ÜZERİNE DÜŞÜNCELER VE BAKIŞ AÇILARI

Bu tür şeylerin tamamen haklı olduğunun ve olayların mantığına uyduğunun farkındaydım.

"Yüzeydeki insanların doğası ve yaşamı anlama seviyeleri nedeniyle, şehrimizin güvenliği sorunu her zaman çok önemli olmuştur. Sizin buraya gelişiniz de uzun zaman önce tasarlanmış ve adım adım ilerleyen bir planın parçasıdır. Bu aşamaya gelmiş olması gerçek bir diplomatik karar alındığı anlamına geliyor."

Sözleri dolaylı olarak, uygarlığımız ile Apellos, Tomassis ve belki de gezegenimizdeki diğer şehirler arasında gelecekteki temasların hazırlandığını söylüyordu.

Ancak bunun o kadar kolay yapılamayacağının da farkındayım. Felsefi ve dini ayrıntılara girmeden, gezegenimizin içindeki bu uygarlıkların varlığı ve gezegenimizin iç yapısının gerçekliği ile yüzleştikten sonra insanlığın yaşayacağı muazzam teknolojik, sosyal, psikolojik ve ekonomik şoklardan bahsedeceğim ki tüm bunların modern bilimsel teori ile hiçbir bağlantısı yoktur.

O ana kadar eriştiğim bu iki İç Dünya şehri bana başka bir dünyanın iki yerleşim bölgesi gibi göründü. Varlıkları yüzey uygarlığımız tarafından bilinseydi ve erişim serbest olsaydı, muhtemelen fatihlerin İnka imparatorluğunu fethetmesine benzer bir istilaya tanık olacağımızı söylemenin yanlış olduğunu düşünmüyorum. Belli bir bakış açısına göre, dört yüz yıl öncesine göre çok fazla bir şey değişmedi. Ancak iki şehirden gelen varlıkların iyi niyeti büyük ve bize gerçekten yardım etmek istiyorlar. Cezar'ın muazzam çabalarını, gezegenin içinde yaptığı sayısız yolculuğu ve bunların gerçek motivasyonunu ve bu konuda gösterdiği büyük sağduyuyu şimdi daha iyi anlıyordum.

Bu yerleşimin eteklerinde, daha küçük oyukların içinde yer alan diğer küçük şehirleri fark edince bir soru sordum.

"Bunlar bağımsız olarak mı gelişti?"

"Onlar bizim uydularımız gibi ama her birinin ayrı statüleri ve tüzükleri var. İletişim halindeyiz ve birbirimize yardım ediyoruz ama gelişim bireysel bazda. Bu şehirlerin nüfusu fetihden sonra büyük ölçüde arttı."

Daha fazla sormadan, iki bin yıl önce Roma'nın Daçya'yı fethinden bahsettiğini anladım. Sarışın adam bana açıklamasını sürdürdü.

“Dediğiniz gibi Dünya'nın içi hiç dolu değil, ama aynı zamanda 'seyrek' olduğunu da söyleyebilirsiniz, hakkında hiçbir şey bilmediğiniz çok sayıda boşluk, mağara ve dehliz var. Bunlardan bazılarının yüzeyle hiçbir ilişkisi yoktur, sadece kendi aralarında iletişim halindedirler. Ancak birçoğu kanallar veya diğer erişim yolları aracılığıyla sizin âleminize bağlıdır. Bunlardan sadece birkaçını biliyorsunuz. Turizm ya da keşif için kullanılan mağaralar buzdağının sadece görünen kısmını temsil ediyor; ama Dünya'nın içindeki boşluklar bunlardan daha büyük ve karmaşık ve çok daha fazla sayıda mevcut.

“Hepsinde yerleşim var mı?” Merakımı yenemeyerek sordum.

“Hayır. Bazıları yaşamı destekleme ve sürdürme kapasitesine sahip olsa bile boş. Dünyanızdaki güçlü hükümetler bunlardan yüzeye daha yakın olan bazıları keşfetmiş ve hatta buralarda binlerce insanın yaşadığı gerçek şehirler olan askeri üsler inşa etmişlerdir. Yüzeyde büyük felaketler veya afetler olması durumunda sığınak olarak kullanılmalrı düşünülmektedir ve bu yüzden gizlidirler. Diğer boşluklar, çok büyük olmalarına rağmen, bir toplum geliştirme amacı için yararlıdır. Birçoğu pratikte gaz torbalarıdır, diğerlerinde geniş tatlı su gölleri ve bazılarında tortu, petrol veya diğer maddeler vardır.

Dünyanızdaki bazı güçler bizi farklı yollarla sömürmek istiyor. Bazen, erişim yollarından birine tehlikeli bir şekilde yaklaştıklarında, onlar gerçekte ne olduğunu anlamadan bunu yapmalarını engelliyoruz. Şimdilik başka türlü bir temas kuramıyoruz çünkü niyetleri neredeyse her zaman yıkıcı.

“Her durumda, gezegen içindeki etkileri minimum düzeyde, pratikte anlamsız,” diye yorumladım. “Aynı zamanda, muhtemelen hakkında hiçbir şey bilmediğim ama muhtemelen sizin zaten aşına olduğunuz birçok başka nüfus, şehir ve hatta muhtemelen uygarlık var. Bu farklı gruplar arasında herhangi bir çatışma var mı?”

Yeraltındaki kavgalar anlamsızdır çünkü her iki taraf da en başından beri başarısızlığa mahkumdur. Kazanan ya da kaybeden yoktur. Herkes kaybeder çünkü çevresel koşullar bunu gerektirir. Burası kapalı ve nispeten sınırlı bir alan ve rastgele davranamazsınız. Denge hassas ve bunu korumak için çok dikkat gerekiyor. Güçlü imha silahları, patlamalar ve sizin deyiminizle kitle imha silahları tartışma dışıdır. Bunlar aslında oldukça ilkeldir. Sizin ortaçağınızda var olan türden basit ilkel silahlar kullanacak olsak bile, çok fazla ceset ekosistemin dengesini bozacaktır.

Boşlukların çoğu Apellos kadar büyük değil ve buradaki yaşamın dikkatlice organize edilmesi gerekiyor. Gezegenin içindeki bizler en başından beri kavgaların ve çatışmaların anlamsız olduğunu anladık. İnsan evrimi algısını ve genetik bilgisini küçük adımlarla değiştirdi, öyle ki binlerce yıl sonra yüzeydeki

varlıklar ile içeridekiler arasında oldukça büyük bir fark var ve bu hemen hemen her alanda geçerli. Eğer genetik bilgi en başından itibaren sağlıklı ise, gezegenin içindeki evrim oldukça hızlı bir şekilde gerçekleşebilir.

MALLARIN “IŞINLANMASI”

Zihnimde bazı şeyler net değildi ve önemlerini düzenlemek için çok uğraşırken kendime bir yorum yapma izni verdim.

"Yeraltındaki tüm varlıkların aynı modelden inşa edildiğine inanmak zor. Sizinle Tomassis'tekiler arasında bile önemli farklılıklar görüyorum; ama her şey düşünüldüğünde, bunu anlaşılabilir buluyorum. Ancak anlamadığım şey, tüm toplulukların yaklaşık olarak aynı evrimsel seviyede olup olmadığı. Hepsi huzurlu ve mutlu mu?"

"Aynı genetik modelden başlayanlar için evet. Aynı kalıba dayalı olarak gelişmişlerdir. Ama farklı olan bazı sınırlı topluluklar da var. Bunlar ille de insan olmaları gerekmeyen, başka bir yaşam tarzına sahip varlıklar. Bazıları bu gezegenden değil. Dünyaları karanlık ve ıstırap doludur. İzole edilmişlerdir ve toplumun önemli ölçüde evrimleştiği büyük boşluklara erişimleri engellenmiştir. Buraya kader ve kaderin oyunuyla, kendilerinin sürdürdüğü tarihsel koşullar bağlamında gelmişlerdir."

"Anladığım kadarıyla minimal derinliklerdeki durum bu."

"İçerideki şehirler ve medeniyetler sadece fiziksel değil. Merkeze yaklaştıkça yükselme dereceleri artar. Biz yüzeyle nispeten yakın bir boşlukta, orada yaşayanlarla bağlantımızı sürdürmemiz doğal çünkü aynı gerçeklik boyutunda, yani fiziksel boyutta yaşıyoruz. Tomassis için de aynı şey geçerli. Bu yüzden zengin bir faaliyetimiz var ve ürünlerimizin çoğunu kullanıyoruz."

Sonra tartışmaya başladığımız konuyu hatırladım ve hemen kendini canlandıran ekrana baktım.

"Gerçekten de öyle. Yüzeyden gelen birçok ürünü kullandığınızı görüyorum."
"Bu çok doğal. Ne tarlalarımız, ne tarımımız ne de hayatta kalmak için gerekli olan elementlerin tamamı var," dedi adam.

"Peki ama bu ürünleri yüzeyden şehre nasıl taşıyorsunuz?"

Elini belli bir şekilde projeksiyon panelinin üzerinden geçirdi ve ekranda hangarın küçük bir kesiti belirdi. Yaklaşık bir metre çapında net bir daire gördüm. Bunun üzerinde, sarı-kırmızımsı renkte bir metalden yapılmış, yaklaşık beş metre yüksekliğinde bir kemer gördüm. Yuvarlak şekilli bir cihaz eklenmişti

ve bu da tüm topluluğu büyük bir duş tesisatı gibi gösteriyordu. Hatta bu konuda şaka yollu masum bir yorumda bulundum.

Sarışın adam gülümseyerek, “Gerçekte, malları ve varlıkları oradan taşıyıcılar tarafından götürüldükleri alıcı istasyona taşıyan yüksek teknolojlili bir cihaz,” diye açıkladı.

“Işınlanmadan mı bahsediyoruz?” Şaşırılmış bir halde sordum.

“Hayır, bu kavrama verebileceğiniz tam anlamıyla ışınlanma değil. Nesne ya da varlık basitçe ortadan kaybolup başka bir yerde yeniden ortaya çıkmıyor. Işınlanmanın içerdiği zorlukları içermeyen daha basit bir yöntemdir. Taşınacak nesnenin ya da varlığın titreşim frekansını yükseltiriz ve sonra malzeme sanki raylar üzerindeymiş gibi gideceği yere 'itilir'. 'Raylar' aslında bir konumdaki verici ile başka bir konumdaki alıcı arasındaki enerji ışınları gibi alan çizgileridir. Atomlar bu hatlar boyunca itilir ve hedeflerine ulaştıklarında titreşim frekansı azaltılarak 'pıhtılaştırılır'.”

“Bu süreç anlık olarak mı gerçekleşir?”

“Hayır, biraz zaman alır ama kısadır. Kavramın klasik anlamında bir hız söz konusu olmasa da, taşınan malzemenin elektrik ve manyetik alanlarının gerekli bir şekilde yeniden dengelenmesi nedeniyle iletim yalnızca birkaç saniye sürer. Biliminizin mevcut anlayışıyla karşılaştırmak gerekirse, sanki nesne paralel bir evrene seyahat ediyor ve sonra bizim evrenimize geri dönüyor. Teknoloji bizim mekik sistemimizden biraz daha ileri.

MANYETİK DÖNÜŞTÜRÜCÜLER

Yapılan açıklamalardan, ulaşım araçlarının hareketinin daha çok “yerel” bir fizik sorunu olduğunu, açık alanlarda bazı bitişik yapısal unsurların yardımcı olduğu bir olgu olduğunu anladım. Mekikler raylar üzerinde gitmiyor, açık alanlarda dolaşırken bazı “kemerlerin” altından geçiyorlardı. Bana gösterilen görüntülerde, hem mağara ve oyukların içindeki boş alanlarda hem de aradaki katı maddelerde nasıl yüksek hızda seyahat ettiklerini gördüm. O zaman anladım ki Dünya'nın içindeki iki şehrin sakinleri tarafından kullanılan seyahat teknolojisi çok farklı değil.

Duruma bu açıdan bakar bakmaz, görüntüler bana Apellos'takine çok benzeyen bir mekik gösterdi; ardından, çok hızlı bir şekilde, kullanılan dönüştürücünün türünü ve ürettiği kuvvetleri gösteren birkaç projeksiyon geldi. Bunu zaten bildiğim için, Apellos'ta kullanılan taşıma teknolojisinin Tomassis'teki kadının bana tarif ettiğine benzediğini, ama bire bir aynı olmadığını anladım. Bana mekiğin titreşim frekansının değiştirilmesi prensibiyle fiziksel madde tarafından

nasıl itildiği gösterildi; ve sonra böyle bir sistemin en önünde, yerçekimsel çekimin nasıl manyetik bir alana dönüştürüldüğü, Tomassis'ten seyahat ettiğim mekiğin kapağındaki “terazi” tipi sistemle neredeyse aynıydı. Görüntülerde araç bana gösterilirken, kapağın şekli Tomassis'tekinden biraz farklıydı; kenarlardan biri eğimli ve köşeler hafifçe yuvarlatılmıştı.

Görüntüyü yakınlıktırđımda, dönüştürücünün yüzeyinde yerçekimi alanının çizgilerinden oluşan karmaşık bir ağı yapığını görebiliyordum. Mekiğin şekliyle iç içe geçti ve grafiksel olarak işlendi, böylece onunla ana ağ arasında bir etkileşim görebildim ve daha sonra dalgalanmaya başladı. Daha sonra, çok etkileşimli bir şekilde, bu dalgalanmalardan üretilen elektriğin sistem tarafından nasıl alındığı ve bir manyetik alana dönüştürüldüğü bana gösterildi.

Dönüştürücünün fiziksel yapısı içinde, sıvı oksijene çok benzeyen özel parlak beyaz bir sıvı içeren bazı bölmeler vardı, ama ben bunun farklı bir şey olduğunu düşünme eğilimindeyim. Bu özel sıvının yerçekimsel ağ çizgileriyle nasıl etkileşime girdiğini izlerken, muhtemelen yerçekimsel enerjinin manyetik enerjiye dönüştürülmesine katkıda bulunduğunu sonucuna vardım.

EVE DÖNÜŞ

Bu son ayrıntının yansıtılmasından sonra ekran, üzerinde durduğu sağlam kaideye geri çekilmeden önce opaklaştı. Sarışın adam bana döndü ve konuştu.

MANYETİK ALAN DÖNÜŞTÜRÜCÜNÜN PRENSİP YAPISI

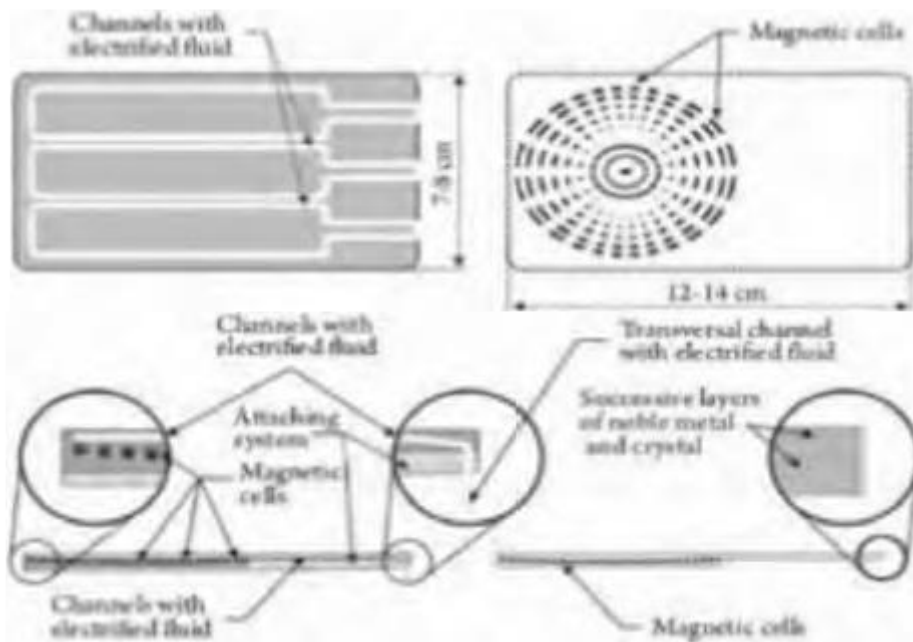

“Artık Tomassis'e dönme vaktiniz geldi. Meslektaşınız sizi bekliyor.”

Onlara iyi niyetleri ve nezaketlerinin yanı sıra bana toplumlarının tarihi ve yaşamı hakkında bilgi edinme fırsatı sundukları için teşekkür ettim. Çok etkilendim ve içimden Apellos'ta kalmak istediğimi, çünkü burayı çok sevdiğimi itiraf ettim. Vedalaştıktan sonra refakatçimle birlikte servise bindim. Dönüş yolculuğu daha da kısaydı. Yolculuk sırasında kendimi o rahatlatıcı malzemeden yapılmış koltuklardan birine rahatça bıraktım ve gördüklerimi düşündüm. Bu sırada kadın yol arkadaşım taşıyıcının duvarlarındaki interaktif görüntülerde bazı bilgileri araştırıyordu.

Beş dakika sonra, varış noktamıza ulaştığımızı gösteren çok hafif ve kısa bir yavaşlama hissettim. Ayağa kalktım ve kapı açıldığında Tomassis'teki platforma doğru yürüdüm. Orada Cezar'ı görmek hoş bir sürpriz oldu, hafifçe eğlenmiş bir gülümsemeye beni bekliyordu. Dryn birkaç metre ötede iki askeri personelle konuşuyordu. Saatime baktım ve Apellos'ta geçirdiğim sürenin, gidiş geliş dahil, yaklaşık kırk beş dakika sürdüğünü gördüm.

Sezgilerim bana yüzeye dönme zamanının geldiğini söylüyordu ve Cezar da bunu bilmiş bir bakışla onayladı. Dryn bize iki askeri görevlinin bizi uğurlamak için bir süre bize eşlik edeceğini söyledi. Ona veda ettik ve özellikle gösterdiği özen ve verdiği ayrıntılar için teşekkür ettim. Bu bilge adamın, uygarlıkları ile yüzey dünyası arasında öngörülen işbirliğinin gelecekteki kaderinde önemli bir rol oynayacağını hissediyordum.

İkimiz de bizi dağın boyutlar arası “asansörün” bulunduğu bölgesine götüren uçan bir platforma çıktık. İki asker de başka bir platformda bizi takip etti. Her şey çok hızlı geliyordu ama yine de acelecilik ya da telaş gibi bir izlenimim yoktu. Bu kadar kısa sürede öğrendiğim tüm bilgilerin büyüğü altında olduğum için, özellikle de Cezar meşgul görüldüğü için konuşmamayı tercih ettim. Daha sonra asansördeki kısa yolculuğun ve çok yüksek hız nedeniyle biraz ürkütücü olan şeffaf malzemeden gördüğüm görüntülerin tadını çıkardım. Dışarı çıktığımda resepsiyon alanındaydım ama bu kez daha fazla insan gördüm. İki asker bizi dağın duvarının bir bölümüne götürdü ve Cezar ile birlikte tam duvarın üzerine geldiğimizde duvar titreşmeye ve yarı saydam hale gelmeye başladı. Garip bir şekilde, sanki ağırlık merkezim değişmiş gibi tüm varlığında bir durum değişikliği hissetmişim ve bu beni çok sersemletmişti. Başlarını saygıyla eğen Tomassis'li iki kişiyi selamlayarak Cezar ile birlikte resepsiyon alanının ötesine doğru yürüdüm.

Süreksizliği olabildiğince doğal bir şekilde yaşadım, sadece tüm bedenimi şimşek gibi geçen bir ürperti hissettim. Cezar bana bu hissini, pratik anlamda, hücresel seviyede biyoelektrik alanın titreşim frekansındaki değişikliklerin bir

sonucu olduğunu açıkladı. Tünelden geri dönerken, bunun bedeni mahvedip mahvetmeyeceğini sordum. Bana, frekans farkının nispeten yakın bir değerde olması nedeniyle, oldukça hızlı bir şekilde gerçekleşse bile bedenin bu tür değişiklikleri rahatsız edici bir şekilde fark etmeyeceğini açıkladı. Ayrıca, bana bedenin bu tür yeni bilgileri hızlı bir şekilde “öğrendiğini” ve tekrarlama yoluyla özümlediğini söyledi. Bu da bana gelecekteki seyahatlerimde neredeyse hiç farklılık hissetmeyeceğimin çok muhtemel olduğunu anlamamı sağladı.

Bu arada, Bucegi'deki ilk iniş noktamıza geri dönmüştük ve ben çatalanan tünele, henüz seyahat etmediğim kola bakarken biraz tereddüt yaşıyordum. Tepkimi fark eden Cezar, o kolun Tomassis ve Apellos'a yaptığımız yolculuktan daha karmaşık bir seyahat deneyimini temsil ettiğini söyledi.

“Önce bu iki şehirde şimdiye kadar öğrendiklerini ve deneyimlediklerini özümse. Daha sonra ikinci kola geçeceğiz ve burada işlerin bir bakıma daha karmaşık olduğunu kendi gözlerinle göreceksin.”

Projeksiyon Salonu'ndaki dağınık ışığı görünce, sadece içinden geçiyor olsam bile bana her seferinde vereceği sarhoş büyümlü duruma kendimi bıraktım. Titreşim frekansındaki doğal değişimleri kolaylaştırarak seyahatin çok kısa bir sürede gerçekleşmesini sağlayan bu teknolojik sistemlerin ne kadar verimli olduğunu düşünmeden edemedim.

Saatime bakarak kendime bir rüyayı yaşadığımı söyledim. Üsse sabah 9'da varmıştım; ve tüm bu deneyimler ve yolculuklardan sonra, saat 12:30'da Üsse geri dönüyordum. Bir buçuk saat sonra odama girmiştim ve yüzüm yukarı bakacak şekilde yatağa uzanmıştım, olan biten her şeyin hızından dolayı biraz kafam karışmıştı. O sabah yola çıkıp çıkmadığımı bile merak ediyordum ve şimdi, altı saatten kısa bir süre içinde, çoktan geri dönmüştüm ama kocaman bir bilgi çantası ve muazzam bir deneyimle.

Henüz alışık olmadığım duyguların ve enerjisel taleplerin çokluğu nedeniyle biraz yorgun düşmüştüm ve üzerime çok derin bir uykunun geldiğini hissettim. Hak ettiğim dinlenmeye çekilmeden önce gördüğüm son zihinsel görüntü, kristal binalarıyla Apellos şehrinin muhteşem görüntüsüydü.

BÖLÜM BEŞ

MUHAFIZ

Sonraki iki hafta önemli bir çalkantıya sahne oldu. Belirli zamanlarda Departman “alarm” moduna geçer ve faaliyetleri çok artar. Cezar çoğunlukla yoktu, ama beni ve Teğmen Nicoara'yı tünelden Irak'a çok önemli bir keşif gezisi düzenleme göreviyle baş başa bıraktı. O zamana kadar üstesinden gelinemeyen teknolojik sorunlar nedeniyle Orta Doğu'nun en zor bölge olduğu kanıtlanmıştı. Bu yolculuğu tartışmak için doğru zaman geldiğinde bazı ayrıntılar vereceğim.

Keşif gezisi ortak bir çalışma olacaktı ve Amerikalı mürettebatın iki ay içinde gelmesi planlanıyordu. Mısır seferinden bu yana organizasyon protokolleri önemli ölçüde değişmişti ve Amerikalı askeri şefler de değişmişti. Vizyonlar her zaman birbirine yakın olmadığından, bu durum an be an karar vermeyi ve farklı seviyelerdeki temaslara karşı dikkatli olmayı gerektiriyordu. Bu konuları yönetme konusunda zaten çok deneyimim vardı, ama işler basitleşmek yerine yıldan yıla daha da karmaşıklaşıyor gibiydi. Sabırsızlık, gerginlikler ve ABD'nin tekrarlanan talepleri Departman üzerinde büyük bir baskı oluşturuyordu ve bu özellikle General Obadea'nın ölümünden sonra hissediliyordu.

Seferin yapısı ve lojistiği belirlendikten sonra işler biraz sakinleşti. Gizli Servis gibi diğer servisler, bazı anlaşmalar siyasi nitelikte olduğu için Dışişleri Bakanlıkları ile belirli bir düzeyde gizli diplomatik toplantılar düzenlemekle meşguldü. Olası sürprizleri öngören Cezar, bu sakin dönemden yararlanmaya karar verdi ve bir sabah bana yine seyahate çıkacağımızı ama bu kez ikinci koldan gideceğimizi söyledi. O konuşur konuşmaz midemde bir sıkışma hissettim. İkinci tünelden geçtiğimden beri, doğasını anlayamadığım, açık ama belirsiz bir titreme hissediyordum. Bir yandan, beni o kola çeken bir mıknatıs gibiydi. Diğer yandan, garip bir tedirginlik beni sarmıştı. Ama Cezar o çataldan geçmeyi daha önce deneyimlediği için endişelenmedim, yolculuğu sevinçle karşıladım.

Üç tünel boyunca yapılan yolculuklar arasında, Dünya'nın içindekiler en az hazırlığı içeriyordu. Seyahatin ve temaslara özgünlüğü her şeyin hızlı ve kesin bir şekilde gerçekleşmesini sağlıyor. Bizim dünyamızdan hükümet temsilcilerini ziyaret etmek çok daha zor çünkü onların anlayış eksikliklerini, gizli niyetlerini ve güç, kibir ve para konularını telafi etmemiz gerekiyor.

O gün iyice dinlendim çünkü Cezar bana bunun zor bir yolculuk olacağını söylemişti ve titreşim frekanslarında normalden bile daha fazla ayarlama

yaşamak zorunda kalacağımı biliyordum. Onun sözlerinin gerçek anlamını ancak daha sonra anlayabildim. Beni şaşırtan tek şey, önceki yolculukların aksine, geleceğimizi kimseye duyurmamış olmasıydı.

“Buna gerek yok. Orada her zaman birileri var,” diye yanıtladı beni. " Sana bu olayda özel bir durumla karşı karşıya olduğumuzu söylemiştim."

Oldukça aşına olduğum bir şekilde, ikinci günün sabahında Projeksiyon Salonu'ndaydık. Cezar'ın tek yapması gereken ilk tünelin kapatılmasını sağlamaktı; bunu yaptığında beni de kendisiyle birlikte geçmem için çağırdı. Bu tünellerden geçmenin ve Büyük Salon'u tekrar tekrar ziyaret etmenin avantajlarından biri, bedenin üstün deneyimi yavaş yavaş özümsemesi ve daha sonra daha etkili bir şekilde bütünleştirmesidir. Kişi asla sıkılmaz veya ilgisiz kalmaz çünkü tüm varlığınız bu keşifler sırasında “harekete geçen” ve yüksek bir deneyim veya his sunan gizemli bir enerji tarafından desteklenir ve beslenir. Zaman geçtikçe, kişinin ilk deneyimleri sırasında ağır bir test taşı olan şeyin kolayca üstesinden gelmesini sağlayan belirli bir kesinlik ve güven ortaya çıkar. Bu güç duygusu bir “alışkanlık” olarak görülebilir, ancak doğru özümseme ile kazanılan güven kişinin eylemlerinde verimlilik ve kesinlik sağladığı için daha çok bir “gerçekleştirme alışkanlığı”dır. Bu açıklamaları yapmamın nedeni, özellikle de böylesine ezoterik bir konu söz konusu olduğunda, böylesine sürekli pratik ve teorik deneyimin sunduğu o harika güvenlik ve üstün anlayış hissini bizzat yaşıyor olmamdır. Bucegi'deki gizli yere varana ve Büyük Galeriy'e girene kadar neredeyse hiç konuşmamıştık. Şimdi, tünelin içine, çatallanmanın hemen önüne gelene kadar ikimiz de sessiz kaldık. Büyük küpün frekans sapması olan bölgesinin yakınından geçerek düz yola girdik. İkinci çarpıtmanın önünde durduğumuzda, hoş ve gizemli bir şekilde dalgalanan parıltılı menekşeye tanık olduk.

Cezar esrarengiz bir gülümsemeye, “Tünelin bu kısmını hep sevmişimdir,” dedi.

İkimiz de zamanın akışında bir yavaşlama olduğunu düşündüren bir hareketle çarpıtmanın ötesine yürüdük. Bir an için ileriye doğru hareketimizde gerçek bir direnç hissettim ama hemen ardından sanki aniden hafiflemişim gibi bir rahatlama hissi geldi. Geçiş sırasında hissettiğim karıncalanmalar Tomassis kolundakilerden daha uzun sürdü, ama birkaç metre sonra kayboldular. Çarpıtmadan geçtikten sonra, tünel çarpıtmadan önceki kısımla aynı gibi görünüyordu, ama kısa süre sonra bir huni gibi genişlemeye başladığını ve giderek daha fazla aydınlandığını fark ettim. Bu son derece yeni bir deneyimdi ve bir deniz esintisi algısı ve bir plajın kusursuz kokusuyla daha da güçlendi. Hayretler içindeydim ve bu ilginç gizemi çözmek için sabırsızlanıyordum. Sonuçta, dağın içine yeni girmiştik ve şimdi deniz kıyısına ulaşmak üzereydim.

Tünel sola doğru geniş bir kavis çizdi ve dev bir megafon şeklindeki görkemli genişliğini gözlemledim. Martıların ilk çılgınlıklarını ve dalgaların sakin sesini bile duyabiliyordum. Cezar'ın önünden koşarak tünelin solundaki kavisi takip ettim. Birden durdum ve ayaklarımı sarı bir kumun üzerinde, yemyeşil bitki örtüsüne sahip küçük bir adanın manzarasıyla karşı karşıya buldum. Şaşırtıcı deneyimlere alışkın olmama rağmen, tünelin nereye kaybolduğunu anlayamadığım için hâlâ şaşkınlık içindeydim. Yukarıya, etrafıma ve arkama baktığımda tünel oradaydı; ama ileriye baktığımda havaya dağılmış gibi görünen “huninin” kenarlarını göremiyordum. Gökyüzünün rengi bile huninin sınırlarının rengiyle karışıyor gibiydi, yukarıya doğru baktıkça gittikçe inceliyor ve havada kayboluyordu. Sanki olağanüstü iyi yapılmış bir tabloya bakıyordum ya da nasıl tanımlayacağımı bilemediğim bir gerçeklikte bir televizyon ekranından dışarı çıkıyordum.

Cezar yanıma yaklaşırken, “Bazen kısa bir dinlenmeden zarar gelmez,” diye şaka yaptı. “Bir şezlong getirmeyi düşünüyorum; belki bir de şemsiye.”

İkimiz de güldük ama gerçek şu ki ben hiçbir şey anlamamıştım. O neredeyse gerçek dışı ve doğal olmayan manzaraya bakarken, bunu hiçbir şekilde açıklayamıyordum. Kumsal ıssızdı, kuru ağaçlar ve yosunlarla kaplıydı. Kumlar adanın içlerine doğru yayılmıştı, çok berrak ve sakin okyanustan yaklaşık otuz metre uzaktaydı. Hava oldukça soğuk ve ferahlatıcıydı, ama sahilden başlayan bitki örtüsü bereketli görünüyordu. Palmiye ağaçları ve hatta büyük eğrelti otları gördüm. Ada ıssız görünüyordu ve ilk bakışta birkaç yüz metre çapında nispeten yuvarlak bir şekle sahip olduğunu fark ettik. Örneğin, hemen önümdeki yeşil ormanın ötesinde, adanın karşı tarafa doğru kıvrımını görebiliyordum.

Hâlâ hiçbir şey anlamamıştım. Yukarıya, sadece birkaç beyaz tekil bulutun bulunduğu çok açık gökyüzüne baktım ve parlak güneşi tepe noktasında gördüm. Projeksiyon Salonu'na sabah saat dokuzdan biraz önce girmiştik ve buraya ulaşmak için sadece beş dakikaya ihtiyacımız vardı. Pes eder gibi bir hareket yaptım, olası çözümlerden vazgeçtim çünkü hiçbir şey birbiriyle bağlantılı görünmüyordu. Önce havanın sıcaklığı bitki örtüsünün türüyle uyuşmuyordu; sonra okyanusun ortasındaki bir adanın küçük bir parçasında güneşin tepe noktasındaki konumu vardı ve buna kaybolan, sudan çıkıp ayırt edilemez hale gelene kadar havaya çıkan muazzam bir huni eklenmişti.

Şaşkınlığım üzerine bir süre şakalaştıktan sonra Cezar geniş okyanusa bakarak benimle konuştu. "Buraya ilk geldiğimizde ne kadar şaşırdığımızı bir düşünsene. Tamamen farklı bir manzara ve her durumda bir varlık bekliyorduk. Burada gördüğün her şey bizim on yıl önce gördüğümüzle aynı. Hiçbir değişiklik yok. Aynı sahil, aynı bitki örtüsü, sanki zaman durmuş gibi. O zamanlar ne yapacağımı bilmiyordum. Ekip dört kişiden oluşuyordu ve yanımızda

ekipmanlarımız vardı, çünkü ne beklemem gerektiği hakkında hiçbir bilgim yoktu. Konsol, çarpıtmanın ötesinde bir tıkanıklık olduğunu göstermişti."

"Yani tüm yolculuğumuz bu mu?!" Eğlenerek haykırdım. "Her şeyden önce, neredeyiz? En azından bana hâlâ Dünya'da olduğumuzu söyle."

Cezar gözlerini kapadı ve ellerini boynunda kavuşturdu, esinti yüzünü serinletecek kadar güçlüydü. Hafifçe gülümseyerek cevap verdi: "Evet, elbette Dünya'dayız ama yine de burada herhangi bir alet kullanarak konumumuzu belirleyemeyiz. Hiçbir şey çalışmıyor ve her şey karmakarışık. Eğer Muhafız gelmemiş olsaydı ne olduğunu anlamak imkânsız olurdu. Her zaman bir ekip buraya geldikten belli bir süre sonra geldiği için onu yakında göreceksin. Ancak tek başınıza gelmişsen onu sahilde beklerken bulacaksın. Bu gerçekten de bir gizem, ama böyle bir varlığı zaten aşına olduğun diğerleri gibi düşünemeyeceğini aklından çıkarma."

"Pekâlâ; ama bu adam nereden geliyor? Ve bu adayla ilgili ne var?"

Bu noktaya kadar ne bir referans noktası ne de herhangi bir ilham kaynağına sahip olmadığım düşüncesiyle zaten biraz rahatsızlık hissediyordum. Cezar rüya gibi bir şekilde ufka doğru bakmaya devam etti. Yüzünü bana dönmeden cevap verdi.

"Bu bir anomali. Daha iyi tanımlayabilir miyim bilmiyorum. Sana anlattıklarım Muhafız'ın kendisi tarafından açıklandı. Tünelin bu kolu gezegenin içine, tam merkezine doğru iniyordu; ama bir noktada, ilk inşa edenler tarafından asla öngörülemeyen bir şey oldu ve Dünya'nın bu bölgesinde uzay-zaman yapısı değişti. Bu korkunç bir felaketti ve tünel 'yan etkiler' olarak adlandırılan kategoriye girdi. Titreşim frekansları değişti ama içeridekiler bu yöndeki bağlantıyı tamamen koparmak istemediler. Bunun tamamen iptal edilemeyecek kadar eski ve önemli olduğunu düşündüler, bu yüzden fiziksel plan ile eterik plan arasında bir köprü olarak bu ara "ileri karakolu" yarattılar. Şu anda artık fiziksel planda değiliz; dolayısıyla ölçecek bir konumun yok. Yine de onu kaçırsan, çarpıtmadan dolayı değişmiş olsa da bazı fiziksel izler bulabileceğin tüneli arayabilirsin. Şaşkınlık içinde kaldım. İlk defa fiziksel plandan farklı bir varoluş planında olduğumu öğreniyordum. Refleks olarak modern bilimsel teoriyi düşündüm ve Cezar'a bundan bahsettim.

"Bunun bilim adamları için sadece bir 'sihir' olduğunu, hatta prensipleri açısından bir küfür olduğunu biliyorum. Tüm bunlara rağmen, işte buradayız, kesinlikle Dünya'da bulunabileceğin bir yerde değiliz."

Bana söyleyeceklerini düşünerek kısa bir duraklama yaptı. Onu tanıdığım kadarıyla, bu, gelecek olan bilginin önemli olduğu anlamına geliyordu.

“Fiziksel planın, Yaratılışın akıl almaz enginliğinin yalnızca küçük bir bölümünü temsil ettiğini anlamalısın,” dedi. "Bir bakıma, bunun eterik planın belirli bir yönü olduğunu söyleyebilirsin, çünkü bu iki plan bir şekilde iç içe geçmiştir, Siyam İkizleri gibi değil. Genel temsiller bize eterik beden fiziksel bedeni kapladığını, ama aslında onun içinde de olduğunu gösteriyor. Gözle görülmeyen ama ezoterik gelenekler tarafından bilinen meridyenler ve süptil enerji yolları bunun kanıtıdır. Aslında eterik planın fiziksel planı kuşatan plan olduğunu söyleyebiliriz, tersi değil. Bu yüzden eterik planla gezegenin 'iç kısmında' karşılaşırız ama o aynı zamanda gezegeni dıştan da sarar. Esasında, eterik ve fiziksel planlar arasında çok yakın bir bağlantı vardır, çünkü titreşim frekansları nispeten yakındır."

“Fiziksel planın eterik plandan nasıl ortaya çıkabildiğini gerçekten anlamıyorum,” dedim kafam karışarak.

“Farklı titreşim frekanslarına sahipler.” “Eterik titreşim frekansının bir tür yoğunlaşmasıyla,” diye yanıtladı Cezar, ”bu frekans daha sonra fiziksel maddeye özgü frekansa düşer. Eterik plan engin sudan oluşan bir 'köpük' gibidir."

“Hepsi bu kadar mı?” Söyledikleri karşısında hayrete düşerek sordum. “Fiziksel plan tıpkı eterik bir köpük gibi midir?”

"Evet. Fiziksel plan eterik plana kıyasla küçüktür ve dar bir titreşim frekansına sahiptir. Buna karşılık, eterik plan daha geniş bir dalga aralığına sahiptir; fiziksel plana çok yakın, neredeyse ektoplazmik bir eterik veçheden başlayarak, Dünya'nın merkezindeki bazı şehirler gibi astral planinkine yakın yüksek eterik frekanslara kadar.

Son zamanlarda yaşadığım deneyimleri düşünerek, “Bu, bu iki plan arasında tekrarlanan ve nispeten kolay geçişlerimizi açıklıyor,” dedim. “Bu neredeyse bir frekanstan diğerine dönüşüm gibi bir şey.”

“Bu doğru,” dedi Cezar. "Basit bir örnek vermek gerekirse, sıfır derecede (Celsius) su buza dönüşür, ama bu buz parçaları kendilerini çevreleyen ve destekleyen sıvı suyun içinde yüzerler. Bu eterik ve fiziksel plan gibidir. Suyun titreşim frekansı düşmüş ve su 'büzülmüş' ya da 'yoğunlaşarak' buz haline gelmiştir. Benzetme yapacak olursak, buz fiziksel planda ikamet ediyor olarak tezahür eder ama aynı zamanda buz etrafındaki donmamış su tarafından 'sarılmaya' devam eder ve nüfuz edilir. Benzer şekilde, fiziksel plan eterik plan

tarafından çevrelenir ve onun tarafından da nüfuz edilir çünkü buz sudan başka bir 'şey' gibi görüldüğünden, ısıtıldığında hala sudur ve titreşim frekansını artırdığımızda erir. Bu aynı zamanda fiziksel planda gördüklerinle eterik planda karşılaştıkların arasında neden göreceli bir korelasyon olduğunu da açıklıyor."

Etrafıma bir kez daha dikkatle baktım ve genel anlamda her şeyin "madde" açısından normal görüldüğünü söyleyebilirim. Daha önce bahsettiğim bazı tuhaflıkları bir kenara bırakırsam, en azından Cezar'ın tarifine göre, geldiğimiz fiziksel plan ile şu anda içinde bulunduğumuz eterik plan arasında çok fazla fark görmediğimizi söyleyebilirim.

Cezar daha sonra açıklamasına devam etti.

"Açıkça söylemek gerekirse, uzaydaki değişim bizi Kuzey Kutup Dairesi'nde, İzlanda'nın biraz daha kuzeyinde bir yere getirdi. Bu bölge bir şekilde İç Dünya'ya erişim için bir geleneği temsil ediyor, ancak bu deneyimi yaşayanlar ve hakkında yazanlar neyle uğraştıklarını tam olarak anlamadılar ve doğru bir şekilde tanımlamadılar. Bu, 'Kuzey Kutbundaki açıklık' yoluyla Dünya'nın 'içine' girmekle ilgili aynı sonsuz sorun ve yanlış tartışmadır."

Bu soruna aşınaydım çünkü Dünya'nın merkezine giden sözde 'boşluğun' farklı temsillerini, tasvirlerini ve hatta bilinen fotoğraflarını okudum ve gördüm. Amerikalı meslektaşlarımla Kuzey Kutbu'nda onlarca yıldır sürdürdükleri araştırmalarla ilgili raporlarını da okudum. Açıkçası, ne yerde bir açıklık, ne Dünya'nın merkezine giden fiziksel planda bir eğrilik, ne de okyanus suyunun herhangi bir yerden dışarı sızması söz konusuydu. Elbette bu bölgede, yönlendirme ve kontrol için kullanılan cihazların tuhaf davranışları da dahil olmak üzere zaman içinde rapor edilen bir dizi anormallik vardır, ama gezegenin iç kısmına giden hiçbir açık yol tanımlanmamış ve kitaplarda, makalelerde ve hatta bu fenomeni nasıl açıklayacaklarına dair makul bir varyasyonları olmadığı için bilgisayar veri tabanlarında bu fikri tolere eden Donanma'nın gizli materyallerinde bile temsil edilmemiştir.

"Herkes gezegenin iç kısmına açılan bu açıklığın ne olduğunu, nasıl bir şekle sahip olduğunu, ne kadar büyük olduğunu ve nerede olduğunu merak ediyor. Birçok kişi kutuplarda Dünya'nın içini ziyaret etmek için Dünya'nın kabuğunda büyük bir delik olması gerektiğine ve oraya varmak için kabuğun eğriliğini takip etmek gerektiğine inanıyor, ama aslında işler farklı ve ben bunu sana zaten açıkladım. Sonu gelmeyen tartışmalar sadece cehaletten kaynaklanmaktadır ve bu da Dünya'daki farklı 'konumların' yorumlanma şekliyle başlamaktadır, ama bunlar sadece geleneklerdir."

“Yine de bu tür yorumların cazip olduğunu biliyorsun çünkü yaşadığımız deneyimler çok canlı ve normal hayatımıza yakın” dedim, daha önce yaptığımız okumalara dayanarak.

“Evet, ama bunlar sorunu yanlış anlamaktan kaynaklanıyor. Örneğin, tabanda duruyorsunuz ve mekanik ve biraz çocukça bir şekilde yorumlayacak olursak, Güney Yarımküre'de Avustralya'ya gittiğinizde başınızın aşağıda olması gerekir. Ama oraya gerçekten seyahat ederseniz, bunun böyle olmadığını görürsünüz; daha çok, üs eğitim alanında otururken olduğunuz gibi kalırsınız.”

Cezar'ın yaklaşımı beni biraz şaşırttı ve tedirgin etti çünkü bu “fizik problemleri” bana göre çocukça kategorisindeydi ve lise birinci sınıfa uygundu.

"Dünyanın çevresinden geçerken neden inmiyoruz ve karşı tarafa geçtiğimizde neden başımız aşağıda değil?" sorusunun ezeli hikayesini biliyorum. Herkes yerçekimi olduğunu ve gezegenin yüzeyinden çıkma şansımızın çok az olduğunu biliyor. Ayrıca, herkes bilir ki, Dünya'nın eğrilik yarıçapı bizim boyutumıza ve hareket hızımıza göre o kadar büyüktür ki, yüzey her zaman düz görünür; ve bu nedenle, her zaman başımız 'yukarıda' olacaktır. ”

“Bunu herkes bilmiyor,” diye sabırla yanıtladı Cezar. “Ama bilseler bile, bu sadece sorunun kısmi bir vizyonu olurdu. 'Yukarı' ya da 'aşağı' kavramı gelenekseldir. Eğer gezegene kozmik uzaydan bakıyor olsaydınız, yukarı ve aşağı kavramları hiçbir anlam ifade etmezdi.”

“Kısmi vizyon’ derken ne demek istiyorsun? Merakla ona bakarak sordum. Yere eğildi ve parmağıyla kuma bir şeyler çizmeye başladı.

"Yerçekimi kuvvetinin, bedenın gezegenle yaptığı açu ne olursa olsun, gezegenin yüzeyinden ayrılmasına izin vermediğı gerçeğı, makrokozmiik seviyede genel bir fikir birliğı açıklamasıdır. Ama eğer mikrokozmiik seviyede, örneğın hücrelerde neler olduğuna bakarsanız, durum artık basit değildir. Siz Dünya yüzeyindeki konumunuzu değıştirdikçe manyetik alan çizgileri bedeninizdeki her bir atomu ve molekülü etkileyecek ve bu etki hücrelerinizin organizasyonuna ve yapısına farklı şekillerde yansıyacaktır. Gezegenin yüzeyindeki farklı noktalarda manyetik alanın yönü farklıdır, dolayısıyla bedenimizdeki hücreler üzerindeki etki de farklıdır. Ancak bunu fark edemeyiz çünkü süreç yavaştır ve yapısal değışiklikler çok büyük değıldir. Dolayısıyla hiçbir şey olmamış gibi görünür; ama gerçekte bedende bazı manyetik değışiklikler olmuştur.”

“Pekâlâ. Peki bu ne hakkında?” Sabırsızlıkla sordum.

"Sorun, biri gezegenin içine girdiğinde kutuplarda olanlara benzer ve aslında açıklamaya çalıştığım şey de bu. Ve burada süreç yavaş işliyor. Böyle bir bölgede bulunuyorsanız, artık yalnızca yüzeydeki manyetik alanın etkisi altında değilsinizdir; bunun yerine, biri gezegenin iç kısmından kaynaklanan ve diğeri yüzeye bağlı olan iki farklı manyetik alanın karışımından oluşan bir girişim modeline maruz kalırsınız. Olaylara başka bir açıdan bakacak olursak, bu tıpkı bükülmüş bir Mobius şeridinin yüzeyindeymişsiniz gibi, ama aslında aynı yüzeyde kalmaya devam ediyorsunuz.

Cezar'ın kumda yaptığı çizime dikkatle bakarak, "Anladığım kadarıyla gezegenin içine geçtiğinizde artık fiziksel planda değilsiniz," dedim.

"Evet; o zaman yavaş yavaş eterik plana geçiyorsunuz. İç Dünya'ya geçen bölgeye girdiğinizde, manyetik alan başlangıçta yüzeyde veya yüzeye yakın o bölgede daha yüksek bir yoğunluğa sahiptir ve yönü neredeyse Dünya yüzeyine diktir. Yerçekimsel çekim ile manyetik alan çizgilerinin neredeyse örtüştüğünü söyleyebiliriz. Kutuplara doğru ilerledikçe, Dünya'nın manyetik alanı azalır, ama bilinci açık olanlar için, eterik plana kademeli bir giriş üretilir ve kişinin Dünya'nın iç kısımlarına doğru yoluna devam etmesine izin verilir.

"Manyetik alanın daha küçük olduğu konik bir bölge vardır, ama Dünya'nın dönüşüyle ilgili olanlar da dahil olmak üzere ortaya çıkan başka kuvvetler de vardır. Dünya'nın kutuplarında gezegenin manyetik alanı önemli ölçüde azalır ve bu azalma sana bahsettiğim 'koniye' oluşturur. Kutup dairesinin içinde yer alan ve daha zayıf bir manyetik alana sahip olan bu koninin tabanından gezegenin içine girersiniz. Orada, manyetik alan çizgilerinin yönü Dünya'nın 'içine' geçiş sürecini kolaylaştırır, çünkü başlangıçta koninin içine indiğinizde manyetik alanın yoğunluğu azalırsa, daha sonra görünüşte inmeye devam ettiğiniz ama aslında merkezi kaynağa yaklaştığınız gerçeğiyle artar."

İlk kez kutuplar üzerinden Dünya'nın "içine" geçişi gerçekten anlıyordum. "Ama manyetik alanın bu etkisi tam olarak benim gezegenin içine geçişimi belirleyen şey değil mi?" Daha iyi anlamak için sordum.

"Elbette. Kuzey Kutup Dairesi'nde Dünya'nın manyetik alanını geçtiğinizde, yerçekimsel çekimle belirli bir hizalanma olur ve atomların bu sürece verdiği tepkiyle açığa çıkan enerji onların hızla dönmesine neden olur. Bu kuantum mekaniğiyle ilgili bir olgudur. Faktörlerin biriktiği bir ortamda, hücreleriniz uyarıldığında enerjileri artar; dolayısıyla titreşim frekanslarının yükseldiğini söyleyebiliriz. Bu enerji 'yağmurundan' sonra, hücreleriniz uyarılmalarını sürdürmeyi 'isteyecek' ve böylece yerçekimsel çekime doğru yönelimin bazı özelliklerini korurken manyetik alanın büyümesine doğru gitmeyi 'sececektir'. Bu 'seçim' eterik plana yavaşça girmeye eşdeğerdir ve bu da gezegenin

merkezine kademeli olarak nüfuz etmeyi mümkün kılar. Elbette bu süreç yalnızca eğitimli ve belirli bir anlayış seviyesine sahip olanlar için geçerlidir. Ayrıca herhangi bir zamanda ya da herhangi bir yerde gerçekleşmez, ama 'evrensel gereklilik' olarak adlandırabileceğimiz şeyle ve bu iç dünyalardaki bilgelerin iradesiyle ilişkilidir."

Cezar'ın açıklamalarına o kadar dalmıştım ki neredeyse nerede olduğumu unutacaktım. Sonra ona bir soru sordum.

"Bu durumda, neden bunu başaran herkes gezegenin içine girmekten bahsediyor?"

"Daha sonra eterik plana geçerler, ama hücreleri artık gezegenin fiziksel yüzeyindeki manyetik alanla değil, Dünya'nın eterik planından gelen manyetik ve yerçekimsel alan çizgileriyle hizalanır. Daha sonra, yüzeyle birlikte, aslında ilerlemeye devam ettikleri halde 'içeride' oldukları hissini yaratan bir 'tersine çevrilme' meydana gelir."

"Bu nasıl olabilir? Aynı yüzeye ama iki farklı tezahür planına mı sahibim?"

Şaşırmıştım çünkü karasal manyetik alan etkisinden eterik plandaki yerçekimi alanına geçmenin nasıl mümkün olduğunu anlayamıyordum.

"Eterik planın titreşim frekansı fiziksel planın titreşim frekansına nispeten yakındır ve bu yüzden iki plan çoğu zaman birbirine yapıştırılmış gibi görünür, yani yakındırlar. Doğru enerjisel koşullar altında doğru yerdeyseniz, birinden diğerine geçmenin oldukça kolay olmasının nedeni budur.

Ancak o zaman fiziksel plandan eterik plana ya da tam tersine geçişin bir Mobius şeridinin yüzeyinin tersine dönmesi ya da tersine çevrilmesi gibi bir şey olduğunu daha iyi anlamaya başladım. Görünüşe göre bunu hissetmiyoruz ama var. Örneğin, Bükreş'ten Canberra'ya bir uçakla uçtuğumuzda, Dünya'nın bir tarafından diğer tarafına geçiyor olsak bile, farklı yönlerde sahip farklı manyetik alanlardan geçerken bedenimizin hücrelerinde bir şeylerin tersine döndüğünü hissetmeyiz.

MOBIUS ŞERİDİ

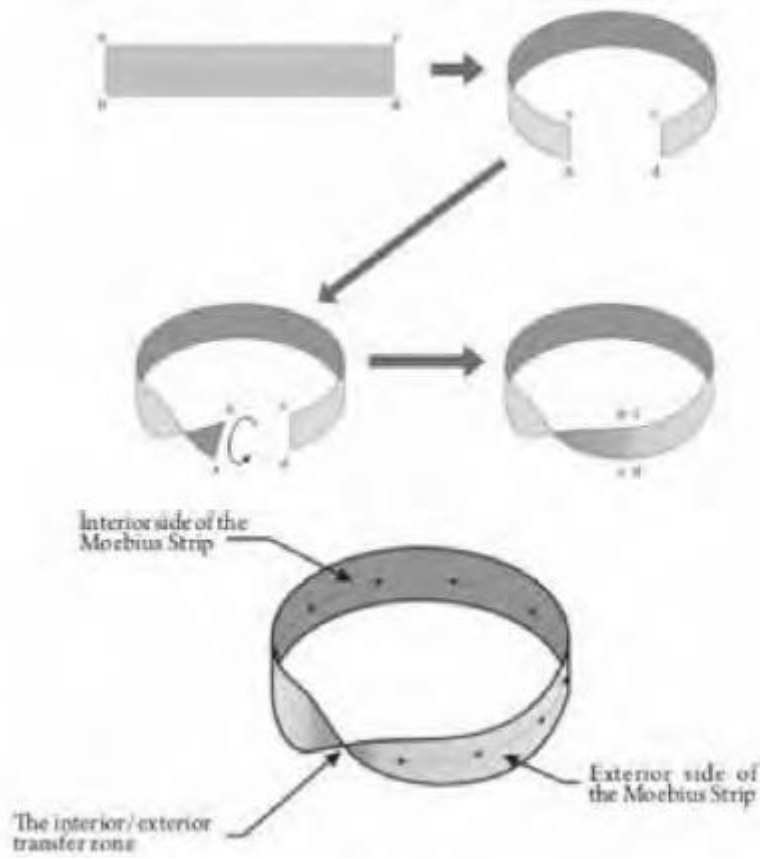

“Aynı şey kutuplarda gezegene erişim durumunda da gerçekleşiyor. Kuzey Kutup Dairesi bölgesinin ötesinde neredeyse hiçbir şey hissetmiyoruz, ama yavaş yavaş orada olmaması gereken alanların ve manzaraların ortaya çıktığını görüyoruz,” diye açıklıyor Cezar.

“Önce kafamız karışıyor, sonra sabırsızlanıyoruz; ve sonunda panik ortaya çıkabiliyor. Yine de merak ve şaşkınlık genellikle galip geliyor çünkü daha sonra gördüğümüz şeyler gerçekten olağanüstü. Tüm deneyim çarpıcıdır ve size sunulan bu anları yaşamamanın sizin için ne kadar harika bir fırsat olduğunu görürsünüz. Zihninizde, Dünya'nın 'içine' seyahat ettiğiniz fikri oluşur, ama bu çoğunlukla yaşadığımız yüzeyin 'dış' olarak düşünülmesinden kaynaklanır. Temel olarak, 'Dünya'nın içine' girdiğimizi söylersek yanlış söylemiş olmayız, ama 'iç' ve 'dış' kavramlarının üç boyutlu geometride algılanış biçimi güncelliğini yitirmiştir. Ayrıca, 'Dünya'nın içine' girmenin yolu da tipik olarak tamamen yanlış bir şekilde düşünülmüş ve temsil edilmiştir.”

Cezar kuma yeni bir çizim yaptı ve açıklamaya devam etti.

“Geçiş bölgesi kutuplarda daha elverişlidir çünkü atomların kendi eksenleri etrafındaki dönüşleri, görünür kütlelerin daha büyük olduğu Ekvator çevresindeki durumun aksine artar. Bu tıpkı jiroskopik etki gibidir: dönen bir topacı tartarsanız, döndüğü zaman durduğu zamankinden daha hafif olacaktır. Aradaki fark atomik ve hücresele seviyede sonsuz küçüktür, ama fiziksel beden seviyesinde birikir. Belirli bir model ya da örneği ele alırsak, topaç dönerken titreşim frekansının arttığını söyleyebiliriz. Kutuplarda jiroskopik olana benzer bir fenomen meydana gelir. Bedeninizdeki tüm atomlar bu cayro-manyetik etki altında olacaktır - daha hızlı 'dönerler' ve daha büyük enerjiye sahip olurlar. Titreşim frekansı yükselir ve sonra aynı hareket yönünü koruyor ve görünüşte aynı yüzeyde kalıyor olsanız bile eterik plana geçersiniz. Ama sana bahsettiğim 'ters dönme' ya da tersine dönme gerçekleşir ve zihin, Avustralya'dayken kişinin başının 'aşağıda' olduğunu yorumladığı gibi, 'içeriye' geldiğini yorumlayacaktır.”

O konuşurken bakışlarım omzunun üzerinden sahilde bize doğru yaklaşan bir varlığa kaydı. Çok uzakta olmasına rağmen, bana devasa görüldüğü için oldukça şaşırımsım. Belli bir ürperti hissederek Cezar'a haber verdim.

“Evet, Muhafız. Hiçbir şeyi aceleye getirme ve tam olarak tartışma sona erdiğinde gelir. Dikkatle izle, durmadığını, sürekli aynı hızda yürüdüğünü göreceksin. Ne duruyor ne de yavaşlıyor, tam da biz hazır olduğumuzda burada olacak.”

“Gidip onu karşılayabiliriz,” diye önerdim.

“Deneyebilirsin, bizim yaptığımız gibi, ama bunun faydasız olduğunu göreceksin,” diye cevap verdi Cezar. “Hiçbir şey değişmiyor; mesafe aynı kalıyor. Kafa karıştırıcı ama fiziksel planın kurallarının burada geçerli olmadığını düşünürsen, bu fenomen bir şekilde açıklanabilir hale gelir. Muhafız'ın geldiği dünyayı zar zor anlayabiliyorsunuz ve oraya ulaşmanın bu kadar zor olmasının nedeni de tam olarak bu. Zihinsel bir referans noktanız yoktur ve bildiklerinizle bu ortamda birlikte olduklarınız arasında neredeyse hiçbir uygunluk veya anlaşma yoktur. Bizim dünyamıza kıyasla çok yüksek bir varoluş seviyesi.”

Birkaç dakika boyunca ikimiz de ona doğru baktık. Heybetli duruşu ve aynı zamanda her zaman odaklanmış ve aşağıya doğru bakarak attığı adımlardaki sarsılmaz sakinlik beni adeta hipnotize etmişti ama Cezar'ın bana söylediklerine dikkat etmeye çalıştım.

“Dünya bir Mobius şeridi gibidir. Dış yüzeyi iç yüzeyi ile devam eder çünkü aslında ayrılmazlar, ama birçok insan bu şekilde düşünmez. Ayrısız bir düzlemin var olduğunu ve bu düzlemin üzerinde ya da herhangi bir derecede altında durduğunuzda karşı tarafta olduğunuzu düşünüyorlar. Dolayısıyla, kişi

onların 'içeride' oldukları sonucuna varır. Aslında bu zihnin bir oyunudur çünkü bunlar sadece karşılaştırılabilir durumlardır. Sana, bu fikre dayanarak ve her şeyi buna göre değerlendirirsek, Kuzey Kutbunda ayakta duruyorsam, Güney Kutbunda baş aşağı olmam gerektiğini söylüyordum. Ama bu görüş yerine, insan bedenindeki hücrelerin kendilerini her zaman manyetik ve yerçekimsel alan çizgileri boyunca düzenledikleri anlaşılırsa, o zaman bu şeyler daha iyi anlaşılabilir."

"Gerçekten de öyle. Bu bir kuantum fenomeni ama ben bu değişiklikleri ayırt edemiyorum. Onları anlayamıyorum."

"Bu doğru. Büyük olmadıkça ve bahsettiğimiz gibi bir tersinme yaratmadıkça, örneğin başka bir plana geçip gezegenin 'içine' girdiğinizde olduğu gibi, bunları gerçek zamanlı olarak algılayamıyoruz. Ama o zaman bile, gördüğümüz şey aslında duyuların şu anda içinde bulunduğumuz ortamda yeni olarak algıladığı şeydir, hücresel yapıda içsel bir değişiklik olması gerekmez."

Belki de bunun için yeterli reseptörlere sahip değiliz ya da belki de bu enerjisel değişimlere karşı duyarlılığımız zayıf," dedim.

"Evet, bunlar olası açıklamalar olabilir," diye kabul etti Cezar, "ama bazı hayvanlar bu değişiklikleri oldukça güçlü bir şekilde hisseder. Göçmen kuşlar buna bir örnek, ama bu durum diğer karasal hayvanlar için de geçerli. Uçakla Avustralya'ya uçtuğunuzda beden hücrelerinin enerjisel olarak ne zaman ve nasıl yeniden düzenlendiğini anlayamasanız da, bu hayvanlar manyetik ve yerçekimsel alan çizgilerindeki çok ince değişiklikleri bile tespit edebiliyor. Biz sadece geometrik değişimi algılarız. Titreşimsel bir değişim yaratan kuantum faktörü daha süpteldir ve sadece bir etki olarak ortaya çıkar."

MOBIUS ŞERİDİ İLE İÇ DÜNYAYA ERİŞİM ARASINDAKİ BENZETME

Sohbet beni tekrar yakaladı ve Muhafız'ın yaklaşımını şimdilik unuttum. "Hücrelerin yeniden düzenlenmesi ya da bozulmasıyla ilgili bu şey kulağa oldukça soyut geliyor," dedim, "özellikle de kişi hiçbir şey hissetmediği için."

"Bu, soruna hangi açıdan baktığına bağlı. Sadece insan perspektifinden bakarsan, o zaman hücreler aynı kalır; hiçbir fark yoktur çünkü varlık hiçbir şey hissetmez ya da neredeyse hiçbir şey hissetmez ve hiçbir şey olmadığı sonucuna varır. Ama olaya enerji açısından bakarsan, o zaman her elektron, proton, atom, molekül ya da hücre - kesinlikle her şey - daha yüksek bir enerji seviyesine sıçrar çünkü atomları uyaran ve daha sonra başka bir varoluş seviyesine geçen dönmeler vardır. Bir noktada bu dönüşüm büyük bir hal alır ve başka bir plana

geçiş tıpkı Dünya'nın içine girdiğinizde olduğu gibidir. Ancak bu, manyetik alandaki belirli koşullar ve bunların yerçekimi nedeniyle yönlendirilmesiyle gerçekleşir.”

“Tamam; peki ya gerisi? Gezegenin başka bir noktasına yapılan bir yolculuk da hücrel değişikliklere neden olmalıdır, çünkü dediğin gibi manyetik alan çizgileri farklı yönlere sahiptir.”

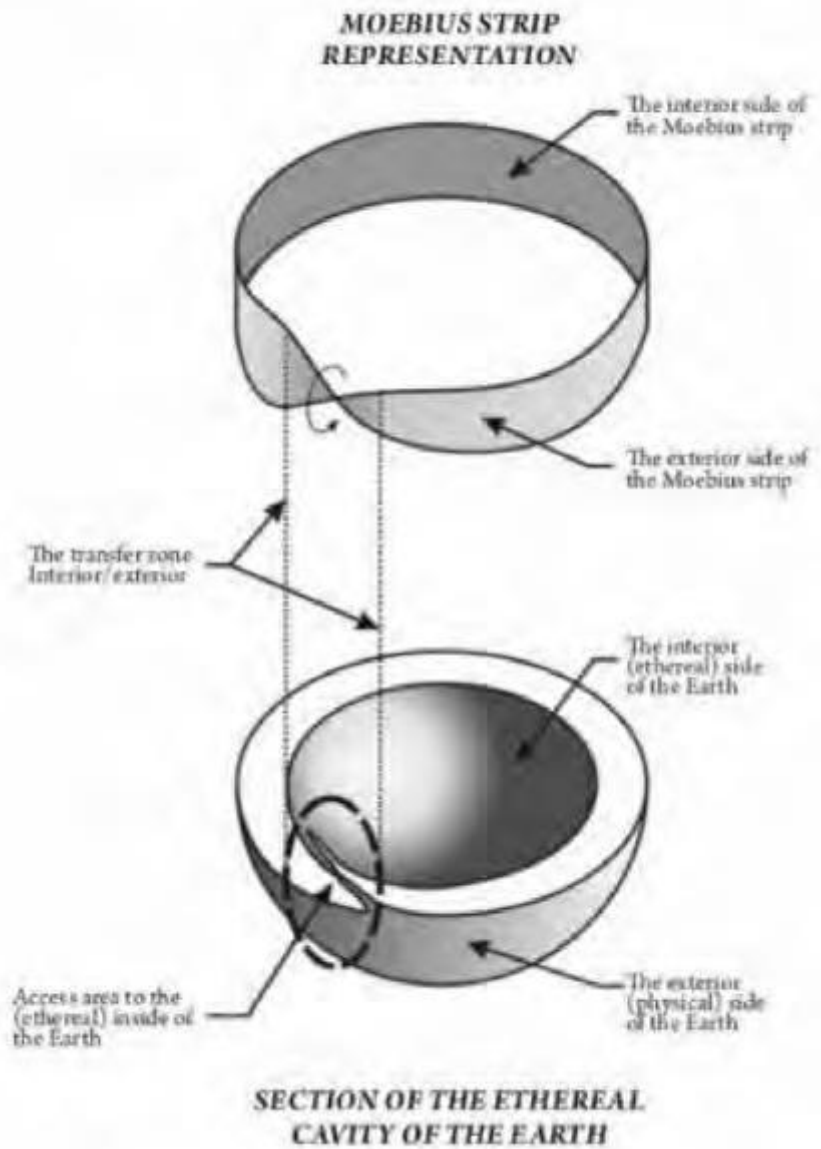

"Bu doğru, ama bu değişiklikler nispeten çok daha küçüktür çünkü enerji de çok daha azdır. Ancak deneyim tekrarlanırsa, manyetik alandaki değişiklikler, küçük bile olsa, metabolizmalarını etkileyerek biyolojik organizmaları bozar. Psikomenal niteliklerin ve diğer insan özelliklerinin spesifik seti bir bölgeden diğerine farklıdır ve bunun başlıca nedeni yaşam üzerinde kendini gösteren manyetik alanın süptil etkisidir. Bilim bu araştırmalar ve çalışmalarla henüz başlangıç aşamasındadır ve buna çok fazla önem vermeye istekli değildir. Manyetik alan elbette tek etki faktörü değildir, ama belirleyicidir."

“Kültürel farklılıkları ve gelenekleri bir kenara bırakırsak, toplumda belirli bir dizi genel fikir ve davranış özelliği olduğunu görürüz.”

“Evet, çünkü karasal manyetik alanın yoğunluğu küresel olarak, en azından oldukça uzun aralıklarla değişmez. Ama daha ciddi manyetik alan dalgalanmalarının olduğu yerlerde, değişiklikler de açıktır. Genellikle ani ve öngörülemez olan manyetik dalgalanmalar da vardır, ama ilginç olan, elektrik alanındaki dalgalanmalar için aynı şeyi söyleyemeyeceğimiz gerçeğidir.

Bu, Dünya'nın yüzey seviyesinde sabit kalır. İki tezahür arasında bir korelasyon olması gerekir, ama görünmüyor. Küresel olarak her şey yolunda görünse bile elektromanyetizma yasalarına uyulmadığını söyleyebilirsiniz. Yine de ayrıntılar insanı düşündürmeli.”

Daha sonra bu konuyu gezegenin merkezindeki olaylarla ilişkilendirmek için doğru zamanı buldum.

“Eğer bilim karasal manyetik alanın nasıl doğduğu konusunda net değilse, o zaman dalgalanmalarını nasıl açıklamasını beklersiniz? Dünyanın ortasında bu manyetik alanı üretecek bir 'dinamo' fikri sadece bir teoridir ve neredeyse her şeyi açıklar, gezegenin 'içine' ve süptil planlara girme olgusundan bahsetmiyorum bile. Ancak gezegenin merkezindeki tekilliği öğrendikten sonra neler olup bittiğini daha iyi anladım. Aksi takdirde, bir dizi fenomeni 'dinamo' gibi basit bir açıklamayla güvenilir bir şekilde açıklayamazsınız.”

“Bu doğru. Eğer bir dinamo varsa, o zaman gezegenin etrafında sabit bir manyetik alan sağlaması gerekir, ama bu alan öngörülemeyen bir şekilde dalgalanıyor ve kimse nedenini bilmiyor. Ama Dünya'nın elektrik alanı manyetik alanla uyumlu bir şekilde dalgalanmıyor. Elektrik alanının yüzeyde sürekli bir homojenlik sağladığı söylene bile, manyetik bir dalgalanma meydana geldiğinde belirli dalgalanmaların elektriksel olarak ölçülmesi gerekir, ama bunlar görünmez. Bu konular dikkate alınmıyor.”

“Muhtemelen kökleşmiş sabit fikirler yüzünden,” dedim. “Bu açıdan kendimi oldukça açık fikirli olarak görüyorum ama yine de gezegenin iç kısmıyla ilgili bu yeni bakış açısına alışmakta zorlandım. Sanırım insanlar Dünya'nın içine girmek için kazmanız gereken katı bir küre olduğu fikrine o kadar alışmışlar ki başka türlü düşünemiyorlar.”

"Evet. Onlar için, özellikle de bazı bilim insanları için, frekanstaki değişimler, süptil planlar veya merkezi bir kara delik fikri gibi unsurlar yalnızca hayal gücünün ütopyik ürünlerini temsil ediyor. Tüm bunları görmemiş ve deneyimlememiş olmaları, bunların var olmadığı anlamına gelmez. Şu anda

elimizde, yalnızca anlık ve bir ölçüde yerel uygulanabilirliği olan ama evrensel olarak geçerli olduğu düşünülen hatalı ya da eskimiş bilimsel fikir ve ilkelerin bir toplamı bulunmaktadır."

Kendi kişisel deneyimlerime dayanarak, "Bu dogma ve prensipler çemberinden çıkmak zordur" diye vurguladım.

"İnsanların gezegenin 'içini' anlaması zor çünkü sorunu yalnızca fiziksel plan seviyesinde ve üç boyutlu bir yönelimle değerlendirmek istiyorlar. Bu bakış açısı, bir şeyin dış, başka bir şeyin iç olarak kabul edildiği üç boyutlu bir eksen sistemini dikkate alır. Gerçekte, Dünya'nın 'içi' ve özellikle de merkezindeki bölge 'başka bir şeydir' çünkü süptil plandadır. Oraya girdiğinizi, sana söylediğim gibi, aynı yüzeyde yürüyerek ya da aşağı doğru 'eğriliği' görerek fark etmezsiniz. Ama içeri girdiğinizde, uzaktan, iç (devasa) bir boşluktakine benzemeyen belirli bir içbükeylik görebilirsiniz."

"Evet, bu doğru. Çoğu insan Dünya'nın içinin nasıl boş olabileceğini anlamakta zorlanır. İç kısım eterik planda mevcuttur, ama dış ve iç arasındaki, yani yüzey ve onun iç tarafı arasındaki bağlantı tipik olarak açıklandığı gibi değildir. Demek istediğim, Dünya'nın kabuğunun kıvrımlarında yürürken başınız aşağıya dönük olarak gelmiyorsunuz. Bu gerçekleşmiyor çünkü aslında başka bir plana geçiyorsunuz. Bunu düşün. Fiziksel boyuttan eterik boyuta geçtiğinde, ayakta olup olmadığını anlamak için neyle ilişki kurarsın? Artık bir referans nokta yok çünkü çevrenin algılanışını değiştirdin. Fiziksel plandan eterik plana geçtin. Dış yüzey ve iç yüzey bir Mobius şeridi gibi bu 'ters çevirme' yoluyla birbirine bağlanır ve başka bir dünyanın belirgin işaretlerini görmeye başlayana kadar Dünya'nın içine bu şekilde girdiğini fark etmezsin bile. O zamana kadar zaten süptil planda olursun."

Muhafız'ın heybetli figürü gittikçe yaklaşıyordu ve muhtemelen yanımıza gelme zamanının geldiğini fark ettim. Cezar ile konuşacak başka bir şeyim var mıydı bilmiyorum ama varlığın bize tam da olması gereken zamanda geldiğini hissettim. Olağanüstü varlığı nedeniyle ilk başta biraz çekingendim. Sanırım üç metreden daha yüksekti ve onu daha iyi görebilmek için başımı biraz eğmiştim. İçinde bulunduğumuz eterik planın süptil doğasının neden olduğu gerçek dışı duygusundan henüz kurtulamamıştım.

Kendimi fiziksel planın sınırlarının ötesine çoktan taşımış olduğumdan, kendimi devlerin olduğu bir filmdeymişim gibi görüyordum. Yine de o heybetli duruşu inanılmaz bir incelikle hareket ettiğini kanıtlıyordu ve gülümsemesi nezaket ve bilgelik doluydu. Görünürdeki boyu ve cüssesi ezici bir izlenim veriyordu ama masmavi nazik gözlerine baktığımızda, onu açık bir yürekle kucaklamaktan ve kendinizi onun korumasına bırakmaktan başka bir şey yapmak istemezsiniz.

Giysiler çok basitti: oldukça geniş mavi bir pantolon ve dar bir kemerle göbekten bağlanan, boyunda büyük bir açıklığı olan beyaz bir gömlek. Yapıldıkları malzemenin keten kumaşa benzediğini söyleyebilirim ama ondan daha inceydi. Ayakkabıları koyu kahverengi sandaletleri andırıyordu. Onun varlığı olağanüstü bir sakinlik getirmişti; ve istemeden de olsa bunun stresli ve tedirgin olanlar için mükemmel bir terapi olacağını düşündüm.

“Artık gidebiliriz,” dedi bize harika bir gülümsemeye bakarak.

Sesi sıcak ve şefkatliydi. Çok iyi duymama rağmen dudaklarını oynattığını görmedim. Buradaki iletişimin esas olarak telepatik olduğunu anladım. Bu başlangıçta garip gelse de, çok basit ve kullanışlı olduğu için kısa sürede kabul edilebilir buldum. Onu geldiği yere kadar takip ettik, yaklaşık yüz metre ileride, ağzında tahtadan yapılmış çok basit bir teknenin bulunduğu küçük bir koya vardık. Hiçbir şeye bağlı değildi, dalgaların hareketinden etkilenmeden kıyıya yakın bir yerde suyun üzerinde yüzüyordu. Muhafız bir işaret yaptı ve biz de kayığa bindik. Sonra Muhafız da bize katıldı. Şaşkınlıkla fark ettim ki, o tekneye bindiğinde tekne ne ağırlaştı ne de bizim bindiğimiz zamankinden daha fazla hareket etti. O tekneye bindikten sonra güçlü bir sallanma ya da eğilme bekliyordum ama Muhafız'ın ağırlığı, bizim yaklaşık iki katımız olmasına rağmen, bizimkinden daha ağır görünmüyordu.

Her zaman odaklanmış sakin hareketlerle teknenin ucuna oturdu. Birkaç kürek görmeyi bekliyordum ama Muhafız bunların yerine eğildi ve mızrağa benzer uzun bir tahta parçasını kaldırarak suya batırdı ve tekneyi açık suya doğru itti. Bunu yapmakta ne kadar başarılı olacağını merak ediyordum çünkü mızrak üç metreden uzun değildi, ama koydan çıkmış olmamıza rağmen suyun yaklaşık aynı derinlikte kaldığını gördüm. Teorik olarak Kuzey Kutup Dairesi bölgesinde olmamıza rağmen, muhtemelen tropik bölgelerde olduğu gibi sığ suların olduğu bir bölgeydi.

Tüm bunları düşünürken, kıyıya doğru baktığımda var olmayan garip bir sisin hızla etrafımızda yükseldiğini gördüm. Birkaç saniye içinde sis o kadar yoğunlaştı ki Muhafızı bile göremez hale geldim. Birden sanki tekne sert bir şeye çarpmış gibi bir şok hissettim. Bazı kayalara çarptığımızı ve yakında tekneye su gireceğini düşündüm; ama aslında, açıklayamadığım bir şekilde, sadece kıyıya çarpmıştık. Hiçbir şey mantıklı görünmüyordu ama aklım başımdaydı ve süptil âlemlerde ve Muhafız'ın huzurunda olmak gibi çok özel koşullar altında, gerçekliğin üç boyutlu referanslı zihinlerimiz tarafından mantıksal olarak anlaşılamayacak büyük çarpıtmalara maruz kaldığını hatırladım.

Tekneden sessizce inip kumların üzerine çıktım ve zengin bitki örtüsüyle çevrili dar bir yürüyüş yolunu tırmanmaya başlayan Muhafız'ı takip ettim. Sis gittikçe dağılmaya başladı ve yaklaşık elli metre yürüdükten sonra patikanın tepesine vardığımızda sis tamamen kayboldu ve manzara beni nefessiz bıraktı.

Aşağıdaki vadide küçük boyutlu ama çok iyi düzenlenmiş bir şehir gördüm. Binaların şekilleri, sokaklar ve merkez meydanın yerleştirilme biçimi bana şehrin son derece iyi organize edilmiş ve titizlikle planlanmış olduğu izlenimini verdi. Bu şehrin ötesinde, uzakta ve bir şekilde daha üst bir seviyede, ikinci bir şehrin parıltısını gördüm. Çarpıcıydı, bir dereceye kadar Apellos'a benziyordu ama belli ki başka bir titreşim frekansı kategorisindeydi. Binalar daha uzun ve mimari tarzları daha cüretkârdı, ama inşa edildikleri malzeme de kristal gibiydi ama Apellos'ta gördüğümde daha şeffaf ve daha ışıltılıydı.

Gördüklerimi özümsemeye çalışırken, Muhafız ve Cezar'ın birbirlerine nasıl baktıklarını fark ettim ve hiçbir şey duyamasam da telepatik bir konuşma yaptıklarını anladım. Fiziksel planda gerçekleşenden farklı olarak, eterik ve süptil planlardaki konuşmalar neredeyse her zaman telepatiktir ve zihnin içinde duyulan bir sesle birlikte görüntüler de yansıtılır.

Cezar ve Muhafız arasındaki telepatik diyalogu gözlemlediğim anda, aynı anda Muhafız'ın sesini de duydum.

“Uzakta gördüğün şey Shambhala'nın girişi. Oraya ulaşmak zordur. Cezar için bile zordu.”

Başka açıklamalar da bekliyordum ama Muhafız, tıpkı Dryn gibi, çok fazla kelime harcamıyor gibiydi. Sadece çok gerekli olduğunda ve kendisine sorulduğunda konuştuğunu hemen anlamıştım.

“Aslında neredeyiz?” Endişeyle sordum.

“Dünya'nın merkezine yakınız. Bugün Shambhala'ya gitmiyor olsak da, ziyaretimizin hala bir anlamı var. Ancak daha sonra gidemeyeceksiniz, çünkü bilincinizin orada ne olduğunu anlayabilmesi için biraz zaman geçmesi gerekiyor.”

İtiraf etmeliyim ki biraz cesaretim kırılmıştı ama yine de bunun dört gözle beklenecek bir şey olduğunu düşünüyordum. “Sadece bakıyor muyuz?” diye sordum.

Muhafız başını salladı.

"Şimdi ve o zaman arasında daha pek çok olay birbirine bağlanacak, ama bunun nasıl gerçekleşeceği daha sonra netleşecek. Sabırlı ve dikkatli olmalısın."

Çok eğlenceliydi. Sormak istediğim binlerce soru olduğunu hissediyordum; ama yine de bir tanesini bile soracak kadar odaklanabildim. Sadece aklıma ilk geleni sordum, tünelden çıktıktan sonra sahilde olduğumuzdan beri aklımda olan gizli bir düşünceyi.

"Sen Shambhala'nın Muhafızı mısın?" diye sordum?

Bana muazzam bir nezaketle baktı ve soruyu soruş şeklimin çocukça olduğunu anladı. Birkaç dakika sonra zihnimin içinde onun sıcak ve nazik sesini duydum.

"Ben onlardan biriyim. İnsanlar hâlâ tüm bunların bir efsane olduğuna inanıyor."

Bu gerçekten de doğrudu ama ben daha çok ufukta gördüğüm şeyle ilgileniyordum: Shambhala. Belli bir yükseklikte olduğumdan, o muhteşem şehri çevreleyen büyük duvarın biraz ötesini bile görebiliyordum. Binalar uzun, yarım daire şeklinde ve bir elmas gibi parlıyordu. Mesafe uzak olmasına ve şehirdeki varlıkları gözlemleyemememe rağmen, bana yoğun bir faaliyet izlenimi verdi. Binaların üzerinde çeşitli uçan cisimler görüyordum ve uçuşların yansıması yaşamın titreştiğini gösteriyordu. Nasıl olduğunu bilmeden, şehrin muazzam olduğunu ve varlığıyla ilgili sayısız yazılı anlatıda, cahil ve kibirli bilim camiası tarafından alaya alınan anlatılarda tam olarak görüldüğü gibi bir tür merkezi temsil ettiğini anladım. Aslında gerçekler sarsıcıdır. Bu alemin sakinlerine yaydığı muhteşem ve faydalı radyasyon büyüleyici ve bunu uzaktan izliyor olmam bile ruhumu sevinçle doldurdu. Aynı zamanda, Shambhala hakkındaki hikayelerin başkalarına anlatıldığında neden mantıksız görüldüğünü anladım, çünkü gördüklerinizi kelimelerinizin gerçeğe mümkün olduğunca yakın olması için ifade etmek çok zor. Shambhala aleminin kendine özgü titreşim frekansı ile bizim dünyamızınki arasında büyük bir fark vardır. Buna bağlı olarak, insanlık Shambhala hakkında anlatılanları ellerinden geldiğince peri masalları, hatta belki de hayalet hikayeleri gibi yorumlamaktadır. Ancak bu, oraya ulaşma olasılığını engellediği veya yavaşlattığı için hepimize kaybettiren bir cehalet ürününden başka bir şey değildir. Ne yazık ki, günümüzün bilimsel paradigması hiç de bizim yararımıza değil çünkü Shambhala fiziksel bir alem değil ve şu an için dünyamıza önemli ölçüde yayılmıyor.

Muhafızın sesi beni hayallerimden uyandırdı. "Artık geri dönme vakti geldi."

Ona derin bir bağlantısızlık haliyle bakarken, benim mantıksal anlayış sistemim bağlamında kendini ifade etmek için belirli bir çaba sarf ettiğini hissettim. Başımı salladım ve teknenin bizi beklediği tepenin dibine doğru yürümeye

başlamak için döndük. Bir kez daha, kısa bir süre için o gizemli sisin içine girdik ve sisten çıktığımızda adadaki küçük koya döndüğümüzü fark ettim. Muhafız başını hafifçe eğerek veda etti ve sisin içinde kayboldu. Daha sonra birkaç dakika boyunca teknenin kaybolduğu yere baktım.

Cezar, “Bana bugün yaşadığın deneyimle daha derinlere inme fırsatın olacağını söyledi,” dedi.

Basit bir ziyaretin beni bu kadar etkileyebileceğine inanmıyordum. Verdiğim tepki için başka nedenler arıyordum. Zihnimde, bunun farklı planlar arasındaki oldukça aşırı geçişten, sisten, devin varlığından ya da belki de olayların çok hızlı gelişmesinden kaynaklanabileceğini düşündüm; ama içten içe, tüm bunların Shambhala vizyonunun üzerimde bıraktığı silinmez etkiden kaynaklandığını biliyordum. “Bölünmüş” tünelin koni benzeri açıklığına doğru ilerlerken Cezar'a bu hislerimi itiraf ettim.

“Bir an için sadece Shambhala'nın girişine bir göz attığın için böyle hissettiğini düşün. Ancak Shambhala'yı görmedin, sadece girişini gördün.”

Coşkumu ifade etmek istememe rağmen yorum yapmadım. Hâlâ o yarı trans halinin büyüü altında, hızla tünelden Projeksiyon Salonu'na geri döndük. Yola çıktığımız andan itibaren iki saatten az bir süre geçmişti. Son tahlilde, bu tür keşif gezilerinin çok verimli olduğu kanıtlandı. Erişim oldukça hızlı ve kolay olduğu için Cezar'ın son yıllarda yaptığı çok sayıda geziyi artık daha iyi açıklayabilirdim. Ancak Cezar'ın bu gezilerden bazıları sırasında neden birkaç ay boyunca geri dönmediği gizemini koruyordu. Bu konuda fazla bir şey söylemedi ve şu anda diğer ayrıntıları açıklamaya iznim yok.

Üsse döndüğümüzde Teğmen Nicoarä bize iki Amerikalı subayın tünelden Irak'a yapılacak seferi hazırlamak üzere geldiklerini haber verdi.

BÖLÜM ALTI

YOSEMİTE'DEKİ SİHİRLİ PORTAL

Tünelden Irak'a yapılacak seferin organizasyonu tatsız sürprizlere gebe olmaya başlamıştı. Binbaşı Cross'un gelişini biliyorduk ve bekliyorduk, ama üsse dönene kadar ona başka bir kişinin, görünüşe göre Amerikan hükümetinin üst düzey bir yetkilisinin eşlik ettiği gerçeğini keşfetmedik.

Samuel Cross Cezar'ın iyi bir arkadaşıydı ve bu kişi hakkında herhangi bir açıklama yapmamış olmasının tek bir açıklaması olabilirdi: kendisi de gafil avlanmıştı ve bilinmeyen Amerikalı yetkilinin gelişini beklemiyordu.

Şüphelerimiz doğrulanmıştı çünkü üsse döndüğümüz gün Cezar Binbaşı tarafından arandı. Birkaç dakika kısa bir konuşma yaptıktan sonra Cezar bana Bükreş'te kendileriyle bir toplantı yapmanın gerekli olduğunu söyledi. Binbaşı ona bir emrivaki ile karşı karşıya olduğunu ve buna uymak zorunda olduğunu söyledi.

“O bir Saygıdeğer Üstat,” dedi Cezar bana (yüksek mevkideki bir masonu kastederek), ”ama başka ne bekleyebilirsin ki? Özel yetkileri var ama ne istediği henüz belli değil. Samuel hiçbir şey bilmiyor.”

Kalbimin hızla çarptığını fark ettim, bu tür sürprizlerden hiç hoşlanmamışımdır, çünkü genellikle bir tür kısıtlama anlamına gelirler. İkimiz de öğleden sonra Bükreş'e doğru yola çıktık ve akşam altı sularında Marriott Lounge'a vardık. Bu faaliyetlerin ve toplantıların doğasının yanı sıra Departman'ın çalışmalarının özelliğinin ve içerdiği gizliliğin tamamen farkında olmama rağmen, bazen sanki tüm bunlar bir rüyaymış gibi belirsiz bir his yaşıyorum, sanki bir gün yaşadıklarımın gerçek olduğunu düşünerek kendimi şaşırabilmişim gibi.

Planların, boyutların, frekansların, gerçekliklerin, dünyaların ve farklı diyarların, varlıkların ve durumların bazen birbiriyle çelişen bu çok hızlı ardışıklığı, bildikleriniz ve yapmak istediklerinizle ilgili olarak olması gerektiği gibi demir atmamışsanız, bazı süreçlere yol açabilir. Örneğin, önceki gün yaşadığım gibi basit bir olay kombinasyonu, en azından çevredeki gerçeklik hakkında şüphe tohumları atmaya yetti. O sabah erkenden Bucegi dağlarına girmiştım; oradan da uzaysal bir bozulmadan geçerek eterik plana ulaştık. Daha sonra bizi gezegenin merkezine götüren ve efsanevi Shambhala topraklarını uzaktan görebildiğim üç metreden uzun bir devle tanıştık.

Üsse döndükten sonra Bükreş'te Marriott Otel'de bize ayrılmış bir masada Amerikalı Binbaşı ve ona eşlik eden, görünüşe göre Saygıdeğer bir Üstat olan bir devlet görevlisini bekliyorduk.

Nedense bir şekilde “endişelenmenin” benim “görevim” olduğunu düşündüm çünkü zihnim bana yaşadığım tüm bu deneyimlerin makul olmadığını dikte ediyordu. Saatime baktığımda, bu olayların yaklaşık dokuz saatlik bir zaman diliminde gerçekleştiğini fark ettim; bu da bende rüya görüyor olabileceğime dair belli belirsiz bir izlenim uyandırdı. Cezar'ın sakin bir şekilde limonatasını içmesini izlerken, normal ruh halime döndüm, en azından o kadar bunalmadığım bir noktaya. Ona korkularımdan ve durumu nasıl gördüğümden kısaca bahsettiğimde, birkaç saniye kafası karışmış gibi göründü ama sonra çok iyi bir ruh hali sergileyerek gülmeye başladı. Cezar ile tanıştığımından bu yana geçen yaklaşık yirmi yıl içinde onu kaç kez gülerken gördüğümü parmaklarımla sayabilirim sanırım. Bu da o olaylardan biriydi ve benim için uğurluydu çünkü içine girdiğim göreceli panikten beni “uyandırdı”. O zaman kim olduğum ve her an ne yaptığım konusunda her zaman odaklanmış ve dikkatli kalmanın ne kadar önemli olduğunu anladım. Kişinin deneyimlerini analiz etmesi, değerlendirmesi ve özümsemesi daha sonra, mola ve rahatlama anlarında gerçekleşebilir. Cezar bunun nasıl işlediğini anlatmaya başladığında, iki Amerikalı geldiği için sözümüz kesildi.

Binbaşı Cross'u birkaç yıldır tanıyordum çünkü üsteki bazı önemli Romen-Amerikan toplantılarını organize etmek için işbirliği yapmamız gerekiyordu. Kendisiyle telefon görüşmeleri ve anlık iki karşılaşma da dahil olmak üzere birçok bilgi alışverişinde bulunduk ve onun hakkında edindiğim izlenim olumluydu. Sanırım kırk yaşının biraz üzerindeydi ve görevinin askeri rütbesinden çok daha büyük ve önemli olduğunu biliyordum. Bu konuyu hiç gündeme getirmedi; ama ima ettiği çeşitli referanslar nedeniyle, hükümetin bile kontrolünde olmayan, sadece ordunun kontrolünde olan bazı gizli bilgilere ve alanlara erişimi olduğunu fark ettim. Cross Pentagon'da iyi tanınıyordu ve General Roddey de muhtemelen genç, açık ve güçlü ruhu nedeniyle onu desteklemişti. O zamanlar Chris Roddey hala bizim departmanımızla işbirliği yapan Amerikan grubunun başındaydı ve General Obadea ile aralarında çok sıkı bir dostluk vardı. Generalin ölümünden sonra Roddey muhtemelen bu talihsiz olay nedeniyle biraz zarar görmüş olan konumunu güçlendirmek istedi ve Cross'u himayesine aldı. Binbaşının bazı önemli niteliklere sahip olması bizim şansımızdı: güvenebileceğiniz dürüst ve zeki bir kişiydi. “Sıfır Departmanı sorunu” ile ilgili olarak siyasi, idari ve istihbarat faktörleri arasında belirli bir denge sağlamak her zaman hassas bir nokta olmuştur ve diğer şeylerin yanı sıra bizimle işbirliği yapma yetkisine sahip olanların niteliğine de bağlı olmuştur. General Obadea'nın ölümünün ardından ortaya çıkan göreceli istikrarsızlık, Cezar ve General Roddey'in ortak çabalarıyla kısa sürede dengeye kavuştu ve

uzun süredir yürürlükte olan işbirliği protokollerini zayıflatmaya yönelik bazı eğilimler durduruldu. Başından beri burada olan bizler, var olan çeşitli müdahale ve baskılara rağmen bu işbirliğinin her iki taraf için de adil olduğunu çok iyi biliyorduk.

Bununla birlikte, bazı kararlardan ve etkilerden kaçınmak mümkün değildir. Bunlar her türlü siyasi kararın çok ötesindedir. Görünüşe göre kimse bu güç ve etkinin nereden geldiğini bilmiyor, ama bu alanda zaten bazı deneyimlerimiz var. Sahneye bir yıldırım gibi düşen bu tür müdahalelerden kaçınmak çok zordur. Bu tür durumlarda kişinin ne rütbesi ne de görevi önemlidir; sadece sahip olduğunuz ilişkiler ve etkiler önemlidir. Genellikle bu tür kararlar aracılar vasıtasıyla dolaylı olarak verilir ve bu kararları kimin verdiği bilinmez. Bu tür kişilerin bu tür konuları görüşmek üzere şahsen geldikleri durumlar son derece nadirdir ve bu her zaman sorunun çok ciddi ve önemli olduğunu gösterir. Şahsen ben bu türden üç vaka biliyorum: Sinyor Massini'nin ilk ziyareti, 2010 yılında Dış İlişkiler Konseyi'nin üst düzey bir temsilcisinden aldığımız ziyaret ve şimdi üçüncüsü için hazırlanıyorduk, iktidarın tüm Kapılarını açtığı dışında hakkında hiçbir şey bilmediğim bir başka Saygıdeğer Üstat ile önemli bir görüşme. Bu kulağa hiç de iyi gelmiyordu ama anlaşıldığı kadarıyla sorun aslında çok daha basitti.

Binbaşı Cross herkesi tanıttikten sonra hepimiz masaya oturduk, ama personelimiz güvenlik kontrolünden geçtikten sonra. Bizi koruyan beş kişi vardı: ikisi bir sonraki kattaki balkon korkuluğunda, biri girişte ve ikisi de salonda görev yapıyordu. Her zamanki yerlerimizden birini seçebilirdik: Departmanın emrinde olan evlerden birini; ama Cezar, iş toplantıları için düzenli olarak kullanılan bu yerde ısrar etmeyi tercih etti, böylece baskı yapma veya talepte bulunma girişimi olması durumunda tartışmaya başka bir şekil verebilecekti. Bir komplo evinin sessizliğinde ve ciddiyetinde buluşmuş olsaydık bu o kadar kolay olmazdı.

Muhterem Kişi yaşlıydı. Sanırım yetmiş yaşından fazlaydı ama özel bir hakimiyeti vardı. Yaşına rağmen ne giyimi ne de davranışları onun eski kafalı ya da muhafazakâr olduğunu gösteriyordu. Kusursuz bir şekilde giyinmişti ve kıyafetlerinde ve aksesuarlarında ünlü moda markalarını en üst düzeyde görebiliyordum; ve kendini ifade etme şekli, şüphesiz çok zeki bir adam ve bir züppe olduğunu gösteriyordu. Ancak tüm bu özelliklerine rağmen bu varlıkların yüzünde ve ruhunda her zaman bir şeyler, bir tür “mühür” vardır ki en iyi “sertlik, acı ve gizli işkence” olarak tanımlanabilir.

Burada gerçekleşen tartışmayı sunmayacağım çünkü sunmama izin verilmeyen çok daha fazla teknik husus içeriyordu; ama şunu söyleyebilirim ki Muhterem Kişi en azından başlangıçta beklediğimizden daha azını “istedi”. Bizden

uluslararası bir meseleyi inceleme ve araştırma haklarımızdan vazgeçmemizi istedi: Üçüncü Tünel'de yapacağımız keşif gezisinde bulabileceğimiz herhangi bir eser. En başından beri bunun sorunlu bir tünel olduğu düşünülüyordu. Talep çok ciddi olmasa da, yine de bir şeyler genel senaryoya uymuyordu çünkü bu seviyedeki bir Saygıdeğer Üstadın, araçlar vasıtasıyla müzakere edilebilecek, görünüşte basit bir meseleyi kabul etmemizi sağlamak için bunca mesafeyi kat edeceğine inanmak zordu. Dolayısıyla çıkarlar çok daha derin ve uzun vadeli olmalıydı, ama henüz hiçbir bilgiye sahip olmadığımız için kolayca fark edilemiyorlardı. Bu tür toplantıların tatsız tarafı, hayır demenize pek izin verilmemesidir. Bu yazılı olmayan bir kuraldır, ancak Bucegi'deki konumla ilgili olarak Amerikalılar ve bizim aramızdaki işbirliğinde oluşturulan protokollerin en güçlülerinden biridir. Sıfır Departmanından gelecek bir ret, bir Phyrric zaferi gibi olacaktır çünkü Örgüt'ün inanılmaz derecede karmaşık ve zorlu bağlantıları aracılığıyla, ilk şartların müzakere edilmiş olmasından çok daha kötü sonuçları tetikleyebilir. Bu şekilde aceleyle hareket etmek, şimdiye kadar inşa edilen her şeyin yıkılması riskini taşır. Bu nedenle dengenin iyi seçilmiş diplomasi ve ilham verici müzakereler yoluyla korunması gerekmektedir.

Kesinlikle hiçbir şey istememek olmaz, çünkü bu konuda iyi belirlenmiş bazı sınırlar vardır, ama bu tür talepler ve görüşmeler genellikle bir başkan için “kırmızı telefon çağrısı” gibidir: bunu görmezden gelemezsiniz. Bununla birlikte, yapılabilecek şey, belirli tazminatlar elde etmek için yol boyunca belirli yeniden müzakereleri denemektir, ama toplantıyı reddederek bitiremezsiniz. En başından beri yaratılan ve muazzam fonları, ultra ileri teknolojiyi, siyasi ve komuta çıkarlarını içeren, hepsi de Örgütün görünmez güçleri tarafından manipüle edilen ve oyun akıllıca oynanmazsa etki oranını değiştirebilecek bir bağımlılıklar zinciri var. Bu zor bir poker eli gibidir. Blöf olup olmadığından emin değilsinizdir ama elinizde güçlü kartlar olmadığı için bahsi riske atacak cesaretiniz de yoktur.

Toplantı iyi ve gerilimsiz geçti. Sonuçta, Muhterem Kişi'yi reddetmek için bir neden yoktu çünkü o sadece bizim henüz keşfetmediğimiz bir şeyi kullanmak için özel bir lisansa benzer bir şey istemişti. Çıkarlarımıza doğrudan dokunulmadığı için bu bizi çok fazla rahatsız etmedi, ama Muhterem Üstadın kişisel varlığı devam etti ve gerçekte ne istediği gizli kaldı. Görünürdeki işinin altında ne olduğunu nihayet keşfetmek için bütün bir yıl araştırma ve karşı istihbarat gerekiyordu. Ayrıntılara girmeyeceğim, ama bunun Muhterem Kişi'nin ailesiyle ilgili kişisel bir yönü olduğunu söyleyeceğim.

Otelden ayrıldıktan sonra ben Elinor'un villasına gittim, Cezar da Binbaşı ile gitti. Ertesi gün üsse dönerken Cezar bana Samuel Cross ile yaptığı özel görüşme hakkında kısa bir brifing verdi.

“Bir süredir kendi kurdukları ve bizim modelimizi temel alan bir departmanı işletiyorlar. Cross komutanın başına getirildi ve bazı konularda benim fikrimi sordu. Daha sonra bizi doğrudan ilgilendiren bir şey söyledi. Aslında bir davette bulundu.”

Bu noktada Cezar'a merakla baktım çünkü neyi kastettiği hakkında hiçbir fikrim yoktu. Bir an için uzaktan izleme gibi katıldığım diğer uzmanlık kurslarıyla ilgili olduğunu düşündüm ve ona bununla ilgili olup olmadığını sordum.

Cezar gülümseyerek, “Hayır, bu senin ve benim için özel bir davet,” diye cevap verdi. “Özel bir yer ve hassas bir durum. Şimdilik orada ne olduğunu doğru bir şekilde anlamak ve belgelemek için hazırlıklı insanlara sahip olmadıklarını ve bizim deneyimlerimize başvurmak istediğini söyledi.”

Bu gerçekten de özel bir şeydi. Cezar daha sonra bana kısaca Binbaşı'nın kendisine söylediklerini anlattı.

“Kaliforniya'daki Yosemite Parkı'nda özel bir yer keşfettiler. Aslında Donanmanın Karşı İstihbarat Servisi burayı uzun zamandır biliyordu. Sorun şu ki, burası bir Kızılderili bölgesinin sınırları içinde yer alıyor ve biraz kısıtlı bir alan. Aldıkları bilgilere göre oradaki şamanların Dünya'nın iç kısımlarına geçiş için bir yerleri varmış ama belli bir ritüel gerektirdiği için düzenli bir şekilde kullanılamıyormuş. Ordu müdahale etse bile yine de o özel girişi kullanamazlar. Görünüşe göre fenomeni kontrol edemiyorlar ve bu onları rahatsız ediyor. Kimse orada ne olduğunu anlamıyor ve bizden deneyimlerimizi paylaşmamızı istemeyi düşündüler.”

Üçüncü Tünel'deki keşif gezisiyle ilgili işbirliğinin diğer tüm yönlerini tamamladıktan sonra Binbaşı Cross ile birlikte gidecektik. Gerçekten de iki gün içinde Madrid'e giden bir uçağa bindik ve oradan da okyanus kıyısındaki Rota Deniz Üssü'ne götürüldük. Binbaşının orada halletmesi gereken bazı sorunlar olduğundan, Amerika'ya seyahatimizi beklerken biraz boş zamanımız oldu. Bir günümü okyanus kıyısında dinlenerek, düşüncelerimi ve bilgilerimi düzene sokarak geçirdim.

Oradan üçümüz askeri bir uçakla Norfolk, Virginia'ya uçtuk ve burada bir gün kaldık. Daha sonra Komuta uçağıyla Las Vegas'a uçtuk. Oradan da arabayla nispeten kısa bir mesafede (dört saat) Yosemite Parkına götürüldük. Önümüzde içinde dört askeri personelin bulunduğu başka bir araç vardı. Binbaşının bu konudaki gerekçesi, bunun gerçekten de özel bir operasyon olduğu ve geçmekte olduğumuz yerin yol dışı olduğuydu. Bu gerçekten de doğrudu, çünkü bir süre ana yolda yürüdükten sonra tepelere doğru yükselen tali bir yola saptık.

Küçük bir plato gibi bir alana ulaştık, sol tarafımız elektrikli gibi görünen oldukça uzun ahşap bir çitle çevriliydi. Çitin ötesinde, sonbaharın sonlarında çok güzel ve yoğun renkli bir ormanın yetiştiği geniş bir vadi vardı. Sağ tarafta, uzakta, tamamen berrak bir gökyüzünün arka planında karlı zirveleri olan dağları görebiliyordum. Üzerinde rezervasyonun ve Kızılderili köyünün adının yazılı olduğu büyük ve eski bir ahşap kemerin altından geçtim. Esasen burası Amerikan kültürünü koruyan bir köydü, ama en başından beri oradaki genel atmosferde farklı bir şeyler olduğunu fark ettim. Burası bana özel ve hatta gizli bir bölge olduğu hissini verdi. Binbaşya bölgenin ziyaretçilere açık olup olmadığını sordum.

“Burası gizli bir yer değil, ama yol dışında” diye cevap verdi. “Burası özellikle mistisizm veya şamanizmle ilgilenen insanlar için bir alan. Burada olağanüstü bir sırları var ama biz buna erişemiyoruz. Bize söyledikleri gibi, burası Dünya'nın iç kısmına açılan bir tür geçit gibi. Büyük bir gizlilik içinde tutulan bir gelenek.”

“Ve bu sırrı yalnız mı bıraktınız?” Cezar gülümseyerek sordu.

"Başlangıçta, bölge ve o belirli nokta üzerinde askeri kontrol sağlamak için yerleşimi başka bir yere taşımak niyetindeydik, ama bunun gereksiz bir manevradan başka bir şey olmayacağını fark ettik çünkü işe yaramayacağı kanıtlanacaktı. Bir şeyler eksik kalırdı ve biz de onların bilgisini kullanamazdık. Bunun yanı sıra, İç Savaş zamanından bu yana işleri zorlaştıracak pek çok hükümet anlaşması, belgesi ve sözleşmesi var.”

“Bunun hoş olmayan etkileri oldu mu? Bildiklerini saklıyorlar mı?” diye sordum.

“Hayır. Sakinler. Bu bir geleneği sürdürme sorunu. Anladığımız kadarıyla, süreci yönetmediğimiz sürece onların bilgilerini kullanamayız. Bunu açıklamak istemiyorlar ve ben de bunu bilmeye hazır olmadıklarına inanıyorum,” diye içtenlikle itiraf etti Cross.

Yolda bir grup adam belirdiğinde, girişteki kemerden biraz uzakta, sağ tarafta durduk. Binbaşı bize ziyaretimizin ayarlandığını söyledi ama şimdilik arabanın içinde kalmamızı istedi. Arabadan indi ve bu insanlarla selamlaştı. Birbirlerini tanıdıkları ve iyi bir ilişki içinde oldukları anlaşılıyordu. Orta boylu adamlardı ve yüz hatlarından ve kıyafetlerinden Amerikan Kızılderili ırkının birçok özelliğini taşıdıklarını kolayca anlayabiliyordum. Dört asker de diğer arabadan indi, ama gruptan belli bir mesafede durdular ve rahat bir tavır sergilediler.

Hareketin durgunluğundan yararlanan Cezar, Binbaşı'nın kendisine söylediği bazı ek bilgileri benimle paylaştı.

"Bu yerle ilgili sorun bir tehdit oluşturması değil, daha çok, güçlü bir uzay-zaman çarpıtması olması. Buradaki topluluk için burası kutsal ve buraya nasıl girileceğini sadece onlar biliyor, dolayısıyla kim olursa olsun, ister Pentagon, ister biz ya da bir başkası, aynı şey: içeri girmek için anahtarımız yok. Bu durum bizim tarafımızdaki yetkilileri rahatsız etse de, onlar işleri zorlamak yerine işbirliği amacıyla dostane ilişkileri sürdürmeye karar verdiler."

"O kapıdan henüz kimsenin geçmesine izin vermemiş olmaları bana tuhaf geliyor," dedim. "Neden tam olarak bu zamanda bizi içeri alsınlar ki?"

"Öteye geçen birkaç kişi oldu; ve onlar sayesinde her şey daha da netleşti. Kızılderililer onlara bunun gezegenin içinde bir alem olduğunu söylediler ama daha fazlasını söylemek istemediler. İçeride çok daha gelişmiş olanların direktiflerine saygı duyuyorlar, ama bir şekilde sırrı söylemeye zorlansalar bile, bunun başkaları için pratik bir faydası olmayacaktı. Büyük Galeri ya da süptil planlara erişim söz konusu olduğunda da durum aynıdır: rezonans yoluyla seçim."

"Pekala; ama oraya nasıl girebiliyorlar?"

"Bilmiyorum. Girmemize izin verilip verilmediğini göreceğiz. Görünüşe göre geçit İç Savaş'tan önce keşfedilmiş ve o zamandan beri nesilden nesile büyük bir sır olarak korunmuş."

Cezar durdu çünkü Binbaşı arabaya gelmiş ve yerel halkın ziyaretimizi kabul ettiğini söylemişti.

"Geleceğinizi zaten biliyorlardı," dedi Binbaşı biraz emin olmayarak. "Bunun nasıl mümkün olduğunu anlamıyorum çünkü bunu onlara şu anda ve bizim huzurumuzda duyurduk. Kim olduğunuzu açıklayacaktık ama zaten biliyorlardı."

Hepimiz çakıllı yoldan aşağı indik, yakınlardaki oldukça büyük ahşap kulübelerin yanından geçtik. Bazılarının önünde Amerikan bayrağı vardı, bazılarının ise kapıları açıktı. Önlerinde küçük gruplar halinde tartışan insanlar vardı. Hepsinin Kızılderili kökenli olmadığını, ama bazılarının kesinlikle Amerikan yerlisi olduğunu görünce şaşırdım. Topluluk çok gelişmiş görünmese de, insanlar hem zeki hem de ağırbaşlı görünüyordu.

Kulübelerin ötesinde, dağ taşlarından yapılmış, önünde Yunan tapınaklarındaki gibi iki sütun bulunan, ancak daha küçük evler gördüm. Bu beni biraz düşündürdü çünkü ne antik Yunan uygarlığıyla bir bağlantı kurabildim ne de bu uygarlığın dünyanın bu bölgesindeki amacının ya da etkisinin ne olduğunu anlayabildim.

Daha sonra daha heybetli bir binaya geldik, muhtemelen bir tür belediye binasıydı, burada da Amerikan bayrağı dalgalanıyordu, ama yanında tanıdık olmayan işaretlere sahip başka bir bayrak vardı. Yukarıda, çatının üst kısmında, dalların arasında buranın Yosemite Parkı olduğunu gösteren büyük bir levha görebiliyordum. Aynı levhada Kızılderililere özgü bir arma da gördüm: büyük bir kuzgun tüyü ve altında üç dağın zirveleri. Ancak bu konuyla ilgili daha fazla ayrıntı vermeyeceğim çünkü burası çok önemli bir yer. Orada yaşayanlar, sessiz ve müdahil olmayan statüleri konusunda çok endişeliler. Ayrıca, ABD askeri güçlerine karşı saygı duymam gereken bir bağlılık var.

Yol boyunca yürürken ve yol hafifçe sola döndüğünde, gruptan liderleri olduğu anlaşılan biri Cezar ve bana yaklaştı. Herhangi bir giriş yapmadan, bize Dünya'nın merkezine açılan bir portaldan geçeceğimizi ve ziyaretimizi kabul edeceklerinin duyurulduğunu söyledi. Binbaşı Cross'a baktık, o da bize bunların hiçbirini bilmediğini belirten bir işaret yaptı. Adı Watuk olan adam bizimle konuştu.

“Çok az insan burayı görmeye geldi. Bu bizim mirasımız ve büyük bir gizlilik içinde saklıyoruz. Ancak yerine getirilmesi gereken bazı koşullar var ve Mezina* içeride yaşayanlar tarafından neye karar verildiğini bize anlatacak.”

[* Çevirmenin notu: Mezina, “bir ailenin en küçük kızı ve kız kardeşi” olarak çevrilebilecek bir kelimedir.]

Watuk, seleflerinin soyundan gelen ağırbaşlı biriydi: çok uzun boylu değildi, ama elli yaşlarında şaşırtıcı derecede çevikti, uzun saçları ve büyük bir sertlik veya kararlılık gösteren gülümseyen ama ciddi bir yüzü vardı. Onun bir şaman olduğunu sanmıyorum ama o topluluğun Yaşlılar Konseyi'nde önemli bir rolü vardı. Kararlılıkla konuştu ve üç ahşap kabin gördüğümüz daha izole bir yere giden küçük bir patikayı işaret etti. Daha önce dikkatimi çekmiş olan sağ taraftakine yöneldik. Etrafındaki alan temizdi, yürüyüş yolları ve çok sayıda yeşillikle güzel bir şekilde düzenlenmişti ve hepsi de çok bakımlıydı. Kulübe eskiydi, ama bir şekilde kendisinden daha eski olan başka bir binanın üzerine inşa edildiğini fark ettim. Bunun orijinal yapıyı korumak için yapıldığını anladım, ama onu korumak için neden böyle alışılmadık bir yöntemle başvurmak gerektiğini anlamadım.

Girişe vardığımızda Binbaşı Cezar'a seslendi.

“Bu noktadan sonra sadece siz gideceksiniz. Biz bekliyor olacağız; Watuk ile da konuştum zaten. Bu konuda katı kuralları var. Burası kutsal bir yer ve yerine getirilmesi gereken bazı koşullar var.”

Kızılderili kapıyı açtı ve girmemiz için yer açtı. Kulübeye adım attığımız andan itibaren, zamanda iki yüz yıl geriye gittiğim izlenimine kapıldım. İlk ahşap yapı o kadar eskiydi ki, kapı açıldığında tüm eklem yerlerinden gıcırdayıyordu. Ahşap çürümemişti ama sanki geçen zaman onu “yormuştu”. Yarı karanlığa alışmak ve detayları daha iyi gözlemleyebilmek için girişten birkaç adım sonra durakladım. Sonra Watuk'un sesini bir kez daha duydum.

“Bu bina 1776'da inşa edildiğinden beri olduğu gibi kaldı. Şu anda üzerinde bulunduğunuz topraklar eski Kızılderili bölgesidir. Atalarımız bu topraklarda yaşadı ve bazılarımız doğrudan onların genetik soyundan geliyoruz.”

Kulübenin uzunluğu yirmi metreden fazlaydı ve genişliği yaklaşık yedi metreydi. İçerideki zemin kuru ve kayalıktı, belli ki yapının dışını çevreleyen verimli toprakla tezat oluşturuyordu. Bir tarafta çok eski paslı aletler ve iki kütük gördüm. Her şey olduğu gibi bırakılmış ve hiçbir müdahale yapılmamış, tam da inşa edildiği yıldaki gibi. Sağ tarafımda, dış ortamdan herhangi bir müdahaleye maruz kalmadan olduğu gibi bırakılmış çok kuru bir çalı ve yerde bazı devedikenleri gördüm. Oradaki her şey o geçmiş zamanda, çok özel bir şeyin gerçekleştiği bir zamanda “durmuş” gibiydi. Ortama uyum sağlamamız için bize zaman tanıdıktan sonra Watuk konuştu.

“İki şartımız var. Birincisi, bu odada belli bir yere gitmeniz ve belli bir anda orada olmanız gerekiyor. İkinci koşul ise, dış bir bileşen olmadığı sürece öteye geçemezsiniz. Mezina içeri giren erkekler için bu rolü yerine getiriyor.”

İkimiz de erkek olduğumuz için ona merakla baktık.

“Teker teker gideceksiniz,” dedi Watuk.

“O özel yerde olmamız gereken kesin anı kim bilebilir?” Cezar sordu.

“Mezina. O aracı ve ne yapılacağını biliyor.”

O konuşurken kapıda yirmi yaşlarında bir kız belirdi ve bize doğru sadece birkaç adım atarak yaklaştı. Yere kadar uzanan uzun bir etek, saçaklı deri bir bluz ve ayaklarında mokasenler olan geleneksel Kızılderili kıyafetleri giymişti. Uzun boylu değildi ve güzelliği Batılı tarzda değildi, daha çok içsel varlığından

yayılan bir güçten geliyordu. Elmacık kemikleri hafifçe çıkıktı ve Amerikan yerlilerine özgü karakteristik özellikler taşıyordu. Mükemmel uzun siyah saçları arkadan iki örgüyle bağlanmıştı ve uzun bir perçem bırakıyordu. Önümüze gelen kız saygıyla eğildi ve sonra Wutak'a baktı.

“Yolculuğunuzda size eşlik edecek olan kişi o,” dedi. “Bu yolda birçok kez seyahat etti ve gezegenin içindeki diyarı biliyor. Şimdi aranızdan ilk kimin gideceğine karar vermelisiniz.”

Birden tedirgin oldum çünkü neler olup bittiğini hiç anlamamıştım. Tüm kabinde yolculuğumuza nereden ya da nasıl çıkabileceğimizi gösteren hiçbir şey yoktu. Cezar'a sert bir bakış attıktan sonra, önce kendisinin gideceğini söyledi.

Adamın yanına yaklaşan kız birkaç dakika boyunca ona dikkatle baktı. Sonra hafifçe gülümsedi ve muhtemelen yerel dilleri olan bilinmeyen bir dilde bir şeyler söyledi.

“Mezina seninle uyumlu olduğunu söylüyor,” dedi Wutak, Cezar'a onun sözlerini tercüme ederek. “Dünyanın bilgelerini tanıyan bir gezginle tanışmanın mutluluk verici olduğunu söylüyor. Bu iyi bir şey; aksi takdirde geçit açılmazdı.”

Kimsenin fark etmemesini umarak nefes nefese kaldım. Sonra kız yanıma geldi ve doğrudan bana baktı. Badem şeklinde çok güzel siyah gözleri vardı, ama bana bakıyor olsa da, bakışlarının fiziksel alemin ötesine uzandığı izlenimine kapıldım. Cezar'ın aksine bana çok daha uzun süre, yaklaşık yarım dakika baktı. Birdenbire tekrar konuştuğunda kendimi umutsuz hissetmeye başlamıştım.

“Senin durumunda da uyumluluk var,” dedi Wutak. Sanki sırtımdan bir yük kalkmış gibi rahat bir nefes aldım. Daha sonra Wutak'ın Cezar'a ve bana karşı saygısının arttığını fark ettim ve bunun Mezina denen kişinin verdiği “kararla” ilgili olduğundan şüphelendim. Daha sonra Binbaşı Cross'tan o ana kadar Mezina ile birlikte Dünya'nın içinde seyahat etmeye uygun sadece bir kişinin daha bulunduğunu öğrendim. Bu kişi Pentagon ile işbirliği yapan bir medyandı. Onların sorunu, sadece sınırlı sayıda “aday” bulabilmeleri idi ve bu adaylar sadece yılın belirli zamanlarında belirli zaman aralıklarında kontrol edilebiliyordu. Bizim fırsatımız bu dönemlerden birindeydi ve Binbaşı kabul edilmemizden çok etkilendi. Cezar, bunun gezegenin içine daha önce birçok kez seyahat etmiş olmasından kaynaklanmasının çok muhtemel olduğunu ve bunun bir şekilde varlığına belirli bir enerjisel izlenim yerleştirdiğini açıkladı. Bana gelince, Shambhala'nın koruyucusunun huzurunda bulunduğum sırada Dünya'nın içindeki büyü bölgenin enerjisiyle bütünleşme şansına sahip oldum. Bunun tam bir açıklama olmadığını bilsem de, yine de bir anlamı vardı.

Gerçekte önemli olan duygusal ve zihinsel düzeyde bilinç seviyesi ve varlığın saflığıdır.

Ülkemizdeki Gizli Servislerimizde olduğu gibi Pentagon'da da Sıfır Departmanı ile işbirliği konusunda kulis kavgaları yaşandı. Bazı önemli yetkilileri çok rahatsız eden sorun, dünyanın her yerinde alışkın oldukları şekilde bu tür olaylar veya yerler üzerinde kontrol sahibi olamamalarıdır. Kendilerini bu tür konularda kararlı olmaya ikna etseler bile, endişeleri devam ediyor ve raydan çıkmış bir tren gibi, bu da işbirliğinin belirli ayrıntılarında hissedilebilecek bazı etkilere neden olabilir. Binbaşı Cross bize bu tür gerginlikleri veya patlamaları çözmenin kolay bir iş olmadığını söyledi ve biz de benzer birçok durumla karşılaştığımız için bunu çok iyi anladık.

Geçitten geçmek için gerekli uyumluluk şartını yerine getirmiş olmanın mutluluğuyla, asıl yolculuk için endişelenmeye başladım. Wutak ve kız kabinin arkasındaki alana giderken biz de onları yakından takip ettik. Sanki birileri yakın zamanda kazı yapmış gibi nemli bir toprak alanı olduğunu fark ettim.

Sert dolgulu toprağın nemli toprakla birleştiği alana geldiğimizde durduk. Kız Cezar'ın elinden tutarak ikisi birlikte gevşek toprağın ortasına doğru yürüdüler. Wutak bana onun yanında kalmamı işaret etti.

Elini Cezar'dan çeken Mezina bize döndü ve sağ eliyle bir işaret yaptı. Ardından Wutak eğilirken paltosunun altından uzun tahta bir hançer çıkardı ve yere bıraktı. Yakından bakınca çok eski olduğu anlaşılıyordu, üzerine çeşitli semboller ve yazılar oyulmuştu. Sap kısmı neredeyse iki parçaya ayrılacak kadar çatlamıştı. Biraz hayal kırıklığına uğradığımı ve çok etkilenmediğimi itiraf etmeliyim, kendime şamanik bir törene tanık olduğumu söyledim ve Bucegi'deki tünelden gezegenin içine geçmenin benim için ne kadar kolay ve basit olduğunu düşündüm. Ama daha sonra bunun sadece gezegenin içindeki uygarlıklara erişimin başka bir şekli olduğunu, hepsinin portalı açmak için gereken enerjiyi aktive etmek için gereken belirli bir şamanik ritüele dayandığını fark ettim.

Neler olup bittiğini düşünmek için çok fazla zamanım olmadı çünkü kız eşit tonda kısa bir efsun okudu, bu daha çok uzatılmış bir ses gibiydi ve bir kelime ya da kelime dizisi gibi değildi. Ancak çok geçmeden fark ettim ki, büyülü hançerin gizil gücünü harekete geçirmek için gereken tonalitede tam olarak ustalaşmıştı. Sonra, onun ve Cezar'ın hemen arkasında, havanın “dalgalandığını” ve kenarları yaklaşık iki metre olan kare bir ekran gibi kısmen yarı saydam hale geldiğini gördüm. Mezina çarpıtmaya doğru döndüğünde, bu kare alanın arkasında ne olduğunu net olarak göremedim, ama Cezar'ı elinden tuttu ve ikisi de ekrandan geçerek anında kayboldular.

Bu tür olaylara alışık olmama, birçok kez deneyimlemiş olmama rağmen, yine de belli bir burukluk hissettiğimi itiraf etmeliyim. Böyle bir fenomenin kendisinden değil ama bu fenomene erişim metodolojisinden bir şekilde emin değildim. Hiçbir bilimsel ya da istikrarlı destek görmediğim için, ortada ne bir koridor, ne bir tünel, ne de herhangi bir aygıt olmadığı, sadece çok eski bir tahta hançerin olduğu ve bu hançerin de ikisinin geçitten geçtiği sırada ortadan kaybolduğu fikri beni rahatsız etti. Büyülü olduğu düşünülen ve tam olarak kavrayamadığım unsurlarla karşı karşıya olduğum düşüncesi beni biraz rahatsız ediyordu. Projeksiyon Salonu'ndaki tünellerde seyahat edebilmemi sağlayan teknik detaylar hakkında neredeyse hiçbir şey anlamasam da, oradaki deneyimlerim inanılmaz derecede gelişmiş teknolojilere dayanıyordu ve bu bana bir şekilde daha fazla güven veriyordu. Oldukça utanmış ve aynı zamanda biraz da endişeli hissederek, tek kelime etmeden Wutak'ın yanında durdum. Kızılderi bir kaya parçası gibi hareketsiz duruyor, yavaşça dalgalanan ve inci gibi bir rengi olan ekrana sabit bir bakışla bakıyordu. Bir şey sormaya cesaret edemedim çünkü onun bir şekilde zihinsel ve belki de duygusal olarak tüm sürece bağlı olduğundan şüpheleniyordum.

Aslında orada olup biten her şeyin, bilim ve fizik yasaları da dahil olmak üzere, dış dünyadaki sıradan gerçekliğimizle hiçbir bağlantısı yoktu. Bu son derece basit varlıkların, iddiaları ya da büyük arzuları olmadan, alçakgönüllülük ve haysiyetle dolu olarak, gezegenimizin içindeki olağanüstü bir dünyaya erişebildikleri ve yüzlerce yıldır bunun faydalarından yararlandıkları ve şimdi de kendimizi daha “evrimleşmiş” olarak gören bizlerin bu dünyaya girmemize izin verecekleri gerçeği üzerinde düşündüm. Bir kez daha fark ediyordum ki, bilgiye sahip olmak için illa ki paraya ya da teknolojiye sahip olmanız gerekmiyor. Tam tersine, eğer bunlar doğru kullanılmazsa, bu sizi gerçek bilgidan uzak tutabilir.

Ancak sanırım beni en çok engelleyen şey tüm sürecin olağanüstü basitliğiydi. Sadece gözlemleyerek, neredeyse gördüklerinize inanamıyorsunuz ve bunun bir aldatmaca olup olmadığını ya da delirip delirmediğinizi merak ediyorsunuz. Görmeye alıştığımız şey ile gerçekte olan şey arasında o kadar büyük bir fark var ki, zihnin eğilimi her şeyi inkâr etmek ve reddetmektir, her şey apaçık ortada ve gözlerimizin önünde gerçekleşiyor olsa bile. Önyargılarımız bizi, bize gerçek inisiyasyon ve bilgi verebilecek insanları ilkel ve hatta geri zekalı olarak görmeye iter. Bunu kibir ve küstahlıktan dolayı yapıyoruz çünkü diğer insanların bazen gerçekliği algılamada kendimizden daha etkili ve daha kolay yöntemlere sahip olduğunu kabul edemiyoruz. Keşfedilebilecek her şeyi zaten keşfettiğimize, doğanın “büyük sırlarına” sahip olduğumuza ve bilmediğimiz ya da anlamadığımız şeylerin doğru olamayacağına, aksine küçümsenmesi ve hicvedilmesi gerektiğine inanmaya alışkınız. Ancak aslında modern ya da “resmi bilim” pek çok yönüyle yozlaşmış durumdadır.

Ben bu düşünceler içindeyken, hançer tam da Wutak tarafından yere bırakıldığı pozisyonda cisimleşirken, Mezina aniden önümdeki dalgalı inci perdeden çıktı. Tahminime göre, kız bir dakikadan fazla ortalıkta görünmemişti. Sınır çizgisine geldi, elimi tuttu ve birlikte o nemli toprağa doğru yürüdük. Her şey tek kelime etmeden gerçekleşiyordu; tam olarak, iyi belirlenmiş aşamalarda. Perdeye yaklaştığımda tereddüt ettim ve kendimi hafifçe dizginledim. Mezina bunu hemen fark etti çünkü durdu ve merakla bana baktı.

“Öbür tarafa geçmeyi kabul ediyor musun?” diye sordu gözlerimin içine bakarak.

Ekрана bakarak olumlu anlamda başımı salladım. Gözlerimi kapatıp onun elini tutarak o “ekranın” içinden geçtik. Hemen yüksek hızda bir parçacık akışının içine daldığımı hissettim ve Tomassis'teyken asansörde yaşadığım “asansör yolculuğu” hissini yeniden yaşamaya başladım, ama şimdi hız daha da yüksekti. Önümde baş döndürücü bir hızla akan, birbirini takip eden iç katmanlar gördüm: kayalar, lavlar, delikler, su ve kristaller. Biraz başım dönüyordu ama hoş bir şekilde, ne mide bulantısı ne de başka bir rahatsızlık hissi vardı.

Birden gözlerimi açtım ve Mezina'nın zaten birkaç metre önümde olduğunu ve ileriye baktığını gördüm. Aşağıya baktığımda, yaklaşık üç metre yarıçaplı bir dairenin sınırladığı bir alanda durduğumu gördüm, dağın kayasına tam olarak şekillendirilmişti. Önümde baş döndürücü bir hızla kayalar, lavlar, delikler, su ve kristaller gördüm. Biraz başım dönüyordu, ancak mide bulantısı ya da başka bir rahatsızlık hissetmeden hoş bir şekilde. Büyük bir şaşkınlık içinde, sol tarafımdaki hançerin ucunun, geçitten geçmeden önce bulunduğu dış tarafın aksine dairenin içinde olduğunu gördüm. O zaman, sürecin sihirli bir unsuru olan hançerin hiç şüphesiz portalın tüm enerjisel aktivasyon fenomeninin "anahtarını" temsil ettiğini fark ettim. Daha sonra dikkatimi gerçekten bulunduğum yere yönelttim ve bana tüm bedenimde yoğun bir sağlık ve neşe hissi veren sanal bir cennete geldiğimi hissetmeye başladım. Tomassis'te de benzer bir şey hissetmiştim, ama buradaki his daha rafineydi ve yerin farkına varmamla birlikte hemen ortaya çıktı.

Aslında olağanüstü bir manzaraya sahip yarı dairesel bir terasa açılan büyük bir koridorda olduğumu gördüm. Her iki tarafta, dağın kayasına kazılmış, her biri yaklaşık dört metre çapında dairesel bir açıklığa sahip dört büyük tünel açıklığı gördüm. Doğrudan dağın kayasına kazılmışlardı ve iki tanesinde dağa açılan bir tür sütunlu teras bulunuyordu. Kendimi içinde bulduğum salon, dağın içine kazılmış ve genişçe açılan bir teras gibiydi. Kemeri, yine dağdan oyulmuş, tabandan yükselen ve daha sonra yukarıda bir kubbe şeklinde kıvrılan bazı sütunlar tarafından tutuluyordu. Oradaki her şey kesinlikle o dağın kayasından yapılmıştı. Yer değiştirebilen, ayrı veya hareketli bir parça ya da başka bir

malzemeden yapılmış başka bir şey görmedim. Görülebilen her şey dağın içine oyulmuştu, sanki tüm alan dağın içine “oyulmuştu”.

Bulduğum yerin önüne baktığımda yüksekte bir yerde olduğumuzu anladım çünkü terasın altında geniş yeşil bitki örtüsü ve ufukta uzakta görülen diğer dağlara yayılan zengin bir orman görebiliyordum.

Odanın zemininde, dağın arka duvarına dikey olarak uzanan yelpaze şeklinde bir desen oluşturan büyük taş karolar vardı. Karoların cilalı olduğu ve kaya yüzeyinin geri kalanından farklı bir yüzey gösterdiği fark edilse de, bazılarının kenarları biraz bozulmuş veya hasar görmüştü, bu da çok uzun süredir orada olduklarının bir işaretiydi. Zamanın yükü sütunlarda da görülebiliyordu; muhtemelen yaratıldıklarında oldukça görkemli görünüyorlardı, ama şimdi aradan geçen binlerce veya on binlerce yıl nedeniyle yıpranmış ve orijinal parlaklıkları ve yüzeyleri azalmıştı. Bazılarında çatlaklar varken, diğerlerinin üzerindeki semboller, özellikle de nem izlerini gördüğümüz yerlerde parıldıyor gibiydi. Kusurlara rağmen sütunlar, kutsallık hissi yaratan heybetli bir duruş ve asaleti koruyordu.

DAĞDAKİ YARI DAİRESEL TERAS

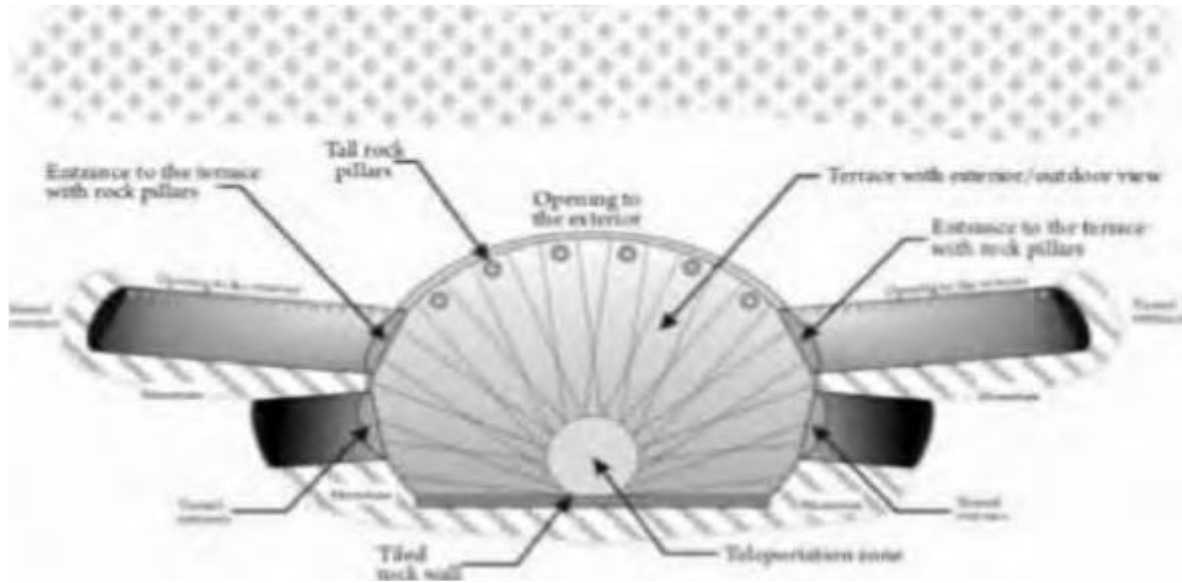

Karolar kazılmış ve dağ kayalarıyla aralarında bir sınır oluşturacak şekilde yerleştirilmişti. Kaya duvarıyla birleştikleri yerde her bir karo sadece çizgi ve noktalardan oluşan bir desen sunuyordu. Dağın duvarında dikey olarak devam eden karolarda, her bir karonun ucunda çizgi ve nokta kombinasyonlarından oluşan semboller gördüm ve bunları görmek bile bedenimde ürpertici bir his yarattı. Bunu, bu işaretlerin temsil ettiği hiçbir şeyi anlamasam da beni saran canlı bir duygu izledi. Ancak bilinçaltım üzerindeki etkileri çok güçlüydü.

DIKEY TAŞ DÖŞEMELERİN ÜZERİNDEKİ DESEN VE SEMBOLLER

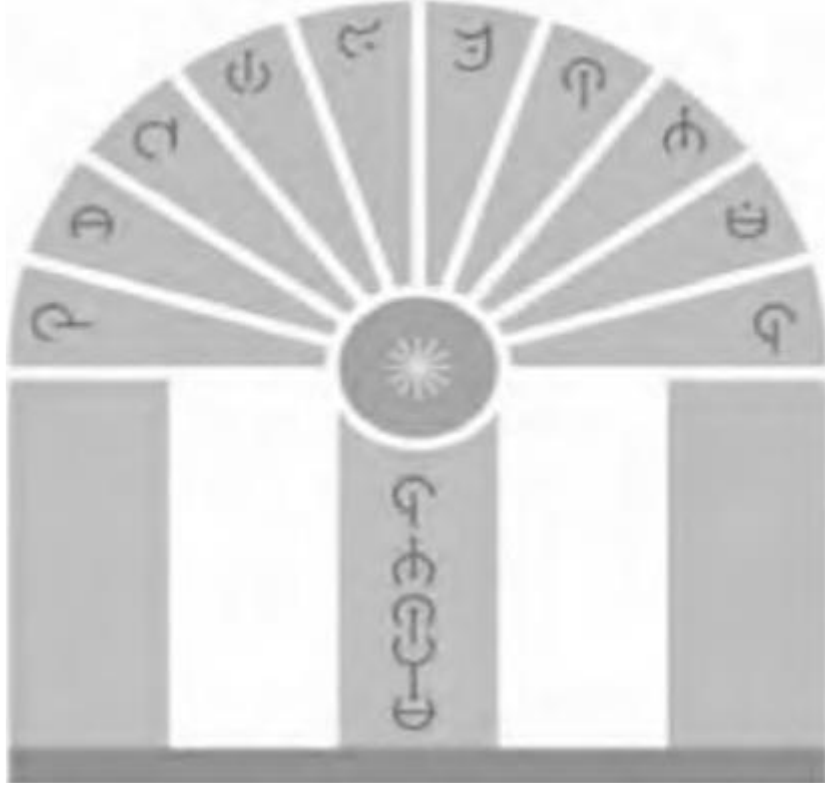

Önümde, salonun kenarındaki heybetli sütunların yanında Cezar manzarayı seyrediyordu. Mezina'nın bana baktığını fark ettim ve bana Cezar'ın yanındaki sütunlara gitmemi işaret etti. O çok eski taş döşemelerin üzerinde dikkatle yürüyerek ilerledim. Salonun çevresine yakın bir yerde, dışarıya doğru, biri solda diğeri sağda olmak üzere teraslı iki büyük koridor gördüm, ikisi de dağın içine doğru tüneller şeklinde devam ediyordu. Duvarlarının iç kısımları tamamlanmamıştı, ama kabalıktan uzak ve kesinlikle barbarca olmayan oymalar görebiliyordunuz. Koridorların zeminleri bir kaya mozaigi gibiydi ama tam ortada, her biri kaya karolarından yapılmış mükemmel düz bir çizgi vardı. İki tünel, dağın karanlığına tamamen çıkmadan önce girişteki sütunların ötesinde yaklaşık yirmi metre boyunca uzanıyordu.

TERASIN ALTINDA UZANAN YEMYEŞİL MANZARA



Cezar'ın yanında durmuş, altımızdaki doğanın tuvaline bakarak hayal kurmasını izliyordum. Manzarasını paylaşmak için yavaşça yaklaştıktan sonra, ruhumu sakin bir neşeyle dolduran arkaik güzellik ve bereketin uçsuz bucaksız manzarası karşısında hem şaşırımdım hem de hayrete düştüm. Yaklaşık 50-60 metre aşağımızda, bereketli bitki örtüsüyle dolu bir vadi ufka kadar uzanıyordu ve iki yanında iki büyük dağ vardı. Bana Sahra'daki bir vahayı anımsatan bu manzara büyüleyiciydi çünkü sadece muhteşem bir manzara sunmakla kalmıyor, aynı zamanda minnettarlık ve büyülenme hissiyle ruhu sakinleştiriyordu.

Çok kalın olmayan bitki örtüsü bereketli ve çeşitliydi; ve bir şekilde içimde uzun zaman önce yaşanmış bir dönemin hissini yaratıyordu. Ağaçlar, uçlarında çok güzel çiçekler bulunan ılımlı çalılıkların ortasında melezleşmiş palmyeler gibiydi. Bu düzen tüm manzaraya ayrı bir hava veriyor, onu canlı ve büyüleyici kılıyordu. Bu uçsuz bucaksız ormanın ortasında, zengin bitki örtüsünün içinde kaybolmadan önce dağlara doğru uzanan, çok geniş olmayan bir yol gördüm. Palmiye ormanının içinden geçen ana erişim yolu bu gibi görünse de, her iki tarafta daha dar patikalar vardı.

ORMANDA BASKIN OLAN AĞAÇ TÜRLERİ



KERTENKELE TÜRLERİ, MONİTÖR GİBİ



Bu bölgede ilk kez Dünya'nın içindeki hayvanları gördüm. Bu tür, monitör kertenkelesini andıran ama hareketleri daha aktif olan bir tür kertenkeleydi. Sırtında iguana gibi bir ibik vardı. Ayrıca böcekler, (uçan) akarlar ve kuşlar da gördüm. Orada hayat çok zengin görünüyordu ve her şey derin bir huzur ve güvenlik hissini ifade ediyordu. Bu beni çok sakinleştirdi ve aklıma fırsatım olsaydı böyle bir yerde uzun süre kalmak isterdim düşüncesi geldi.

Önümüzde bir yerde ve biraz sağda, kayalıklardan birinin üzerinde bir tür pavyon gördük. Ahşaptan yapılmış küçük bir evdi ve zemine inen taş merdivenler, ormanın içinde kaybolan Arnavut kaldırım ve dar bir patıkaya çıkıyordu. Yapı tamamen beyazdı ve etrafını saran harika yeşil bitki örtüsü tüm senaryoya bir rahatlama ve meditasyon havası veriyordu. Sanırım uzaktaki diğer

kayalıklarda görünen güzel yapıların amacı da tam olarak buydu: huzur ve denge dolu bir atmosferde beden, zihin ve ruhun dinlenmesini kolaylaştırmak için bir meditasyon yeri olarak hizmet etmek.

KAYALIĞIN ÜZERİNDE EV BENZERİ YAPI



Sonra berrak gökyüzüne baktım ve ilk kez Dünya'nın içinde “güneşi” gördüm. Bizim gökyüzünde güneş olarak gördüğümüzden biraz daha küçüktü ve beyaz-mavimsi bir rengi vardı. Gökyüzü berraktı ama mavisi yüzeyde gördüğümüz kadar yoğun değildi ve biraz daha soluktu. Bazı beyaz bulutlar da gördüm, ama bunlar bizim gökyüzümüzdekiler kadar kesin şekilli değillerdi ve daha dağınıktılar, küçük sis alanlarını andırıyorlardı. Güneş, yüzeyde alışık olduğumuz ışık yoğunluğunun belki yüzde altmış ila yetmişini yayan yumuşak ve çok hoş bir ışık yayıyordu.

Güneşi ve gökyüzünü izlerken birden arkamızda başka bir varlık hissettik. Arkamızı döndük ve gerçekten de dağın içindeki sol tünelin önünde Mezina'yı

uzun boylu bir adamın önünde saygıyla eğilirken gördüm. Onun adamlarla konuştuğunu duydum ama ne konuştuklarını anlamadım.

Adam daha sonra bize yaklaştı. Yaklaşık iki metre boyundaydı, uzun siyah saçları, siyah gözleri ve hafif zeytin rengi bir teni vardı. Tıpkı Dryn gibi giyinmişti, bir çeşit beyaz frakı vardı ve ortasından altın bir kemerle zarif bir şekilde bağlanmıştı. İtiraf etmeliyim ki, yürüyüşündeki asalet kadar yaydığı olağanüstü karizma ile de görünüşü etkileyiciydi. Davranışları görkemliydi ve jestleri mükemmel bir kontrol ve varlık dengesi sergiliyordu.

Yanımıza gelerek başını hafifçe eğerek selam verdi. Daha sonra bizimle konuştu ve tıpkı Muhafız'ın durumunda olduğu gibi, onun sesini zihnimde duyuyordum ve bu ses Romenceydi. Net ve çok hoştu. Zaman zaman, söylediklerini pekiştirmek ve netleştirmek için o adam tarafından telepatik olarak iletilen görüntüler zihinde beliriyordu.

“Bu geçit çok eski, Dünya yüzeyindeki son büyük tufandan çok daha eski. Bazı bilgiler buraya gelerek bu iletişim ağını kurdular.”

Eşzamanlı olarak, o vadiye giren insanların ve dört tünelle terası oluşturdukları dizilerin bazı görüntülerini aktardı. İşte o zaman bunların Kadim Atlantis'ten, ama o efsanevi kıtanın tamamen yok olmasından çok önceki bir çağdan gelen varlıklar olduğunu anladım.

“Buraya gelmenizi ayarladık çünkü bu, bir şekilde, gerekli bir olaylar dizisinin bir parçası.”

Muhafız'ın aynı sözlerinin tekrarlandığını duymak gibiydi. Zihnimde Arjantin'in güneyinde belirli bir yeri ve şaman olduğunu bildiğim bir kişiyi net bir şekilde gördüm. Uzun boylu adam daha sonra bize bir mesaj daha verdi.

“Şu andan iki hafta sonra tam olarak o yerde sizi bekliyor. Bu önemli bir buluşma ve Dünya'nın içine doğru yeni bir yolculuk.”

Biraz kafam karışmıştı çünkü bu yolculukların ve deneyimlerin amacını gerçekten anlamamıştım. Adam daha sonra doğrudan bana baktı ve erişebildiğimiz bu farklı deneyimlerin ve Dünya'ya nüfuz etme yollarının açıklamalarının daha sonra ortaya çıkacağını telepatiyle söyledi. İşin içinde bireysel ya da ayrı amaçlardan çok kolektif bir amaç var. Bana gelecekte, edindiğimiz bu bilginin, diğer insanların gezegenin içiyle ilgili zihniyetini değiştirmek için bir tohum gibi olacağını gösterdi.

Adam daha sonra bize geri dönmemiz gerektiğini çünkü saygı duyulması gereken bir zaman aralığı olduğunu söyledi. Biraz hayal kırıklığına uğradım çünkü en azından bu tünellerden bazılarını keşfetme ve ormanın ötesindeki kalabalık şehirleri ziyaret etme şansımız olacağını umuyordum. Örneğin, ufukta ve çok uzakta, dağların arasında beyaz binalar gibi görünen bir parıltı görebiliyordum, ama o kadar uzaktaydılar ve görüntü gökyüzünün rengi ve beyazımsı sisle karışıyordu ki bunun gerçekten bir şehir olduğundan emin değilim.

Bizden istenenlere saygı göstererek transfer ya da ışınlanma çemberine doğru yola çıktık. Oraya vardığımızda Mezina beni çembere girmem için işaret etti. Sonra hançeri yerden kaldırdı, belli bir yöne doğru çevirdi ve ilk geldiğimizde çıkardığı sesin aynısını tonladı. Hemen ardından, sanki bir kasırga beni güçlü bir şekilde içine çekmiş ve geldiğim yoldan geri götürmüş gibi hissettim. Birden, ayrıldığım nemli toprağın üzerinde olduğumu ve Wutak'ın beni izlediğini fark ettim. Mezina geçitten geri dönüp kısa bir süre sonra Cezar ile birlikte geri dönerken beni yanına çağırdı.

Kız büyülü ahşap nesneyi Wutak'a verdi, o da elindeki deri parçasıyla kaplayıp paltosunun iç cebine koydu. Hepimiz diğerlerinin bizi beklediği çıkışa doğru yöneldik. Kızılderililere dostane bir şekilde veda ederek bölgeden ayrıldık ve dönüş yolunda Binbaşı ile maceralarımızı paylaştık. Buna Arjantin'den gelen şamanla buluşacağımızı söyleyen adamın hikayesi de dahildi, ama yerini söylemedik ve Binbaşı Cross diplomatik olduğu için bu konuda başka bir şey sormadı. Belli bir rütbe seviyesinde ve uygun bir hazırlık ve anlayışla, üst rütbeli subaylar bu tür şeyleri doğru ve zarif bir şekilde algırlar. Daha sonra Cezar'ın Binbaşı ile yaptığı özel bir görüşmede, sanırım başka türden bir bilgi alışverişinde de bulundular. En azından bana anlatılanlardan çıkarabildiğim buydu.

Bu olaylardan üç gün sonra yine Alfa Üssü'ndeki odamdaydım ve yaşadığım harika deneyimleri memnuniyetle düşünüyordum. Varlığında bir şeylerin olgunlaştığını ve bu olaylara daha da derin bir anlam veren derin bir sezgisel anlayış edindiğimi hissediyordum.

Sabırsızlıkla Arjantin'e gidişimizi ve gizemli şamanla buluşmamızı bekliyordum.

BÖLÜM YEDİ

GEZEĞENİN MERKEZİ VE SHAMBHALA'NIN YÜCE DÜNYASI

Yosemite'deki deneyim beni özellikle görünürdeki basitliğiyle etkiledi; ama aynı zamanda, genellikle büyü terimiyle yorumlanan alışılmadık yöntemler kullanıldı. Bunlar benim için bir gizemi temsil ediyordu ve bence yerli Kızılderililer de orada meydana gelen olayların gerçek anlamı konusunda aynı derecede karanlıktaydı. Açıkçası, sadece kendi topluluklarından şamanların erişebildiği inisiyatik bir süreçti, ama aynı zamanda bilim açısından açıklanması gerçekten zor olan pratik ve çok etkili bir yöntemdi. Bununla birlikte, açıkça büyü olan bazı unsurları bilimsel bir anlamı olan bazı yönlerle birleştirerek bağıntılı bir açıklama sunmaya çalışacağım. Örneğin, kız bu sesin yayılmasıyla ilgili olarak benzersiz ve kesin olarak tanımlanmış bir frekans sunmaktadır. Sihirli hançer muhtemelen sesin belirli bir enerjisel rezonans yaratmak için tetikleyici olduğu bir aracı faktör olarak hizmet ediyor.

Böyle bir fenomeni deneyimleyen rasyonel bir varlık için gerçekten zor olan şey, ilgili süreci veya bununla ilişkili çeşitli faktörleri anlamasa da, olayların hala gerçekleşiyor olması ve kişinin normal bilgi ve algısına referansta bulunmadıkları ölçüde şaşırtıcı olmalarıdır. Cezar bile Yosemite'deki macera karşısında şaşkınlı ve bana Arjantin'e gitme konusunda çok güçlü bir öneri niteliği taşıyan bu bilgiyi aktaran o bilge adamın varlığının özellikle ilgisini çektiğini söyledi. Aslına bakarsanız, ülkemize döndükten sonra Arjantin'de gösterilen yeri hemen tespit ettik; yolculuk için diğer tüm düzenlemeler yapıldıktan sonra sabırsızlıkla hareket gününü bekledik.

Buenos Aires yolculuğu rutin ama uzun ve yorucu geçti. Geceyi başkentte geçirdikten sonra uçakla Santa Cruz eyaletindeki El Calafate'ye gittik. Issız bir dağlık bölgeye gideceğimiz için güçlü bir aracın daha kullanışlı olacağını düşündüğümüzden havaalanından bir jeep kiralamaya karar verdik. İlk başvurduğumuz şirkette ellerinde hiç cip yoktu. İkinci gün iki tane vardı ama ikisinde de GPS yoktu. Ancak bu bir sorun değildi çünkü cep telefonu GPS'i kullanabiliyorduk.

Havaalanından bavullarımızı aldıktan yirmi dakika sonra, Cerro Pináculo Dağları'nda bulduğumuz bir bölgede, Dünya'nın içindeki bilge adamın gösterdiği noktaya doğru yola çıkmıştık bile. Kesin konumu burada verebilirim çünkü bunu yaparken büyük bir sırrı ifşa ettiğimizi düşünmüyorum, özellikle de bu nokta içeri girmek için tam “kapıyı” temsil etmediği için.

Bu noktadan biraz uzakta bulunuyor; ve bilge adama göre, kesin girişi bulmak için şamanla görüşmek gerekiyor. Cezar, konunun verilmesinin hevesli arayışçılar için daha fazla ışık tutmayacağını, çünkü nokta portal alanına yakın olsa bile, onlar için bir hayal kırıklığı kaynağı olabileceğini söyledi. Dahası, potansiyel cüretkârlar o ıssız bölgede sadece neredeyse kurak bir plato, terk edilmiş bir istasyonun bulunduğu tozlu bir yol ve ötesinde dairesel bir şekilde uzanan yeşil bitki tarlaları göreceklerdi. İtirazlarıma rağmen, Cezar yeri açıklama konusunda esnek davranmadı. Şimdi, özellikle de dağda dar bir mağaraya benzeyen bir oyukta yer aldığı için, rehberlik olmadan geçidi tespit etmenin neredeyse imkansız olduğu konusunda haklı olduğunu söylemeye eğilimliyim. İşte bu yüzden bilge adam bize Arjantin'den gelen şamanın iletişim bilgilerini verdi.

Belli bir noktada ana yoldan ayrılmak zorunda kaldık ve bunun üzerine manzara daha da kuraklaştı. Sanki kayalar, kırmızımsı toprak, dağlar ve bir çöl ile Mars vadileri ve tepelerinde seyahat ediyor gibiydik. Burada, Patagonya'nın kalbinde, bölgenin özel titreşiminin yanı sıra dünyanın çalkantıları ve sıkıntılarıyla hiç ilgilenmeyen, aksine saflık ve evrimle ilgilenen bir güç gibi gizemli bir özelliği fark etmeden edemedim.

GPS sonunda kayalar ve taşlarla dolu nispeten düzgün bir yamacı tırmanmak için takip ettiğimiz nadiren seyahat edilen tali yoldan çıkmamız gerektiğini gösterdiğinden, bu uzak bölgede sadece biz vardık. Kayaların arasında gördüğüm likenler ve bazı küçük çalılar dışında hiçbir yaşam belirtisi yoktu. Bir motor arızasının ya da GPS sinyalinin kaybolmasının nelere yol açabileceğini düşünmek bile istemedim. Ancak işimiz gereği uydu üzerinden küresel kapsama alanına sahip cep telefonları kullanmamız bizim avantajımıza oldu ve bu da şamanla buluşabileceğimiz noktayı tam olarak bulmamızı sağladı.

Mümkün olan son ana kadar onu görmedim, ancak yüksek dağlardan hemen önce, daha kayalık tepelerden birinin kenarından döndükten sonra. O dağlık arazide mümkün olan tek şey olan yaklaştığımız yönde hareketsiz, dik bir şekilde bekliyordu. O ıssız vahşi doğaya nasıl gelmiş olabileceğini bilmiyorum. Ancak, en ince ayrıntılarına kadar, Dünya'nın içindeki bilge adam tarafından bana yansıtılan zihinsel imgede gördüğüm gibi görünüyordu. Dikkatsizce düğmeleri açılmış bir ceketin üzerine çok dolu olmayan bir sırt çantası, altına da kareli bir gömlek giymişti. Pantolonu yeşil ve yırtık pırtıktı, ayağındaki ayakkabılar ise çizmelerden ibaretti. Arabayla yaklaşırken, şamanın kıyafetiyle ilgili ilgisizliğini sezgisel olarak kavradım. Uzun boylu, zayıf, yaklaşık 60 yaşlarında bir adamdı ve sırtının ortasına kadar uzanan uzun saçları beyaz ve siyah teller halinde akıyordu. Saçında birkaç küçük nesne vardı: birkaç yüzük, bir tüy ve hatta tahtaya oyulmuş küçük bir kartal. Parmaklarında kırmızı ve beyaz çizgiler gördüm, alnında ise uzun ve geniş bir çivit rengi çizgi vardı.

Bizi bekliyor gibi görünüyordu ama bakışları ve dikkati bir şekilde başka yöne çevrilmişti. Birkaç metre ötede durduk, arabadan indik ve ona yaklaştık. Adam hiçbir şey yapmadı, hareket etmedi ve hiçbir jestte bulunmadı. Derin kırışıklıklar içindeki güneş yanığı yüzünü daha da sert gösteren delici siyah gözleriyle dikkatle bizi izliyordu. Cezar ona İngilizce birkaç hoş geldin sözcüğüyle hitap ettikten sonra tam olarak bundan sonra ne yapmamız gerektiğini sordu. Şaman hiçbir şey söylemiyor, sadece bize bakıyordu. Düşmanca bir tavır sergilemiyordu ama sevecenlikle de dolup taşmıyordu. Ona İspanyolca hitap edip her birimiz için apaçık olan şeyi bir kez daha açıklayana kadar bazı utanç verici anlar yaşandı: beklediği kişiler bizlerdik. Beni dikkatle dinledikten sonra kısa bir onay işareti yaptı ve tek kelime etmeden kendisini takip etmemizi işaret etti.

Acele etmeden, dik bir yamaçta, kayaların yanından eşit adımlarla geçerek tırmanmaya başladık. Araç için endişelenmeye gerek yoktu çünkü bölgenin ıssızlığı tamdı. Sessizce yürürken, şamanın buluşma noktasına nasıl geldiğini tekrar sordum kendime. Havaalanından oraya ulaşmak için yaklaşık elli kilometre yol kat etmiştik ve yolculuğun uzun bir kısmı kurak çölde ve terk edilmiş bir tali yolda geçmişti. Başka bir araba görmediğim için şamanın oraya arabayla gitmediğini varsayıyorum. Daha sonra oradan ayrılan biri tarafından mı sürüldüğünü merak ettim.

Tüm bu deneyim bana oldukça tuhaf geldi; ama aynı zamanda zorlayıcıydı da. Bu bağlantının dikkatimize sunulma şeklinden başlayarak, sanki başka bir dünyadan gelmiş gibi görünen bu garip karakterle gerçek buluşmaya kadar, her şey bir Tim Burton filminden alınmış gibi görünüyordu, çok gerçek olması dışında.

Kayaların ve taşların arasından yürümeye devam ettik, tepelerden inip çıktık, ta ki çıkış oldukça dikleşene ve sadece kayalardan oluşana kadar. Bu kurak ve kayalık boşlukta yürümek bana bir ölçüde Tibet'te tanrıça Machandi ile tanıştığım mağaranın girişine giderken Repa Sundhi ile yaşadığım deneyimi hatırlattı. Buradaki tek fark, manzaranın daha kırmızı ve dağların daha az yüksek olmasıydı.

Daha büyük bir kayanın etrafından dolaştıktan sonra, aniden önümüzde bir adam ve kadın belirdi, ayakta duruyor ve görünüşe göre bizi bekliyorlardı. Yaklaşık on metre önümüzde, dağ kayasındaki bir açıklıktaydılar. Tırmanırken görebildiğim açıdan girişe baksaydınız, orada hiçbir şey olmadığını söylerdiniz, ama konumum değiştiğinde, dağdaki açıklığın daha geniş görüldüğünü gördüm, ama özellikle dikkat çekmiyordu. Bilge adamın bize gönderdiği görüntülerden ne bölgeyi, ne dağdaki açıklığı, ne de önümüzdeki iki kişiyi tanıyabildim; ama

bize sadece rehberlerimizle buluşmak üzere yolculuğumuzun başlangıcını kolaylaştırmak için gerekli bilgilerin verildiğinden şüpheleniyordum.

Adam ve kadın şamandan daha kısa boyluydular ama ondan daha eski bir atasal bağları varmış gibi görünüyordu. Giydikleri kıyafetler kaliteliydi ve uzun şalları, benzer şapkalar takmamaları dışında bende Peru veya Bolivya'daki insanların kıyafetleriyle benzer bir özdeşleşme uyandırdı. Tahminime göre kadın yaklaşık kırk, erkek ise kırk beş yaşlarındaydı. Yüzlerinde gülümsemenin izlerini taşıyan bir dinginlik vardı. Onlardan birkaç metre uzakta durarak İspanyolca selam verdik. Selam verdiler; ve şamanın aksine, adam sadece bizi beklediklerini söyledi. O da İspanyolca konuşuyordu ama belli bir aksanı vardı. Daha sonra bizi kendilerini takip etmeye çağırdılar ama şaman olduğu yerde kaldı. Cep telefonumuzda GPS olmasına ve aracımızı bıraktığımız yerin koordinatlarını bilmemize rağmen, bir kez daha bizi bekleyeceğini umuyordum. İkilinin arkasından yürüyerek bir dağ yamacında küçük bir mağaraya girdik. Buranın gezilen bir yol olmadığı belliydi ama öyle olsa bile dağdaki konumu ve bir şekilde gözden saklanmış olması tespit edilmesini zorlaştırıyordu.

İçeri girdiğimizde, eğimli bir düzlemde iniyormuşum gibi bir izlenime kapıldım ve önümdeki zemin düz olmasına rağmen bu bende hafif bir baş dönmesi hissi yarattı. Girdiğimiz koridor çok uzun değildi, yaklaşık beş-altı metre kadardı; sonrasında ise normal bir mağaraya açılıyordu. Mağaranın küçük alanına girer girmez baş dönmesi ve alçalma hissim kayboldu. Mağara oldukça dardı, çok yüksek değildi ve dağın içine doğru küçük bir mesafe uzanıyordu. O ana kadar yaşadığım en ilginç deneyimlerden birini yaşadım; dağın içinde birkaç adım ilerledikten sonra, Cezar ve ben birlikte uzay ve zamanın farklı bölümlerinden geçiyormuşuz gibi geldi. İlk başta bunun sadece benim çarpıtılmış izlenimim olduğunu düşündüm, ancak çok hızlı bir şekilde gerçekliğe ikna oldum. Daha ilk birkaç adımdan sonra duvarlarda beliren nemi ve duvarlar boyunca akan küçük su kaynaklarını gördüm. Görünüşe göre hala aynı dağ kovuğundaydım, ama bir şeyler bir şekilde değişmişti; ve tüm bunlar ben nasıl olduğunu anlayamadan gerçekleşmişti. Ben sadece etkileri görüyordum.

Mağaranın içine doğru ilerledikçe, her tarafta devasa kristaller belirdi, bazılarının yüksekliği bir metreye kadar çıkıyordu. Her yöne doğru fışkırıyorlardı ve bazıları bir buket çiçek gibi demetler oluşturuyordu. Girdiğimiz bu boşlukta benzer kristal salonları olduğunu ve her birine girdiğimizde manzaranın bir şekilde beklenmedik bir şekilde değişeceğini hissettim. İçinden geçtiğimiz uzaysal bozulma nedeniyle çok büyük mesafeler yürüdüğümüzü ve bilincimizde de bir değişim yaşadığımızı anladım. Bu küçük mağaranın bir geçiş noktası, Dünya'nın iç kısmındaki süptil boyutlara bir erişim portalı olduğu ve fiziksel plandan süptil plana geçiş yolunun gerçekten hayret

verici olduđu aıktı. Attıđım her adımda, muazzam mesafelerden getiđimizi ve evredeki gerekliđin getiđim “alana” gre deđiřtiđini hissediyordum.

Mađaranın dibi olduđunu dřtndđm yere dođru ilerlerken, iki rehberin arkasından giderken, aniden gl bir ısı dalgası hissettim, bu da bana muhtemelen erimiř magmanın bulunduđu bir blgeden getiđimizi gsteriyordu. Kendimi bir tr trans halindeymiřim gibi hissettim; ama aynı zamanda tamamen aklım bařımdaydı ve neler olup bittiđinin farkındaydım.

Bu ısı hissinden sonra, kristallerin olduđu bařka bir blge grdm ve sonra tekrar nem, ilkinden daha da vurgulu bir řekilde. Birdenbire, byle bir řey grmediđim halde bir kapıdan getiđim izlenimine kapıldım. Birdenbire, iinde bulunduđumuz geit tamamen kuruydu ve sonuna gelmiřtik. Orada, kayanın iine kazılmıř, zerinde kk bir kemer bulunan bir dikdrtgen grdm; adam ve kadın iinden geerek gzden kayboldular. Endiřelenmeden nce ben getim, hemen ardından Cezar.

Birden kendimi bir evin iinde buldum. Sanki evin iindeki bir depodan kmıř gibiydim. Adamın kapıyı arkamdan kapattıđını grdm ve garip bir řekilde elinin kapı koluna beklenenden ok daha yavař bir řekilde bastıđını fark ettim. Ancak kapının tamamen kapandıđı anda, sanki o trans benzeri durumdan kmıřım ve normal bir duruma dnyormuřum gibi irkildim. Edindiđim izlenim, artık fiziksel planla herhangi bir bađlantım olmaksızın girmiř olduđum sptil planın gerekliđine tamamen entegre olduđum ynndeydi. Sanki etrafımdaki gereklik hakkında kesin bir bilgiye sahip olabilmem iin net bir tanımlama yapılmıř gibiydi. Daha sonra, Cezar ile deneyimimiz hakkında konuřtuktan ve eřitli ařamalarını analiz ettikten sonra, grdklerimizle ilgili deđerlendirme ve yargılarımla yalnızca fiziksel plandan ařına olduđum ađrıřımlara dayandıđını anladım. Fiziksel maddenin yasaları ve zellikleriyle ilgili olarak zihnime kazınmıř olan uzun kavramlar ve fikirler silsilesi, eterik plana girdike algıda bir tr yavařlama yarattı ve astral gibi daha yksek frekanslara ilerledike bu durum daha da belirginleřti. Kapının arkamızdan kapanması, fiziksel planla olan bađlantının net bir řekilde kopması anlamına geliyordu.

Daha sonra dikkatimi řu anda iinde bulunduđum yere ynelttim. ok sayıda penceresi ve ok gzel oyulmuř ahřap sandalyeleri olan byk bir odaydı. Daha sonra, orada beni evreleyen řeyleri algılama biimimin, řeylerin yalnızca tek bir referans erevesinde grndđ nceki deneyimlerimden tamamen farklı olduđunu fark ettim. Burada, bir řekilde nanslıydılar. rneđin, bu sandalyeler zarif olsalar bile ilk bakıřta eski grnebilirdi, ancak onlara daha yakından baktıđımızda, zerlerindeki perspektif ince bir řekilde deđiřti ve onları modern nesnelere, zevk dolu ve son derece rafine grnmelerini sađladı. Bu daha ok bir

ayrıntı meselesi gibi görünüyordu: bir nesneye ne kadar yakından bakarsanız, o kadar istisnai hale geliyor ya da daha mükemmel görünüyordu.

Oda ahenkli ve çok hoştu. Ortada, şeffaf olduğu için camdan yapılmış gibi görünen bir masa vardı ve içinde bazı meyveler olan bir kap ve çiçeklerle dolu bir vazodurdum. Olayları algılayış biçimimdeki tuhaflık, odanın bir duvarında bir kitaplık olduğunu bilmeme rağmen onu orada görememenden kaynaklanıyordu. Fiziksel anlamda görünmez olduğunu söyleyebilirdim, ama Cezar daha sonra bana bazı unsurları göremediğimi, çünkü bilincimin ve duyularımın içinde bulunduğumuz plana özgü frekanslara henüz tam olarak uyum sağlayamadığımı, bu nedenle de gördüklerimle bildiklerim arasında bazı koordinasyonsuz algılara neden olduğunu açıkladı. Yine de, tüm bu göreceli tuhaflıkları fark etsem bile, bir şekilde normal olduklarını düşündüğüm için bunlardan hiç rahatsız olmadım.

Dünya'nın içindeki o gelişmiş gerçeklikte bilginin üstün bir şekilde tezahür ettiğini fark etmeye başladım. Örneğin, odanın sağ tarafında duvara monte edilmiş iki büyük ve zarif pencere vardı, camları yoktu ama yine de orada bir bariyer olduğunu anlayabiliyordum. Dışarıda ne olduğunu görebilsem de, dışarıdaki birinin içeriye göremeyeceğini biliyordum. Önümde bu “evden” bir çıkış kapısı vardı ve solda, mutfak diyebileceğimiz bir yere açılan başka bir kapı gördüm. Ancak, ocak, fırın ya da diğer eşyalar gibi alışık olduğumuz alet ya da gereçlerin hiçbirini görmedim, ama bilincimin alanı içinde, buranın o evdeki yaratıkların yiyeceklerini hazırladıkları yer olduğunu anladım.

Kapının açıklığından birçok meyve ve nasıl ya da neden olduğunu açıklayamasam da hakkında her şeyi bildiğim bir tür cihaz görebiliyordum. Her nasılsa, cihazın her meyvenin saf süptil enerjisini doğrudan çıkarmak için kullanıldığını biliyordum, tıpkı bizim özel aletlerle meyve suyu çıkardığımız gibi. Daha sonra bize eşlik eden adamın sesini duydum ama sadece zihnimde duyuyordum. Açıkça bilmediğim bir dilde konuşuyordu ama ne söylemek istediğini çok iyi anlıyordum.

“Gerçekten de meyvenin enerjisel özünü çıkardığımız ve daha sonra tükettiğimiz daha yüksek bir evrim aşamasına ulaştık.”

Daha sonra mutfakla ilişkilendirdiğim odaya girdi ve bizim meyve sıkacaklarından birine benzeyen bir aletle geri döndü. Bir tür uzun dikey gövdesi ve muhtemelen içine özün çıkarıldığı bir tür küresi vardı. Masanın üzerinden, daha büyük ve kalın olmasına rağmen elmaya benzeyen bir meyve alarak aletin içine yerleştirdi. Daha sonra eliyle bir hareket yaparak kürenin üzerine koydu, bunun üzerine hafif bir karıncalanma sesi duydum ve elma ve tarçından oluşan güçlü bir çaya benzer nüfuz edici bir koku algıladım. Adam daha sonra cihazdan

küçük bir tencere benzeri kap çıkardı ve bana içindekileri gösterdi: yarı sıvı gibi görünen az miktarda bir madde.

Adam bize “Bu meyvelerden tükettiğimiz şey” dedi. “Çok saf ve enerji verici bir elementtir.”

Bize yiyecekleri nasıl muhafaza ettiğini gösterdi: odanın arka tarafındaki bir nişte gördüğüm bir tür aparatın içinde; ama orada bir tür cihaz olduğunu bilsem de, onu net olarak göremedim, görünüşü bana bulanık veya soluk bir balonu hatırlattı. Hiçbir şey anlamamış olmama rağmen, adamın açıklamaları anlayışlı olduğu için neyi görüp neyi göremediğimi bildiği anlaşılıyordu.

“Şimdilik onu (cihazı) ayırt edemiyorsun çünkü zihninde onunla ilişkilendirebileceğin bir şey yok ama o yiyecekleri en iyi durumda tutma işlevi görüyor. Biz sadece suyu alınmamış, kurutulmamış ya da düşük sıcaklıkta muhafaza edilmemiş sebzeleri yiyoruz.”

Bunu söyledikten sonra avokadoya benzer başka bir meyve aldı, ardından raftan ilk başta ip olduğunu düşündüğüm bir şey çıkardı ve meyvenin üzerinden geçirdi. “İpin” aslında, enerjisini hiçbir şekilde kaybetmeden, tehlikeye atmadan veya niteliksel açıdan değiştirmeden ürünü mevcut durumunda korumak için tasarlanmış bir “enerji torbasının” ağzı veya açıklığı olduğu ortaya çıktı. Yalnızca meyve bu “torbaya” girdikten sonra yiyeceğin etrafında çok ince bir enerji alanı olarak tezahür eden bir taslak görebildim. Adam daha sonra yiyeceği, bana yapılan açıklamalardan sonra şimdi bana biraz daha net bir biçimde görünen o aletin içine koydu.

O büyük odanın sol tarafında, orada yaşayanların dinlenmeleri ve uyumaları için odaların bulunduğu bir alan olduğunu hissettiğim bir kata çıkan merdivenler vardı. Alttaki odanın bir koridora açılan bir kapısı vardı ve bu kapı çeşitli nesnelere yerleştirildiği depo gibi birkaç küçük odaya açılıyordu. Genel olarak, evin işlevselliği, içinde bulunduğu süptil plana özgü küçük farklılıklar dışında, dünyamızda bildiklerimizle aşağı yukarı aynıydı. Teknoloji elbette daha gelişmiş. Örneğin, ışığı karartmak için düşürülebilen bir tür pencere panjuru da vardı; ama bu yapıldığında, pencere görünüşte yapışacak cam içermese de, panjur pencerenin yüzeyine “yapışıyordu”. Adam (telepatik olarak) her zaman ışığa sahip olduklarını ve bu nedenle evin karanlık olmasını sağladığı için dinlenme veya uyku dönemlerinde bu yöntemle başvurmaları gerektiğini açıkladı.

Daha sonra kapı diyebileceğimiz bir yerden dışarı çıktık. Ancak gerçekte orada hiçbir şey yoktu. Dikdörtgen olmamasına ve üst tarafı küçük bir kemer gibi kavisli olmasına rağmen bir kapı için boşluk tanımlanmıştı. Evin içinden

dışarıdaki sokakta olan her şeyi görüyordum ama dışarı çıkıp arkama baktığımda kapı için belirlenmiş alanın opak olduğunu ve koyu çivit rengi olduğunu gördüm. Durdum ve başımı o kapıdan içeri soktum ve hemen oturma odasının içini gördüm. Sonra başımı dışarı çıkardım ve opak yüzey önümdeydi ve içeriyi göremiyordum. Bu şekilde birkaç kez oynadım, tüm bedenimle tekrar eve girip çıktım. Büyük olasılıkla koruyucu bir enerji perdesiydi ve bu özel etkiyi yaratmak üzere programlanmıştı. Ekran sadece görsel değildi, aynı zamanda sıcaklığa da duyarlıydı. Eve girdiğimizde havanın daha sıcak olduğunu, sokağa çıktığımızda ise sıcaklığın daha düşük olduğunu fark ettik. Başka bir deyişle, pencere ve kapılarda kullandıkları enerji tasarruflu ve koruyucu ekran teknolojisi ailenin kişisel ortamını güvence altına alıyor.

Bu konuları tatmin edici bir şekilde açıklığa kavuşturduktan sonra, beni sabırsızlıkla bekleyen ve bir şekilde eğlenen diğerlerinin yanına döndüm. Hafif eğimli bir sokakta, sadece birkaç kişi görerek yürümeye başladık. Onlar için “sabahın erken saatleri” olduğu ve şehir sakinlerinin çoğunun dinlenme döngüsünde olduğu ve uyuduğu bize açıklandı.

Sokaklar Tomassis'te gördüklerime benzer şekilde cilalı taşlarla döşenmişti. Sokağın sonuna kadar yürüdük ve sonra iki küçük sokağa geçerek ortasında çok güzel bir çeşme olan büyük bir meydana geldik. Su dikey olarak farklı şekillere bürünerek fişkiriyordu ama ilginç olan, fişkıran suyun alt yarısının görünmez olması, sadece “üst yarı” olarak adlandırılabilen kısımdan görünmesiydi. Sanki su, daha sonra oluşturacağı güzel şekillere dönüşmeden önce sadece yarı yolda maddeleşmiş gibiydi.

Sokakta gördüğüm insanlar ne uzun boylu ne de coşkuluydu ama bakışlarından ve mutlu yüzlerinden ruhlarındaki inceliği ve nezaketi görebiliyordum. Yüz hatları Kızılderiliydi ama çok rafine bir formdaydı.

Adam, “Bu güneşin ışığı altında yaşıyor olmamız, zaman içinde her düzeyde içimizde bazı yapısal değişiklikleri kolaylaştırdı,” diye açıkladı. “Yüzeydeki güneşe kıyasla, bu tamamen farklı bir etki.”

Cezar daha sonra ona kökenlerini sordu.

“Binlerce yıldır buradayız, hatta sizin Maya uygarlığı olarak bildiğiniz şeyden bile önce. Atalarımız yüzeyde Olmek ve Toltek uygarlıklarını kuranlardır. Bir kısmı orada kalırken diğerleri buraya geldi.”

Adam bize bu soydan gelenlerin yaşadığı tek şehrin burası olmadığını açıkladı. Daha yakın zamanlarda Mayalar ve İnkalar olarak bildiklerimizin de farklı bölgelerde olsa da gezegenin içinde yaşayan ataları vardı.

“Ama bizim şehrimiz çok eski ve zamanla gezegenin merkezine, şu anda bulunduğumuz yere doğru evrildi. İşte her şeyi destekleyen kalp ve işte yüzeydeki bazılarının adını duyduğu çok uzun insanlar. Bunun neyle ilgili olduğunu çok iyi biliyorsunuz,” dedi adam Cezar'a dönerek. “Size bu erişim yolunu gösterme görevini biz üstlendik. Gelecekte, bunun İnsanoğlu için belirli bir öneme sahip olduğu görülecektir.”

Adamın Shambhala'nın dünyasından bahsettiğini anlayınca derin bir duyguya kapıldım çünkü birdenbire Muhafız'ın huzurunda yaşadıklarımı ve bize Shambhala'nın olağanüstü parlaklığını ve buna eşlik eden manevi yükseliş hissini gösterdiğinde gördüklerimi hatırladım. O harika dünyayı tekrar görmeyi şiddetle arzuluyordum ve şimdi doğru zamanda doğru yerde olduğumun onayını alıyordum.

Mükemmel bir eşzamanlılıkla, meydandan ufuk manzarasına açılan bir ana caddeye çıktık ve orada Shambhala dünyasının muhteşem güzelliğini görüp tanıyabildim. Çok uzaklarda, bir gölle ilişkilendirdiğim bir körfezin ötesinde, o peri benzeri diyarın beyaz duvarlarının ve heybetli binalarının ışıltısını gördüm. Bunları görmek bile bana bir asalet ve olağanüstü bir güç hissi verdi, bu güç varlığıma incelikle işledi ve sonsuzluğa uzanan bir kutsallık ve nostalji hali yarattı.

Hissettiğim şey çok derin bir bilgi gücü, herhangi bir kayma veya dengesizlik bağlamının ötesine ulaşan manevi otoritenin sarsılmaz bir ağırlığıydı. Bu harika topraklardaki varlıklar tarafından yayılan derin bilgelik için içten bir alçakgönüllülük ve şükran eylemiyle yavaşça başımı eğdim.

Ufka doğru baktığımda Dünya'nın hafif kıvrımlarını görebiliyordum ama çok uzaktaydı ve daha çok gökyüzünün yoğun maviliği içinde kaybolmuş bulanık bir görüntü gibi görünüyordu. Uzak şehirle ilgili sezgilerim, rehberimizin eliyle geniş bir hareket yaparak duvarları işaret etmesi ve konuşmasıyla doğrulanmış oldu.

“İşte Shambhala'nın girişlerinden biri. Manzarayı seyretmek için biraz sonra geri geleceğiz.”

Adamın, bizim de Dünya'nın içindeki üstün dünya için kullandığımız ismi kullandığını görmek canımı sıkımişti ama bana, İnsanoğlunun ruhsal geleneğinin, Dünya'nın yüzeyinde her şeyin farklı olduğu atalarımızın zamanlarından bir anı olarak bu ismi korumaktan sorumlu olduğunu açıkladı. Bu isim çağlar boyunca günümüze kadar aktarılmış.

Bir süre gözlerimizin önünde duran bu muhteşem görüntüyü hayranlıkla seyrettikten sonra adam bizi şehrin diğer sokaklarına doğru ilerlemeye davet etti.

Tenime dokunan ve tüm varlığında olağanüstü bir sağlık hissi yaratan çok hoş ve ılık bir rüzgâr hissettim.

İlk başta şehir antik bir izlenim yarattı, ama bu sadece bir ilk izlenimdi, çünkü dikkatim odaklandıkça her şey değişiyor, modern ve hatta teknolojik açıdan gelişmiş bir yönünü görebiliyordum. Binaların hiçbirinin yüksekliği bir katı geçmiyordu ve evler avluları olmadan birbirine bitişikti. Evlerin ve ana meydanın arkasında yemyeşil ormanlar uzanıyordu. Doğa, insanların hareketliliği ve varlığıyla çok iyi uyum sağlamış görünüyordu.

UTKLAHA ŞEHRİNDEN SHAMBHALA'NIN GENEL GÖRÜNÜMÜ



Dolambaçlı bir yoldan sonra tekrar merkez meydana vardığımızda bu kez birkaç insan gördüm. Kıyafetleri sade ama zarifti. Erkeklerin çoğunun topuklarına kadar uzun, yanlardan yırtmaçlı ve altında pantolon olan bir tür cübbe giydiğini gördüm. Kadınlar ise belden zarif bir kemerle bağlanmış uzun bir elbise giymişlerdi. Elbise kadınsı bir şekilde dikilmişti ve yanları güzel kıvrımlara sahipti. Ayakkabıları ise galoşa benzeyen küçük botlardı, ancak çok daha zariflerdi ve yanlarında bir kayış vardı. Ayakkabılar yumuşak gibi görünse de, fayanslara vurulduğunda (ayakkabının) altının sertleştiğini, ama toprak ya da çimen gibi biyolojik maddelerin üzerine basıldığında, o şekle göre kalıplandığını fark ettim.

Giysilerindeki zarafete hayran kaldım; sade olmalarına rağmen çok şık ve zevkle tasarlanmışlardı. Bir süre iki rehberimizi inceledim; özellikle de çok hoş bir çifti temsil ettikleri için. Kadın, formunun uyumu ve hükmedici görünümüyle büyüleyiciydi; gri ve ela karışımı iri gözlerinden yayılan büyük bir nezaket de bunu ikiye katlıyordu. Koyu kahverengi saçları uzun ve kıvrıkcıktı ve boynunda telsiz, yuvarlak şekilli bir madalyon taşıyordu. Üzerine kazınmış sembollerle

ilgilendiğimi görünce, bunun ailesinin atalarının bir tür armasını temsil ettiğini açıkladı. Bana madalyonun kendine özgü titreşimi ile kalbindeki duygular arasında oluşan rezonans nedeniyle hiçbir şey tarafından tutulmadan tenine yapıştığını açıkladı. Eterik planın yüce atmosferinde olduğumu göz önünde bulundurduğumda, doğası gereği daha enerjisel ve daha az maddi olduğu için bu tür fenomenler bana mükemmel bir şekilde açıklanabilir göründü.

Giyisileri diğerlerinin giydiklerini temsil etmiyordu. Meydandaki çeşmeye vardığımızda dar kıyafetler giyen insanlar gördüm. Bu insanların bizim dünyamızda sporla eşdeğer tuttuğumuz belirli bir faaliyetle meşgul olduklarını anladım. Kısa bir mesafe önümüzde, adamlardan biri muhtemelen yüzmek ya da benzer bir faaliyette bulunmak için denize doğru oldukça hızlı hareket ediyordu.

Daha büyük bir dikkatle izlediğimde, aslında sağımızda uzanan şehrin kenarında olduğumuzu fark ettim. Bulduğumuz yerden köy, denizin derinliklerine uzanan bir yarımada üzerindeymiş gibi görünüyordu ve ufukta, duvarları ve ötesindeki diğer binalarıyla Shambhala diyarını görüyorduk. Sağ tarafa, şehre doğru baktığımda, fütüristik olmasa da özel bir mimari çizgiye sahip birkaç yüksek bina fark ettim. O zaman fark ettim ki şehir merkezine yaklaştıkça binalar daha da yükseliyordu.

Sonra bakışlarımı gökyüzüne çevirdim ve onu daha dikkatli izledim. Güneş tam tepelerindeydi ve konumunu değiştirmiyordu. Kolay olmasa da kör olmadan bakabiliyordum çünkü ışığın şiddeti bizim güneşimizin yaklaşık üçte ikisi kadardı. Boyutu da daha küçüktü, gökyüzümüzde gördüğümüz güneş diskinin çapının yaklaşık yarısı kadardı. Işık yumuşak ve hava ılıktı, tıpkı Mayıs ya da Haziran aylarında olduğu gibi. Ancak buraya geldiğimizden beri, havanın bizim yüzey dünyamızdakinden daha az oksijene sahip olduğunu fark ettim, ama bu eksiklik içerdiği süptil enerji ile tamamen telafi ediliyordu. Rehberimiz bize bunun, aslında merkezdeki kara deliğin eterik tezahürü olan Dünyamızın içindeki güneşin özel radyasyonundan kaynaklandığını açıkladı.

Gökyüzü yüzeyde gördüğümüz gibi mavi değil, daha çok mavi, beyaz ve grinin bir kombinasyonu gibiydi ve bu da onu biraz dağınık gösteriyordu. Işığın kendisi sanki ufuk çizgisindeki her bir şekli koruyucu bir örtü içine alarak rahatlatıyormuş gibi “süt gibi” görünüyordu. Ayrıca gökyüzünde Tomassis'teki gökyüzünden daha net şekillerde görünen bulutlar gördüm.

Adam bize okyanusa doğru uzanan bir yarımada olduğunu söyledi. Bu terimi duyduğuma şaşırmıştım ama bunun uçsuz bucaksız bir okyanus olduğunu ve gezegenin iç kısımlarındaki diğer bölgelerin hala geniş su alanlarına, göllere ve hatta denizlere sahip olduğunu doğruladı. Bunu Tomassis'te büyük bir deniz ya da en azından büyük bir göl gördüğümde zaten deneyimlemiştim. Buna ek

olarak, bilim adamlarının şüphelerini ve bir iç okyanusun varlığını kanıtlayan ölçümlerini biliyordum, bu yüzden bunu kolayca anlayabilirdim, ancak "okyanus" terimi o zamanlar bana şaşırtıcı geldi, özellikle de gördüğüm dalgalar çok küçük olduğu için. Adam bunun nedeninin yarımadanın bu bölgesinde bir körfez oluşturan ve böylece kıyıyı daha büyük dalgalardan koruyan özel arazi yapısı olduğunu açıkladı.

Kesin olarak söyleyemesem de bu okyanusun suyunun tatlı olduğuna inanma eğilimindeyim. Genel olarak, bilmenizi istedikleri şeyleri sormanıza izin verildiğini anladım ve daha sonra başka sorular da sormak isterseniz, bir şey sizi durduruyor gibi görünüyor. Bu durum, bir grubun bir müzeyi ziyaret etmesi ve rehberin açıklamalarını dinlemesine benziyordu. İki ya da üç soru sorabilirsiniz, ama ondan sonra rehberin yönlendirmesine ve hizmet etmek için orada olduğu gündeme bağlısınız. Bu nedenle, okyanustaki su hakkında hiçbir şey sormadım ama içinde bulunduğumuz ve olayların yüzeydekenden farklı gerçekleştiği o plana özgü belirli bir içsel bilgi hissettim; ve bir şekilde, suyun yüzeydeki okyanus suyundan hala farklı olduğunu biliyordum, aynı anda hem tatlı hem de tuzlu olduğunu düşünüyordum. Ayrıca suyun kendine özgü enerjisel niteliğinin, tıpkı havanın içinde özel bir enerjisel yük olması gibi, gökyüzündeki güneşin etkisinden kaynaklandığını da biliyordum.

Bu arada o caddede yürüdük ve temiz beyaz kumlarla kaplı okyanus sahiline vardık. Birkaç küçük ve seyrek kayalık, kumun yumuşak parıltısıyla hoş bir tezat oluşturuyordu. Taş döşeli yolun sonunda, kumsalın kumlarının ötesinde, alanı çevreleyen birkaç çalı vardı.

Koyun ötesindeki binaların ihtişamına ve Shambhala diyarına giriş alanı anlamına gelen beyaz duvarlara çılgınca baktım. O topraklara biraz daha yakın olduğum ve diğer binaların engellemesi olmadan tamamen özgür ve net bir bakış açısına sahip olduğum için, o yüce alemin bazı özelliklerini daha iyi görebildim. Binalar uzun, parlak ve şeffaftı, sanki elmastan yapılmış gibiydiler. Heybetliydi, cesur şekilleri ve spiral özellikleri baskındı. Ancak bu kez, bu görkemli binaların arkasında başka yapıların olduğunu daha net görebiliyordum, ama sanki çok iyi ayırt edemediğim bir tür halenin içine gizlenmiş gibiydiler. Rehber bu halenin ne olduğunu ve ne sakladığını sordum.

Adam bana "Hale sizin algınıza özgüdür" diye cevap verdi. " Bilincinizin gördüklerini anlayabileceği sınırı temsil eder. Bu sınırın ötesinde, artık orada olanın titreşimsel frekansını algılayamaz ve bu yüzden size gizli veya gizli görünür. Ancak ben bu gerçekliği açıkça görüyorum ve arkadaşınız da öyle."

Cezar'ın geçmişte birçok kez Shambhala'ya gittiğini biliyordum ama bu konuyu hiç açmamıştı ve bunun saygı duyulması gereken bir engel olduğunu düşündüm

ve bu yüzden ona bu konuyu sormakta ısrar etmedim. Onun için büyük bir sevinç duyuyordum ve şimdi deneyimlerim zenginleştikçe ondan daha fazla şey öğreneceğimi, o aleme kendim gitmeyi arzulayacağımı umuyordum.

Adam açıklamalarına devam etti.

“Yine de, şehrimizin sakinleri arasında bile, “halenin ötesini” görme kapasitesine sahip çok az kişi var.

Çoğunluk şu anda sizin algıladığınız şekilde görüyor. İnsanlar şu anda baktığınız bu binaların sadece giriş bölümlerini görüyor ve öğretiler ve ruhsal eğitim almak için sık sık körfezi geçip oraya gidiyorlar. Burası bir çıraklık bölgesi gibidir çünkü yalnızca Shambhala alemine giriş bölgesini ifade eder. Shambhala'ya etkin bir şekilde ulaşabilmek için, uzakta gördüğünüz, bir 'hale' ile kaplı bölgede olmanız gerekir.”

Söylediklerinin prensibini anlamış olsam da, fiziksel planın varoluşuna aşılınmış bazı kavramlara ve eğilimlere bağlı kalmaya devam ettim. Örneğin, bir insan, Shambhala'nın çevresel bölgesine gitse ve oradan, o efsanevi varış noktasına ulaşmak için haleye doğru yoluna devam etse tam olarak ne olacağını bilmek istiyordum.

Biraz eğlenmiş görünerek, bu soruyu sormamın masumiyetini takdir etti ve bana cevap verdi.

“Biri bunu yapsa bile, kendini dağda ya da ormanda bulur. Henüz bilmeye hazır olmadığınız bir şeyi bilemezsiniz. Akranlarımızın birçoğunun Shambhala'nın ruhsal bir okul gibi olan çırak bölgesine gitmelerinin nedeni budur; burada bilinçlerini geliştirir ve rafine ederler. Daha sonra, Shambhala'nın bilinç planına erişebilecek ve bölgeye girebilecek hale gelirler.”

Yine de, Dünya'daki diğer bölgelerden ve şehirlerden başka varlıkların da bu bölgeye gelip gelmediği çok net değildi. Bana öyle geliyordu ki, gidip gelmek çok karmaşık olacaktı.

“Belki de buradaki insanlar için erişim kolaydır,” diye sordum, ”ama içerideki ve hatta yüzeydeki diğerleri için bu öğrenme seanslarına erişmek zor olacak gibi görünüyor. Sanırım toplu geziler yapılmıyor.”

"Bu tür şeyleri fiziksel yasaların ruhuna göre değerlendiriyorsunuz, ama burada işler tamamen farklı, özellikle de yüzeydeki birçoğunuzun efsanevi veya mitsel olduğunu düşündüğü bu alemle ilgili olarak. Onu kendi gözlerinizle görüyorsunuz. Küçük bir parçasından başka bir şeye erişiminiz olmasa bile,

mümkün olduğunca gerçektir. Ancak pek çok kişinin anlayamadığı şey, Shambhala'nın tam olarak bir yerde bulunmadığı gerçeğidir. Aslında bağımsız ve tek başına bir dünyadır, ama farklı yerlerde şubeleri vardır, böylece hazırlıklı olanlar ister Dünya'nın iç boşluğunun diğer tarafından, ister gezegenin yüzeyi de dahil olmak üzere diğer şehirlerden veya dünyalardan olsunlar bu aleme girebilirler."

"Peki bunu nasıl yapıyorlar?" Çok ilgimi çektiği için sordum.

"Sizin de buraya, Utkla'ya geldiğiniz gibi belirli boyut kapılarından geçerek."

Kendi kendime herhangi birinin böyle bir boyutlar arası geçide rastlayabileceğini söyleyerek düşünceli kaldım. Adam zihinsel çıkarımımı hemen anladı ve beni düzeltti.

"Görünüşe göre öyle diyebilirsin; ama gerçekte işler tamamen farklı. Erişim çok sıkı bir şekilde kontrol ediliyor ve düşündüğünüz gibi mekanik ya da otomatik bir süreç değil. Örneğin, erişime sahip olmak için, belirli bir yerde Shambhala dünyasına açılan bir kapı olduğunu bilmek yeterli değildir. Bir kapının var olduğunu bildiğiniz bir yere gitseniz bile, onun döngüselliğine veya belirli konumuna dair belirli kuralları bilmediğiniz sürece yine de geçemezsiniz. Bunun yanı sıra, bu tür özel yerlerin muhafızları da vardır."

Birdenbire, yakın zamanda yaptığım seyahatin ve Muhafız ile tanışmamın anıları beni sardı.

"Siz de böyle bir muhafız mısınız?" Rehberimize içtenlikle sordum.

"Bu görevi bilge adamlardan aldım. Sizin geldiğiniz kapıdan yüzeyden Shambhala dünyasına geçenlere göz kulak oluyorum. Onlar bana kimin buraya gelip kimin gelmemesi gerektiğini bildiriyorlar. Bu ailemle birlikte üstlendiğim bir görev."

"Bu bir dayatma mıydı? Bir iş gibi mi yoksa başka bir şey, bir hizmet gibi mi? Orada işlerin nasıl yürüdüğünü merak ettiğim için sordum.

"Bu ne bir iş, ne bir spor ne de ara sıra yapılan bir alışkanlık. Bu doğal bir tutumdur, kişinin anlayış derecesine göre doğal olarak gelişen bir şeydir. Burada kimse kimseye bir şey dayatmıyor."

Daha sonra yeryüzündeki durumumuzu ve hemen hemen her yerde her türlü şekil ve boyutta var olan manipülasyon, yalan ve baskıyı düşündüm ve bunu Dünya'nın içinde, Shambhala'nın yakınında hüküm süren sessizlik, sakinlik ve

bilgelikle karşılaştırdım. Kim “hapishaneye” geri dönmek ister ki? Ama yine de her şeyin kendine ait bir amacı ve saygı duyulması gereken belirli bir düzeni var. Felsefemi daha fazla ilerletmeden, adam eliyle beni işaret ederek şehre geri dönmemiz için bir davette bulundu. Sokaklar hala nispeten boşken, rehberimiz biraz önde, eşi de hep solumda ama biraz arkamda olacak şekilde birkaç dakika bu şekilde yürüdük. Onun harika, tatlı ve ağırbaşlı duruşunu ve aynı zamanda güçlü kişiliğini vurgulayan inceliğini algıladım. Grubumuza nezaket, şefkat, dişilik ve uyum getirmişti ve bunu açıkça hissedebiliyordum.

Şehrin dağlık kısmına yaklaştık ve adam sahilin ve körfezin sol tarafında ufku işaret etti. Dikkatle baktığımda, bulanık da olsa, Dünya'nın geniş iç eğriliğini fark edebildim, ama sadece nispeten küçük bir ölçekte. Öyle bile olsa, bu duygu çok baskındı. Her şeyi devasa mavi renkli bir yapı olarak görüyordum, her ne kadar aradaki büyük mesafe nedeniyle havalanmış gibi görünse de.

“Sadece bu açıdan Dünya'nın iç eğriliğini görebilirsiniz ve bu da sadece hava açık ve bulutsuzsa mümkündür. Işık ve yarıçap nedeniyle diğer bölgelerden görülemez ama tam buraya bakarsanız ışık belli bir şekilde düşer ve gezegenin içinde olduğunuzu anlayabilirsiniz.”

Sahile yakın Shambhala diyarına baktığımda ufuktaki eğriliği hayal meyal görebiliyordum ama buradan, çok uzakta olmasına rağmen çok daha iyi ve daha yüksekten görebiliyordunuz. Teorik olarak, eğrilik gezegenin merkezindeki devasa boşluğun içindeki herhangi bir noktadan veya şehirden gözlemlenebilir olmalıdır, ancak pratikte, onu yüzeyde görme şeklimizden hiçbir farkı yoktur: göz eğriliği net bir şekilde algılamadan önce ufuk çizgisi kapanır. Yüzeyde aşağı doğrudur ve biz onu göremeyiz. İçeride ise yukarı doğrudur, ancak ışığın doğası ve mesafe onu neredeyse tamamen silikleştirir.

Dünya'nın içinde, merkezindeki muazzam süptil ya da eterik boşlukta bulunduğunuzda, çok özel bir duygu, yanıtılması ya da tehlikeye atılması mümkün olmayan belirli bir deneyim ortaya çıkar. Bu duygunun en uygun tasviri kendinizi korunmuş hissetmenizdir. Görünüşe göre, yüzey dünyasındaki bir insan, gezegenin içine girdiğinde, yıldızları ya da gökyüzünü göremeyecek ve açık hava hissine sahip olamayacak kadar kısıtlanmış, sınırlı ya da mühürlenmiş hissedeceğini düşünebilir. Bununla ilgili olarak, Dünya'nın merkezinde yaşayanlar için böyle bir sorun yoktur çünkü rehberimizin bana açıkladığı gibi, ruhsal seviyeleri Evren'in kendi içlerinde olduğunu anlamalarına ve belli bir ölçüde hissetmelerine izin vermektedir. Bu açıdan bakıldığında, kozmik uzayın enginliğinde var olduklarını bilmek ya da hissetmek için gökyüzündeki yıldızları görmeleri gerekmiyor. Bu bir bakıma mutluluk meselesine benzer: gerçek mutluluğu ne kadar ararsanız arayın dış dünyada bulamazsınız, ancak varlığınızın içine girdiğinizde onun kaynaklarına

ulaşırsınız. Gökyüzündeki yıldızları göremediği dağın kayalıklarıyla çevrili bir münzevi, mağarasında yıllarca hareketsiz kaldığı için asla acı çekmez. Klostrofobiden ya da yeterli alana sahip olmamaktan da acı çekmez. Çok zengin içsel ruhsal deneyimi ona gökyüzündeki tüm yıldızlardan çok daha fazla bilgi ve his getirir.

Orada, Dünya'nın merkezindeki boşlukta, bir koruma, sağlık ve güvenlik hissi duydum. Korkmadım ve şimdi gezegenin içinde kendilerini çok özgür ve mutlu hisseden sakinlerin psikolojisini daha iyi anladım.

Yüzeyde olduğu gibi doğaya müdahale etmeden, onunla tam bir ortak yaşam içinde yaşıyorlar; ve anlayabildiğim kadarıyla şiddet yok.

Adam bize döndü ve devam etmemiz için bir işaret yaptı. Meydana döndük ve sonra sokaklarda daha fazla insan ve ilk kez gördüğüm araçlar gördüm. Bu araçlar yerçekimine karşı koyan, üstü açık küçük kapsüllere benzeyen, havada yaklaşık bir metre yükseklikte hareket eden ve havadan geçerken çıkardıkları ses dışında hiçbir ses çıkarmayan araçlardı. Görünüşe göre, içeride oturan kişinin aracı kullandığını söyleyebilirdim, ama aslında herhangi bir direksiyon veya joystick görmedim. Onun yerine gördüğüm şey bir tür bilgisayarlı pano gibiydi ama araca yaklaşmadığım için bu detaydan emin olamıyorum.

Rehber daha sonra bize gökyüzünde çok daha büyük ve çok yüksekte uçan başka araçlar gösterdi. Bunlar boru ve silindir şeklindeydi ve muhtemelen mal ve insan taşımak için kullanılıyorlardı. Hava faaliyetlerinin yoğunlaşmasıyla birlikte şehirdeki atmosfer daha teknik bir havaya büründü ve o sırada manevi bir yücelme hali yarattı. Gökyüzündeki büyük silindirik araçların farklı yüksekliklerde farklı rotaları vardı ve bazıları doğrudan Shambhala'ya gidiyordu. Aralarında farklı şekillerde daha küçük uçan araçlar da gördüm. Bu mekiklerin hepsi doğrusal olarak ama farklı yüksekliklerde uçuyordu. Havadaki bu yoğun hareketlilik, Shambhala'nın parlak ve görkemli binalarını görmekle birleşince, bende fütüristik olarak düşünülebilecek çok güçlü bir his yarattı. Yine de duyduğum neredeyse tek ses doğal sesler ve bazen de konuştuğumuz nadir durumlarda kendi seslerimizdi, çünkü konuşmaların çoğu telepatikti. Flora ve fauna genel arka plan sesini sağlıyordu. Uçuşan böcekleri, okyanusun sularının şırıltısını, ağaçların mırıltısını ve geçmiş çağlardan kalma pterodaktillere benzeyen bazı kuşların ciyaklamalarını duyuyor ve görüyordum, ancak bunlar daha küçük boyutlardaydı.

Bu oldukça yoğun hava hareketliliğine bakarken, muazzam bir dikey girdabın oluşmaya başladığını gördüm. Bazı yönleriyle bir kasırganın girdabını andırıyordu, ama "huninin" ayak kısmı dikti. Huninin etrafında, uzunluğu

boyunca birkaç halka vardı. Girdap çok büyüktü ve bulutların geri kalanından daha koyu renkliydi, gizemli ama korkunç bir güç yaratıyordu.

Huninin ayaklarının yere yaklaştığını gördüm ama yere değmiyordu. Sonra, neredeyse hemen, biri çok büyük, ikisi daha küçük üç mekiğin ona eşlik ettiğini, yukarıdan huninin açıklığından geldiğini ve sonra şehrin atmosferine doğru hareket ettiğini gördüm. Mercek şeklindeydiler ve büyük olanı çift mercek gibiydi. Mekikler sağa ve bulunduğumuz yerden oldukça uzakta olan şehrin merkezine doğru yöneldi.

Şaşkınlık içinde bu fenomeni izlerken rehberimizin girdabı işaret ederek konuştuğunu duydum.

“İşte yüzeyde sizin coğrafi Güney Kutbu dediğiniz yer burası. Girdap geçiş bölgesini temsil ediyor; ve belirli manyetik alanların kendilerini hizaladığı kesin anlarda açılıyor. Bu önemli anların tam olarak ne zaman gerçekleştiğini biliyoruz.”

Başlangıçta onun yumuşak ve sıcak ama güçlü sesini duyduğumda şaşırmıştım. Bana ne söylediğini çok iyi anlıyordum ama bilmediğim bir dilin seslerini duyuyordum. Bunun Maya dili olduğunu anladım ama muhtemelen Maya dilinin bir türevi ya da evrimleşmiş bir versiyonuydu. İlk şaşkınlığımı atlattıktan sonra kendimi bir kez daha girdap sorununa odakladım. Antarktika'da meydana gelen ve aralarında Amiral Byrd'ün unutulmaz deneyiminin de bulunduğu sayısız gizem ve tuhaf olayın hiç de tesadüfi olmadığını ve artık doğrulanabileceğini düşündüm.

“Başka bir deyişle, şu anda Güney Kutbu'nun hemen altında mıyız?” Neredeyse inanamayarak sordum.

“Evet,” diye yanıtladı, ”yaklaşık dikey bir hat üzerinde.”

“Bu, oradan geçen herkesin girdaptan geçerek buraya ulaştığı anlamına mı geliyor?”

Cezar araya girdi.

“Sadece izin verirlerse. Biliyorsun, bunu daha önce de konuşmuştuk.”

“Bu doğru,” dedi rehberimiz. “Girdap sadece belirli anlarda ve belirli koşullarda açılır. Bu sürekli bir olgu değil.”

“Gerçekten de öyle,” diye karşılık verdim. “Bu sorunu Cezar ile daha önce tartışmıştım ve bu durum için de geçerli olabilir.

Yüzeyde, dikey olarak, fiziksel plandaki biri o noktadan geçtiğinde, süptil bağlantı kurulmamışsa özel bir şey hissetmez. Ama daha yüksek bir bilinç halindeyseniz ve Shambhala'nın bilge adamları erişiminize izin verirse, başlangıçta fark etmemiş olsanız bile, yavaş yavaş, küçük küçük adımlarla içeri girersiniz. Ama bir süre sonra manzaranın nasıl değişmeye başladığını görürsünüz. Kar yavaş yavaş kayboluyor ve yerine bitki örtüsü beliriyor. Hayvanları bile görebiliyorsunuz. İşte o noktada siz zaten Dünya'nın içindesiniz.”

Adam daha sonra benimle konuştu.

“İki olasılık var: ya sizin durumunuzda olduğu gibi erişime izin veren ya da bunu isteyen biziz; ya da o kişi zaten ruhsal olarak oldukça gelişmiş bir varlık ve dünyamıza girmek için gerekli durumu 'yakalayabilir'. Aynı zamanda bu onların hakkı ve liyakatidir.”

“Bu Shambhala alemine girmek için de geçerli mi?” diye sordum.

“Elbette. Sadece birbirini takip eden bazı aşamalar var. Shambhala dünyası halkalar gibi farklı seviyelerden oluşan bir hiyerarşi ile 'katmanlaştırılmıştır'. Halka benzeri bir yapı tasavvur ederseniz, yalnızca belirli bir andaki bilincinize karşılık gelen halkaya ulaşırsınız.”

Şaşırmıştım ve aynı zamanda biraz da cesaretim kırılmıştı. Rehberimizden anladığım kadarıyla Yüce Bilgeliği temsil eden merkeze daha fazla erişim bir yana, Shambhala'ya girişi temsil eden ilk duvarın veya ilk halkanın ötesine geçmeme bile izin verilmedi.

“Bu halkaların, gerekli hazırlığa sahip olmadığınız sürece aşamayacağınız enerjisel engeller gibi olduğunu anlamanız gerekiyor,” diye belirtti adam, muhtemelen benim anlayışımın tam olarak doğru olmadığını fark etmişti ama halkaları eşmerkezli duvarlar olarak düşünmeme neden olan yüzey dünyasındakiyle aynı türden fiziksel yorumlara eğilimliydi.

"Bilinç seviyenize göre daha da derinleşirsiniz," diye de belirtti adam. "Dünyanızda aynı halka yapısını fiziksel bir yapı olarak uygulayan bazı uygarlıklar olmuştur, ama bunun derin anlamı doğası gereği süptildir ve bilinç seviyesine karşılık gelen bariyerleri ifade eder."

Bu noktadan sonra tartışma, Dünya'daki çeşitli toplulukların sahip olduğu bilgi ve teknoloji seviyesinin yanı sıra erişebildikleri bilinç planlarına kadar uzandı. Ancak bu, beni bir süredir rahatsız eden bir sorunu ortaya çıkardı ve bu noktayı gündeme getirmenin uygun olacağını düşündüm. Dr. Xien ve Cezar ile yaptığım görüşmelerden, gezegenin merkezine doğru gidildikçe titreşim frekansının yükseldiğini ve tezahür planlarının gezegenin merkezindeki nedensel planla doruğa ulaştığını biliyordum.

Mantıksal olarak, Shambhala alemi en yüksek frekansların bir temsilcisidir ve tam da bu yüzden onu Dünya'nın tam merkezinde gördüm. Yine de, Utklaha yüksek bir frekansa sahip olsa bile sadece eterik planda var olduğu için bunun nasıl mümkün olduğunu kendime açıklamayı başaramıyordum. Bana göre, eterikten nedenselliğe sıçramayı açıklamak için tezahürün belirli bir orantısını ölçmek için yeterli alan yoktu. Eterik plandaydık ve ben körfezin üzerinde yaşamın ve ruhsal aydınlanmanın sembolü olan Shambhala'yı görüyordum. Bana "çok yakın" gibi geldi ve bu yüzden kadın ve erkeğin evine doğru ilerlerken Cezar'a biraz fısıltıyla bir soru sordum.

"Gezegenin merkezindeyiz ve hala eterik plandan mı bahsediyoruz? Gezegenin astral, zihinsel ve nedensel düzlemleri nerede sıkışıyor?"

Cezar aslında ne demek istediğimi anlamak için çaba sarf ediyor gibiydi. Birkaç saniye sonra sesini yükseltti ve bana cevap verdi ama sesinde biraz da uyarı vardı.

"Olaylar hakkında çok mekanik düşünüyorsun. Dünyanın merkezine doğru ilerledikçe süptil planlara nüfuz etmek, kilometre gibi boyutsal ölçülere göre kesinlikle ele alınamaz.

Frekansın çok daha yüksek olduğu buradan Shambhala'nın girişini görüyorsunuz ve görünüşe göre, eterik planda bu alemden yalnızca bir taş atımı uzaktasınız. Mantık size Shambhala'nın da eterik planda ya da en azından astral planın girişinde olması gerektiğini söyler çünkü çok yakındır ve oransal olarak konuşursak, üst planlara geçişi hesaba katmak için yeterli alan yoktur: astral, zihinsel ve nedensel. Ancak gerçekte bu bir nitelik tezahürü sorunudur: yani titreşim frekansı, bir nicelik (boyut) meselesi değildir. Aslında sorun niteliksel bir bakış açısına değinirken, siz niceliksel olarak düşünüyorsunuz. Eterik ve nedensel olan arasındaki mesafeyi metre cinsinden ölçemezsiniz."

Onun bu açıklaması, süptil ve ruhsal yönler hakkında düşündüğümüzde, zihnimizin yalnızca fiziksel planın yasalarına ve bunlara eşlik eden tutum ve önyargılara takılıp kalmasına izin vermememizin ne kadar önemli olduğunu bir kez daha açıklığa kavuşturdu.

Bu arada ailenin evine doğru gidiyorduk ve kısa bir süre içinde oraya vardık. Yürürken, adam bize Dünya'nın içindeki şehirlerin farklı derinliklerde var olduğunu ve merkezi boşluktakiler de dahil olmak üzere her birinin kendi kişiliğine, bilgisine, geleneğine ve bilinç seviyesine sahip olduğunu anlatmak için zaman buldu. Bunlar birbirine bağlı ve iletişim halinde olsalar bile, her biri varlığını kökeni ve bireyselliği üzerine yapılandırır.

Hepimiz eve girip büyük odaya girdiğimizde, duvarlardan birinin yanındaki kitaplığa doğru çekildim. Kitaplığın orada olduğunu bilmeye devam ediyordum ama oradaki duvarda hiçbir şey görmüyordum. Dikkatimin bu noktaya sabitlendiğini gören kadın duvara yaklaştı ve eliyle yelpaze gibi nazik bir hareket yaptı, bunun üzerine bir görüntü kendini ele verdi ve kitaplığı görmeme izin verdi. Rafların kapladığı alan büyük değildi ve kitapların özel bir formatı vardı. Merakla yaklaştım ve hiçbiri bizim alıştığımızı benzemeyen bu kitaplardan birini çıkardım. Sayfalar ya da yapraklar çok daha kalındı ve buradaki kitaplar genellikle CD'lerin (kompakt dijital diskler) bulunduğu bir taşıma çantası görünümündeydi.

Her bir “yaprak” bir alanı ya da uzun bir zaman dilimini kapsayan bir tarihi temsil ediyordu. Örneğin, böyle bir kitap “yaprağını” incelediğimde, yaklaşık bin yıllık İnsanlık tarihini kapsıyordu. Yapraklar aslında sadece yaprağın eline dokunarak erişilen veya “içine dalınan” “bilgi durumları” idi. Kendi kendime burada gördüklerimin, Birinci Tünel'deki seyahatim sırasında erişebildiğim Mısır'daki okült oda arşivlerinden bile daha ileri bir teknoloji olduğunu söyledim. Artık ne holografik projeksiyonlar ne de görüntüleri izlemek söz konusuydu. Her şey o kitap ile kişinin bilinci arasında doğrudan bir etkileşimle algılanıyordu. Sayfadaki bilgi içeriğini biliyor ve anlıyordunuz. Bunun aynı zamanda olağanüstü verimli bir karşılıklı faaliyet sürecini de içerdiğini hızla anladım. Bilgi içeriğine girebiliyor ve bilmek istediklerimi seçebiliyordum.

Bu, beni neyin ilgilendirdiğine bağlı olarak genel bir şekilde veya ayrıntılı bir şekilde uygulanabilirdi. Tüm bunları kitaplıktaki kitaplardan birini birkaç saniye içinde manipüle ederek keşfettim. Bu, bilginin daha kolay özümsemesini sağlayan çok daha ileri ve biraz da “empatik” bir bilgiydi. Tıp, tarih, kültür, bilim, inşaat ve daha birçok alanla ilgili kitaplar olduğunu hissettim.

Raftan aldığım ilk kitap tıp üzerineydi ve sadece elimde tutarak o incelemenin ne üzerine olduğunu biliyordum: esas olarak kemikler ve iskelet. Bunun genel bir bilgi olduğunu hissediyordum. Bir şeyi ayrıntılı olarak bilmek ya da kesin veriler aramak istersem, bilgiler çok daha ayrıntılı hale gelecekti; ve bu şekilde çalışma başlayabilirdi. Kitabı yerine koydum ve tüm gezegenin insan kültürü ve uygarlığı üzerine olan başka bir kitap aldım. Onu açtığımda, bilginin nasıl yapılandırıldığını hemen anladım ve neredeyse sözel bir süreç gibiydi. Eğer bir

yıl seçiyorsam, o zaman diliminde dünyanın farklı yerlerinde, örneğin Çin'de, Avrupa'da, Amerika'da ve diğer bölgelerde neler olduğuna dair sentezlenmiş bilgiler vardı. Küresel bir tarih gibiydi, insanlığın tarihsel seyrine genel bir bakış. Bu tarihin sadece gezegenin yüzeyinde meydana gelen önemli olayları değil, aynı zamanda içinde bulunan şehirlerde ve topluluklarda meydana gelenleri de sunduğunu fark ettim, çünkü onların da kendi tarihleri ve evrimleri vardı. Bu konuda ısrarcı olduğum için Utklaha hakkında daha fazla bilgi edinmek istiyordum. Bu “yaprak” M.S. 1100 yılından başlayarak yüzlerce yıllık bir tarihi kapsıyordu ve bana Doğu, İspanya ve İngiltere'deki olaylar hakkında bilgi veriyordu; ama hızla gezegenin merkezindeki şehrin tarihine odaklandım ve bu şehrin sakinlerinin o noktada zaten mekiklerinde yerçekimsiz ortam teknolojisini denediklerini anladım. Bu en sonunda Utklaha'da gördüğüm teknolojiye dönüştü. Erken Orta Çağ'ın askerleri ve şövalyeleri bizim tarihimize özgü savaşlar ve Haçlı Seferleri ile meşgulken, Dünya'nın içindekiler çoktan levitasyonu uygulamış ve mekikleriyle ilk uzun yolculukları gerçekleştirmiş, bu süreçte diğer üstün varlıklarla temas kurmuşlardı.

Bundan önce neler olduğunu merak ediyordum ve kitabı geri verip daha eski bir dönemin tarihini belgeleyen başka bir kitap aldım. O yaprağa dokunduğumda, o kitaptaki bilgileri ediniyordum ama aynı zamanda birbiriyle ilişkili görüntüler de görüyordum. Yaprakların üzerinde “yazılar” vardı ve bunlar aslında biraz kabartmalı bazı işaretlerdi. Parmaklarımla dokunduğumda, bilgi bilincime “akıyor” ve bilinç tarafından da “görülüyordu”. Aldığım bilgiyi etkin bir şekilde yaşıyor, onunla ilişkili görüntüleri görüyordum; ve aynı zamanda, içinde bulunduğum odanın ortamının ve o sırada ne yaptığının da tamamen farkındaydım. Çok hoş ve ilginç bir şekilde, bilincim çok boyutlu seviyelere erişiyordu ve bu da çok özel bir şekilde erişebildiğim özel bir bilgiyi mümkün kılıyordu.

Utklaha'nın nasıl ortaya çıktığını merak ettiğimde, yaklaşık 2300 yıl önce bulunduğum bölgede ormanın ortasında basit bir köy veya mezra olduğunu biliyor ve aynı zamanda görüyordum. Etraftaki hemen her şey ormandan ibaretti. Orada ilk yaşayanların Olmekler ve Toltekler olduğunu da anladım. Bunlar, ezoterik bilgiye ve içeri girmelerini ve ilk evleri kurmalarını sağlayan portallara erişimi olan cadı doktorlar ve bilge adamlardı, pratikte o bölgedeki ilk yerleşim yeri idi. Sonra yavaş yavaş başkaları da buraya geldi ve onların medeniyetinin vatandaşları oldular. Belli bir noktada, nüfusta büyük bir artış gördüm, ama şehir o zamana kadar çoktan evrimleşmişti.

Bu şekilde “okurken”, sanki normal bir yayından satır satır okuyormuşum gibi değildi. Öğrendiğim tarih oldukça dinamikti ve aslında bir yüzyıldan diğerine geçtiğimi düşünüyorum, böylece uzun bir zaman diliminde küresel bir algıya sahip oluyordum. Bu şekilde “okumanın” ince maharetini anladım, ama bunu ilk

kez yaptığım için ve daha fazla zamanım olmadığı için hiçbir şeyi ayrıntılı olarak inceleyemedim. Ancak bunu başarabilirdim, çünkü bu yapılarda “yazı” olduğunu fark ettim; ve daha dikkatli baktığımda - biraz sivri ve kabartma biçimindeydi - bilginin gittikçe daha kapsamlı hale gelmesiyle daha ince ve daha ince olduğunu gördüm.

Daha sonra adamdan ayrılış zamanımızın yaklaştığını söyleyen telepatik bir ileti algıladım. Kitabı kapattım, rafa geri koydum ve kadın da eliyle bir hareket yaptı ve kitap kutusunu kaplayan o görüntü ya da “film projeksiyonu” gözden kayboldu. Üst kattan bir kızın merdivenlerden aşağıya indiğini gördüm. Kadın onu kızları olarak tanıttı. On yedi yaşındaydı ve gerçekten de çok güzeldi, babasından çok annesinin özelliklerini taşıyordu: aynı uzun ve kıvrıkcık saçlar, aynı renk gözler ve kadının sahip olduğu aynı ağırbaşlı ve narin hava. Bedeni çok uyumlu ve iyi orantılıydı, yaşına özgü bir enerji yayıyordu. Anlayabildiğim kadarıyla burun ve ağız yapısını babasından miras almıştı, çünkü burada fiziksel özellikler benzerdi. Bizi "dış eğri"den gelenler olarak tanıttılar ki bu bana ilginç geldi çünkü onların bizim dünyamızla olan ilişkilerini ilk kez duyuyordum. Bizi selamlayan kız biraz merakla bize baktı, sonra devam etti ve evden çıkarak meydana doğru ilerledi.

O zaman yüzeye döndüğümüzü anladım. Adam, içinden geçtiğimiz duvardaki kapının yanına geldi ve kapıyı açtı çünkü evdeki normal ve bizim dünyamızdaki kapılar gibi olan tek kapı buydu. Kapının arkası tamamen karanlıktı ve bu ilk başta kalbimin güçlü bir şekilde çarpmasına neden oldu. Adam karanlığın içine girerken bir işaret yaptı, ardından Cezar ve sonra da ben girdik. Kadın da peşimden geldi ve kapıyı kapattığını duydum.

O karanlığın içinde yürüdüğümüz anda etraf aydınlandı. Birkaç metre uzunluğunda, bir niş gibi olan koridoru ve ardından geldiğimizde geçtiğimiz çeşitli aşamalardan geriye doğru gittiğimiz mağarayı gördüm. Bu farklı aşamalar ya da bölgeler nem, ısı ya da kristallerle karakterize ediliyordu. Yüksek sıcaklık bölgesine geldiğimizde, tıpkı gelişimimizde olduğu gibi, berraklığımı koruduğum trans benzeri bir duruma girdim, ama etrafımdaki her şey ağır çekimde hareket ediyor gibiydi.

Belli bir noktada, düz zeminde olmama rağmen sahte bir yükselme hissi yaşadıktan sonra mağara çıkışının önüne geldim. Cezar ve rehberimiz dışarıdaydı ve biraz ileride, onu bıraktığımız yerde şaman bekliyordu. Kadın arkamdan geldi. Dünyanın merkezine yaptığımız ziyaret uzun sürmemişti ama bilgi ve harika anlarla doluydu.

İki rehber bir veda işareti olarak başlarını hafifçe bize doğru eğdiler ve sonra mağaraya tekrar girerek gözden kayboldular. Şaman bizi aracımıza kadar

götürdü ama onu şehre bırakmamıza izin vermedi, biz de El Calafate'ye ve oda ayırtığımız otele döndük. Hâlâ trans halindeymişim gibi hissediyordum, tek dileğim uyumaktı ve ertesi sabaha kadar da öyle yaptım.

Dünya'nın içine yaptığım her yolculuktan döndükten sonra bir süre kendimi yüzeydeki dünyaya yabancı gibi hissettiğimi fark ettim. Daha az konuşuyor ve daha çok uyuyordum ama iki ya da üç gün sonra her şey normale dönmüştü. Cezar bana bu hislerin birkaç yolculuktan sonra kaybolacağını çünkü bedenimin gezegenimizin iç kısmının titreşimsel özelliklerine yavaş yavaş uyum sağlayacağını söyledi. Uzun eve dönüş uçuşu durumumu uzatmış olsa da, Üsse vardıktan sonra her şey normale döndü.

Dünya'nın içinde yaptığım yolculuklarla ilgili notlarımı ve çizimlerimi düzenlemek ve Cezar ile birlikte neleri söylememe izin verildiğini belirlemek bir ayımı aldı. Tüm bunlarla uğraşırken bir yandan da Irak'a çok önemli bir keşif gezisi düzenlemenin son detaylarıyla ilgilendim. Gezegenin iç kısımlarına yaptığım seyahatler, dünya hakkındaki bilgi ve anlayışında büyük bir dönüşüme yol açtı. Bana uzun zamandır aradığım cevapları veren inanılmaz deneyimlere ve ifşaatlara giden yolu açtılar. Tek yapmamız gereken dogmatik düşünceden vazgeçmek ve kalbimizden gelen sezgileri takip etmek.